



## ELŐTERJESZTÉS

Szigetvár Város Önkormányzat Képviselő-testülete

2024. május 30-i rendes ülésére

**Tárgy:** Előterjesztés a TOP\_Plusz-2.1.1.-21 kódszámú „Önkormányzati épületek energetikai korszerűsítése” tárgyú pályázati felhívásra pályázat benyújtásáról Szigetvári Gyógyfürdő korszerűsítése tárgyában

**Melléklet:**

1. Pályázati felhívás, területspecifikus melléklet
2. Leírás
3. Tulajdoni lap másolat
4. Vállalkozási szerződés
5. Nyilatkozatminta

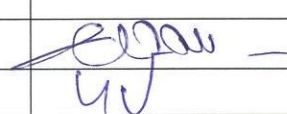
<b>Előterjesztő:</b>	Dr. Vass Péter polgármester	
<b>Az előterjesztést készítette:</b>	Marton-Fekete Csilla osztályvezető	
<b>Előadó:</b>	Dr. Vass Péter polgármester	
<b>Tárgyalja:</b>	Településrészi önkormányzatok	-
	Települési Nemzetiségi Önkormányzatok	-
	Gazdasági, Pénzügyi, Városfejlesztési és Turisztikai Bizottság	2024.05.28. 13.45 óra
	Jogi és Ügyrendi Bizottság	2024.05.28. 14.30 óra
	Kulturális, Ifjúsági, Civil, Sport, Oktatási és Nemzetközi Kapcsolatok Bizottsága	-
	Szociális, Egészségügyi és Lakásügyi Bizottság	-
<b>Véleményezésre megkapta:</b>	Dr. Vass Péter polgármester	
	Varga Zoltán alpolgármester	
	Dr. Weszner Veronika jegyző	
	Hábián Bálint aljegyző	
<b>Rendelet/határozat elfogadása:</b>	Egyszerű többség	
<b>Törvényességi véleményezésre bemutatva:</b>	Dr. Serbakov Márton Tibor jogi előadó	
<b>Törvényességi észrevétel:</b>	Dr. Weszner Veronika jegyző	(Nincs) az alábbi:
<b>Előzmény/korábbi döntés:</b>	-	
<b>Terjedelem:</b>	112 oldal	

## **ELŐTERJESZTÉS**

**Szigetvár Város Önkormányzat Képviselő-testülete**  
**2024. május 30-i rendes ülésére**

**Tárgy:** Előterjesztés a TOP\_Plusz-2.1.1.-21 kódszámú „Önkormányzati épületek energetikai korszerűsítése” tárgyú pályázati felhívásra pályázat benyújtásáról Szigetvári Gyógyfürdő korszerűsítése tárgyában  
**Előterjesztő:** Dr. Vass Péter polgármester

**Tisztelt Képviselő-testület!**

A TOP\_Plusz-2.1.1.-21 kódszámú „Önkormányzati épületek energetikai korszerűsítése” tárgyú pályázati felhívás, illetve az ún. területspecifikus melléklet alapján lehetőség nyílik a Szigetvári Gyógyfürdő energetikai korszerűsítése tárgyában támogatási kérelem összeállítására és benyújtására a jelenlegi felhívás alapján 2024. május 31-i határidő figyelembe vételével. A pályázati felhívás, illetve a területspecifikus melléklet ezen előterjesztés 1. számú mellékletét képezi.

A maximálisan igényelhető támogatás mértéke 240.797.546 Ft azzal, hogy a támogatás intenzitása 100%-os mértékű és a támogatási kérelmet többségi önkormányzati tulajdonú gazdasági társaságok is benyújthatják. A leírtak alapján a támogatás lehető legnagyobb mértékben történő kihasználása érdekében a Szigetvári Gyógyfürdő Nonprofit Kft. részéről javasolt a pályázat benyújtása. Az érintett szakemberek bevonásával történő előzetes egyeztetések, valamint a Magyar Államkincstár szakembereivel folytatott informális megbeszélés alapján a pályázat keretein belül napelemes rendszer kiépítésére, valamint geotermikus energia felhasználásával meglévő, közintézmények ellátását biztosító fűtési rendszer korszerűsítésére kerülne sor. A tervezett fejlesztéshez, termálvíz hasznosításához kapcsolódóan összeállított rövid leírás ezen előterjesztés 2. számú mellékleteként kerül csatolásra.

A napelemes rendszer létesítése a Gyógyfürdő területén és/vagy az I. sz. termálkút területén tervezett.

A tervezett fejlesztéshez kapcsolódóan az érintett ingatlanok tulajdoni lap másolata az előterjesztés 3. számú mellékleteként kerül csatolásra azzal, hogy a végleges műszaki tartalom meghatározása még folyamatban van. A pályázat megalapozott előkészítése, valamint határidőre történő benyújtása érdekében a Szigetvári Gyógyfürdő Üzemeltető és Humán Szolgáltató Kft. vállalkozási szerződést kötött egyszerű beszerzési eljárás lefolytatását követően az EU-Winner Consulting Kft-vel, amely vállalkozási szerződés ezen előterjesztés 4. számú mellékleteként kerül csatolásra.

A tervezett fejlesztéshez, valamint a pályázat benyújtásához szükséges a fejlesztéssel érintett ingatlan többségi tulajdonosának nyilatkozata, amelyhez kapcsolódó nyilatkozatminta ezen előterjesztés 5. számú mellékletét képezi azzal, hogy ha a Képviselő-testület támogatja a pályázat benyújtását, a nyilatkozat aláírása szükséges.

A fejlesztéssel érintett, illetve bevont ingatlanok közül az alábbi ingatlanok Önkormányzat tulajdonát képezik:

- Szigetvár, belterület 285/1 hrsz. kivett gyógyfürdő, főépület, raktár, 4 db medence és 2 db büfé megnevezésű ingatlan, mely ingatlan esetében az Önkormányzat tulajdoni hányada 6681/10000;
- Szigetvár, belterület 313 hrsz. kivett községháza megnevezésű ingatlan, mely ingatlan esetében az Önkormányzat tulajdoni hányada 1/1;
- Szigetvár, belterület 314/1 hrsz. kivett irodaház, udvar megnevezésű ingatlan, mely ingatlan esetében az Önkormányzat tulajdoni hányada 1/1;
- Szigetvár, belterület 316 hrsz. kivett könyvtár megnevezésű ingatlan, mely ingatlan esetében az Önkormányzat tulajdoni hányada 1/1;
- Szigetvár, belterület 342/4 hrsz. kivett vigadó, szabadtéri színpad megnevezésű ingatlan, mely ingatlan esetében az Önkormányzat tulajdoni hányada 1/1;
- Szigetvár, belterület 254/2 hrsz. kivett lakóház, udvar, gazdasági épület, sporttelep és közterület megnevezésű ingatlan, mely ingatlan esetében az Önkormányzat tulajdoni hányada 1/1;
- Szigetvár, belterület 254/1 hrsz. kivett sportcsarnok és udvar megnevezésű ingatlan, mely ingatlan esetében az Önkormányzat tulajdoni hányada 1/1;
- Szigetvár, belterület 302 hrsz. kivett szálloda, étterem, udvar megnevezésű ingatlan, mely ingatlan esetében az Önkormányzat tulajdoni hányada 1/1;
- Szigetvár, belterület 252/1 hrsz. kivett közút megnevezésű ingatlan, mely ingatlan esetében az Önkormányzat tulajdoni hányada 1/1;
- Szigetvár, belterület 307 hrsz. kivett udvar megnevezésű ingatlan, mely ingatlan esetében az Önkormányzat tulajdoni hányada 1/1;
- Szigetvár, belterület 310 hrsz. kivett közterület megnevezésű ingatlan, mely ingatlan esetében az Önkormányzat tulajdoni hányada 1/1;
- Szigetvár, belterület 314/2 hrsz. kivett orvosi rendelő, udvar, kazánház megnevezésű ingatlan, mely ingatlan esetében az Önkormányzat tulajdoni hányada 1/1;
- Szigetvár, belterület 1741/2 hrsz. kivett vízmű megnevezésű ingatlan, mely ingatlan esetében az Önkormányzat tulajdoni hányada 1/1.

Kérem a Tisztelt Képviselő-testületet, hogy az előterjesztést megtárgyalni és a határozati javaslatot elfogadni szíveskedjék.

#### Határozati javaslat:

Szigetvár Város Önkormányzat Képviselő-testülete megtárgyalta az „Előterjesztés a TOP\_Plusz-2.1.1.-21 kódszámú „Önkormányzati épületek energetikai korszerűsítése” tárgyú pályázati felhívásra pályázat benyújtásáról Szigetvári Gyógyfürdő korszerűsítése tárgyában” tárgyú napirendi pontot, és az alábbi határozatot hozta:

1. Szigetvár Város Önkormányzat Képviselő-testülete az előterjesztés alapján támogatja a TOP\_Plusz-2.1.1.-21 kódszámú „Önkormányzati épületek energetikai korszerűsítése” tárgyú pályázati felhívásra támogatási kérelem benyújtását azzal, hogy a pályázatot a Szigetvári Gyógyfürdő Üzemeltető és Humán Szolgáltató Kft. nyújtsa be a felhívásban megadott határidő figyelembe vételével.

Felelős: Dr. Vass Péter polgármester

Közreműködő: Dr. Weszner Veronika jegyző

Bein Mihály ügyvezető

Határidő: 2024. május 31., vagy a mindenkor érvényes pályázat benyújtási határidő

2. Szigetvár Város Önkormányzat Képviselő-testülete felhatalmazza a város polgármesterét, hogy a pályázat benyújtásához szükséges tulajdonosi jognyilatkozatokat megtegye.

Felelős: Dr. Vass Péter polgármester

Közreműködő: Dr. Weszner Veronika jegyző  
Marton-Fekete Csilla osztályvezető

Határidő: 2024. május 31., vagy a mindenkor érvényes pályázat benyújtási határidő

3. Szigetvár Város Önkormányzat Képviselő-testülete felhatalmazza a város polgármesterét, hogy a Szigetvári Gyógyfürdő és Humán Szolgáltató Kft. 2024. május 30-i taggyűlésén a tervezett pályázathoz kapcsolódóan igennel szavazzon.

Felelős: Dr. Vass Péter polgármester

Közreműködő: Dr. Weszner Veronika jegyző  
Marton-Fekete Csilla osztályvezető

Határidő: értelem szerint

Szigetvár, 2024. május 07.

  
Dr. Vass Péter  
polgármester



## Önkormányzati épületek energetikai korszerűsítése

### TOP Plusz 2.1.1-21

#### Rövid összefoglaló

<p>Ki nyújthat be támogatási kérelmet? (Részletes információk a felhívás 1.1 és 1.2 fejezetében)</p>	<ul style="list-style-type: none"> <li>- Helyi önkormányzatok (GFO 321); megyei önkormányzat (GFO 321), illetve megyei önkormányzat (GFO 321) a 2.1.1. 7) tevékenység vonatkozásában kizárólag konzorciumvezetői státusszal</li> <li>- Megyei önkormányzat (GFO 321) a kisebbségi tulajdonában álló épületek vonatkozásában, amelyek tekintetében egyúttal az állam a további (többségi) tulajdonos;</li> <li>- Helyi önkormányzati költségvetési irányító és költségvetési szervek (GFO 322);</li> <li>- Helyi nemzeti önkormányzati költségvetési irányító és költségvetési szervek (GFO 37);</li> <li>- Helyi önkormányzatok társulása (GFO 327);</li> <li>- 100% önkormányzati tulajdonú, többségi önkormányzati tulajdonú gazdasági társaságok (GFO 11; 572; 573; 575; 576).</li> </ul>
<p>Nyújthat be támogatási kérelmet konzorcium? (Részletes információk a felhívás 1.1 fejezetében)</p>	<p>A támogatási kérelem benyújtására konzorciumi formában is van lehetőség.</p>
<p>Milyen tevékenységek támogathatóak? (Részletes információk a felhívás 2. fejezetében)</p>	<p>Épületek külső határoló szerkezeteinek korszerűsítése; Fosszilis energiahordozó alapú hőtermelő berendezések korszerűsítése és cseréje; Fűtési és HMV rendszerek korszerűsítése; Napkollektorok telepítése és hőközlő rendszerre kötése; Legfeljebb háztartási méretű kiserőmű (HMKE) fotovillamos rendszer kialakítása; Hőszivattyú rendszerek telepítése és hőközlő rendszerre kötése; Fosszilis-, vegyes- vagy tisztán megújuló energiaforrásokból táplálkozó helyi közösségi fűtőműre való csatlakozás; SECAP kidolgozása, SEAP felülvizsgálata illetve átdolgozása SECAP-pá; Okos hálózat és okos mérési rendszer létrehozása; Kül- és beltéri világítási rendszerek korszerűsítése; Központi szellőző- és légkondicionáló rendszerek korszerűsítése; Helyi, térségi jelentőségű gyógyfürdők energetikai célú fejlesztése, korszerűsítése.</p>
<p>Mikor lehet benyújtani a támogatási kérelmet? (Részletes információk a felhívás 1.3 fejezetében)</p>	<p>Megyéenként eltérő benyújtási dátum lehetséges a felhívás mellékleteként megjelent terüleetspecifikus mellékletekben foglaltak szerint.</p>
<p>Mennyi támogatást lehet igényelni? (Részletes információk a felhívás 3. fejezetében)</p>	<p>Megyéenként eltérő minimum és maximum támogatási összeg lehetséges a felhívás mellékleteként megjelent terüleetspecifikus mellékletekben foglaltak szerint.</p>
<p>A támogatás visszatérítendő vagy vissza nem térítendő?</p>	<p>A támogatás vissza nem térítendő támogatásnak minősül</p>

(Részletes információk a felhívás 3. fejezetében)	
Kell-e önerő a projekthez? (Részletes információk a felhívás 7.2. fejezetében)	Nem
Mekkora mértékű előleg igényelhető? (Részletes információk a felhívás 7.1. fejezetében)	Akár 100%, a Felhívás 7.1 pontja szerinti feltételek teljesülése esetén.
Mennyi a projekt végrehajtására rendelkezésre álló időtartam? (Részletes információk a felhívás 4. fejezetében)	A projekt fizikai befejezésére a megkezdésétől számított legfeljebb 36 hónap áll rendelkezésre.
Hol valósítható meg a projekt?	A megvalósítás helyszíne a terület-specifikus mellékletek szerinti megyék települései.
Várhatóan hány projekt kap támogatást?	Megyénként eltérő számú projekt támogatása lehetséges a felhívás mellékleteként megjelölt terület-specifikus mellékletekben foglaltak szerint.

#### A felhívás

- meghirdetésekor a támogatásra rendelkezésre álló tervezett keretösszeg, összes elszámolható költség alapon<sup>1</sup>: 127 733 373 173 Ft. A területi egység számára rendelkezésre álló forrás meghatározása és a támogatási kérelmek várható darabszáma a felhívás területi egységre vonatkozó terület-specifikus mellékletében található.
- a Terület- és Településfejlesztési Operatív Program Plusz keretében a Területfejlesztési Operatív Programok Irányító Hatósága által kerül meghirdetésre az 1652/2021. (IX. 21.) számú kormányhatározatban szereplő éves fejlesztési keret alapján,
- forrását az Európai Regionális Fejlesztési Alap és Magyarország költségvetése társfinanszírozásban biztosítja,
- keretében beérkezett kérelmekről az irányító hatóság TKR eljárásrend szerint hoz döntést. A döntés-előkészítés során az irányító hatóság Döntés-előkészítő Bizottságot állít fel.

Felhívjuk a tisztelt támogatást igénylők figyelmét, hogy a Felhívás, az Általános Útmutató a 2021-2027-es programozási időszakban meghirdetett felhívásokhoz c. dokumentum (a továbbiakban: „ÁÚF 21-27”), az Elszámolási Útmutató, a támogatási kérelem adatlapja és mellékletei együttesen tartalmazzák a támogatási kérelem elkészítéséhez szükséges összes feltételt. Az irányító hatóság és a Közigazgatási és Területfejlesztési Minisztérium a dokumentumok változtatási jogát fenntartja. A módosításokról minden esetben közleményt jelentetünk meg, ezért kérjük, hogy kövessék figyelemmel a [www.palyazat.gov.hu](http://www.palyazat.gov.hu) honlapon megjelenő közleményeket!

Az irányító hatóság az „ÁÚF 21-27”-ben, és az Elszámolási Útmutatóban megfogalmazott általános szabályoknál meghatározhat szigorúbb feltételeket a Felhívásban, ezért ha a Felhívásban szereplő információ eltér az „ÁÚF 21-27”-ben vagy az Elszámolási Útmutatóban megfogalmazott általános előírásoktól, akkor a Felhívásban szabályozottak az irányadók.

A támogatási kérelem elkészítése, benyújtása, a támogatott projekt végrehajtása során irányadó jogszabály a 2021–2027 programozási időszakban az egyes európai uniós alapokból származó támogatások felhasználásának rendjéről szóló 256/2021. (V. 18.) Korm. rendelet (a felhívásban a továbbiakban: Korm. rendelet).

<sup>1</sup>Az operatív programban rögzítettek alapján.

## Tartalomjegyzék

<b>1. A támogatási kérelem benyújtásának feltételei</b> .....	<b>5</b>
1.1. Ki nyújthat be támogatási kérelmet?.....	5
1.2. Ki nem nyújthat be támogatási kérelmet?.....	5
1.3. Mikor lehet benyújtani a támogatási kérelmet? .....	8
1.4. Hogyan lehet benyújtani a támogatási kérelmet?.....	8
<b>2. A projekttel kapcsolatos elvárások</b> .....	<b>9</b>
2.1. Milyen tevékenységek támogathatóak?.....	9
2.1.1.1. Kötelezően megvalósítandó önállóan támogatható tevékenységek .....	12
2.1.1. 2. Választható önállóan támogatható tevékenységek .....	12
2.2. A támogatható tevékenységek állami támogatási szempontú besorolása .....	15
2.3. Milyen műszaki, szakmai elvárásoknak feleljen meg a projekt? .....	17
2.4. Horizontális szempontok érvényesítésével kapcsolatos elvárások .....	30
<b>3. A finanszírozással kapcsolatos információk</b> .....	<b>32</b>
3.1. Vissza kell-e fizetni a támogatást? .....	32
3.2. Mennyi a projekt Európai Unióval elszámolható összköltsége? .....	32
3.3. Mennyi támogatást lehet igényelni? .....	32
<b>4. A projektvégrehajtás időtartama</b> .....	<b>33</b>
4.2. Mikorra kell befejezni a projektet? .....	34
<b>5. Mérföldkövek, indikátorok</b> .....	<b>34</b>
5.1. Hány mérföldkővet kell tervezni? .....	34
5.2. Milyen indikátorok teljesítéséhez kell hozzájárulni? .....	35
<b>6. Projektvégrehajtással kapcsolatos egyéb elvárások</b> .....	<b>39</b>
6.1. Mire nem kapható támogatás? .....	39
6.2. Milyen további szakmai elvárásoknak kell megfelelni a megvalósítás során? .....	39
6.3. Kell-e közbeszerzést lefolytatni? .....	42
6.5. Hol találhatóak a biztosítéknyújtásra vonatkozó elvárások? .....	43
6.6. Milyen elvárások vannak az Alapjogi Charta érvényesítésével kapcsolatban? .....	43
6.7. Hogyan kell az adatokat gyűjteni ESZA+, illetve Belügyi Alapokból nyújtott támogatás esetén? 43	
6.8. A projekt megvalósítása után milyen kötelezettségeim lesznek?.....	43
<b>7. Elszámolhatóság</b> .....	<b>44</b>
7.1. Mennyi előleg igényelhető? .....	44
7.2. Mekkora önerő kell a projekthez? .....	45
7.3. Melyek az elszámolható költségek? .....	46

7.4. Milyen feltételei vannak az elszámolhatóságnak?.....	51
7.5. Melyek az elszámolható költségek mértékére és arányára vonatkozó elvárások?.....	55
7.6. Milyen költségek nem számolhatók el? .....	56
<b>8. Kiválasztási eljárásrend és kiválasztási kritériumok.....</b>	<b>57</b>
8.1. Milyen eljárásrend alapján történik a támogatási kérelmek kiválasztása? .....	57
8.2. Melyek a kiválasztási kritériumok? .....	57
<b>9. Az állami támogatásokra vonatkozó szabályok .....</b>	<b>65</b>
9.1. Állami támogatásokra vonatkozó rendelkezések .....	65
9.2. A felhívás keretében nyújtott egyes támogatási kategóriákra vonatkozó egyedi szabályok.....	65
<b>10. További információk .....</b>	<b>69</b>
10.1. Milyen adatkezelési kötelezettségek vannak?.....	69
10.2. További dokumentumok.....	69
<b>11. Ügyfélszolgálatok elérhetősége .....</b>	<b>70</b>
<b>12. Csatolandó melléletek listája .....</b>	<b>70</b>
12.1. Milyen dokumentumokat kell csatolni a támogatási kérelemhez?.....	70
12.2. Milyen dokumentumokat kell csatolni a támogatási szerződéshez? .....	71
12.3. Milyen dokumentumokat kell csatolni az első kifizetési kérelemhez? .....	72
<b>13. A felhívás szakmai melléletei.....</b>	<b>72</b>
13.1. A felhívás indokoltsága és az OP-hoz való illeszkedése.....	72
13.2. A felhíváshoz kapcsolódó jogszabályok .....	73
13.3. További melléletek .....	73

# 1. A TÁMOGATÁSI KÉRELEM BENYÚJTÁSÁNAK FELTÉTELEI

## 1.1. Ki nyújthat be támogatási kérelmet?

A felhívásra támogatási kérelmet nyújthatnak be:

- a) Helyi önkormányzatok (GFO 321)
- b) Megyei önkormányzat (GFO 321)
- c) Helyi önkormányzati költségvetési irányító és költségvetési szervek (GFO 322)
- d) Helyi nemzetiségi önkormányzati költségvetési irányító és költségvetési szervek (GFO 37);
- e) Helyi önkormányzatok társulása (GFO 327)
- f) 100% önkormányzati tulajdonú, többségi önkormányzati tulajdonú gazdasági társaságok (GFO 11; 572; 573; 575; 576)

**A támogatási kérelem benyújtására konzorciumi formában is van lehetőség.**

**Konzorciumvezető** kizárólag helyi önkormányzat vagy a többségi önkormányzati tulajdonban lévő gazdasági társaság lehet.

Önállóan nem, konzorciumi partnerként nyújthatnak be támogatási kérelmet az alábbi szervezetek:

- g) Önkormányzati hivatal (költségvetési szerv) (GFO 325)
- h) Nonprofit gazdasági társaság, szervezet (GFO 572; 573; 575; 576; GFO 599), amelyben az állam vagy önkormányzat – együttesen vagy külön, közvetve vagy közvetlenül – 100%-os tulajdoni részesedéssel rendelkezik
- i) Vállalkozás (GFO 11), amelyben az állam vagy helyi önkormányzat – együttesen vagy külön, közvetve vagy közvetlenül – 100%-os tulajdoni részesedéssel rendelkezik.

A TKR kiemelt eljárásrendet alkalmazó megyék esetén a támogatást igénylők körére vonatkozó előírások – a fentiektől eltérő módon – a területi szereplőre vonatkozó területspecifikus mellékletben találhatóak meg. A Felhívás 13.3. pontja tartalmazza a területspecifikus mellékleteket, külön jelölve a TKR kiemelt eljárásrendben hirdető megyéket.

## 1.2. Ki nem nyújthat be támogatási kérelmet?

- 1) Az "ÁÚF 21-27" „Kizáró okok listája” c. részben felsoroltak.
- 2) Azon támogatást igénylő, amely:
  - a) nem rendelkezik az egyenlő bánásmódról és az esélyegyenlőség előmozdításáról szóló 2003. évi CXXV. törvény 31. §-a szerinti öt évre szóló helyi esélyegyenlőségi programmal, amennyiben releváns.
  - b) nem rendelkezik az egyenlő bánásmódról és az esélyegyenlőség előmozdításáról szóló 2003. évi CXXV. törvény 63. §-a szerinti esélyegyenlőségi tervvel, amennyiben releváns.
- 3) Azon támogatási kérelemre nem ítélhető meg támogatás, amely:
  - a) amelynek tartalma a Felhívásban megfogalmazott célokkal nincs összhangban,
  - b) azon tevékenység megvalósítására irányul, amely korábban az államháztartás alrendszereiből (pl.: Magyar Falu Program keretéből), vagy a Strukturális Alapokból a támogatási kérelemben tervezett tevékenység megvalósítására vonatkozóan támogatásban részesült és annak kötelező fenntartási időszaka még nem járt le. Ez alól kivételt képez, ha a jelen Felhívásra benyújtandó fejlesztési igény a korábban fejlesztett tevékenység minőségi fejlesztésére irányul a korábbi projekt eredményeinek fenntartásával. A korábbi pályázati konstrukciók bemutatását és a jelen fejlesztéstől való lehatárolását a megalapozó dokumentumban szükséges bemutatni,
  - c) megvalósítási helyszíne Budapest és a megyei Integrált Területi Programokban meghatározott azon városok és várostérségek közigazgatási területe, amelyek a Fenntartható Városfejlesztési eszköz keretében jogosultak támogatási kérelmet benyújtani, kivéve utóbbi városok esetében a megyei önkormányzatok tulajdonában vagy résztulajdonában álló ingatlanokat érintő fejlesztéseket,

- d) azon tevékenység megvalósítására irányul, amely a TOP\_Plus-1.1.3-21 Helyi és térségi turizmusfejlesztés című felhívásban a gyógyfürdők komplex turisztikai fejlesztési tevékenységeinek hatálya alá tartozik.
- e) amely támogatási kérelem megvalósítási helyszíne a 290/2014. (XI. 26.) Korm. rendelet szerinti nem kedvezményezett járás 5 000 fő lakosság szám<sup>2</sup> feletti településén található.

A fenti területi korlátozás nem vonatkozik a kizárólag nem napenergia alapú megújuló energiaforrást érintő beruházásokra.

- 4) Csekély összegű állami támogatás esetén:
  - a) az 1379/2013/EU rendelet 5. cikkének a) és b) pontjában meghatározott halászati és akvakultúra-termékek termeléséhez;
  - b) az 1379/2013/EU rendelet 5. cikkének a) és b) pontjában meghatározott halászati és akvakultúra-termékek feldolgozásához és forgalmazásához;
  - c) mezőgazdasági termékek elsődleges termelésével foglalkozó vállalkozásoknak;
  - d) mezőgazdasági termék feldolgozásához és forgalmazásához, ha
    - a. a támogatás összege az elsődleges termelőktől beszerzett vagy érintett vállalkozások által forgalmazott ilyen termékek ára vagy mennyisége alapján kerül rögzítésre, vagy
    - b. a támogatás az elsődleges termelőknek történő teljes vagy részleges továbbítástól függ;
  - e) exporttal kapcsolatos tevékenységhez, ha az az exportált mennyiségekhez, értékesítési hálózat kialakításához és működtetéséhez vagy az exporttevékenységgel összefüggésben felmerülő egyéb folyó kiadásokhoz közvetlenül kapcsolódik;
  - f) ha azt import áru helyett hazai áru használatától teszik függővé;
  - g) olyan feltétellel, amely az európai jog megsértését eredményezi.
- 5) Közszolgáltatásért járó ellentételezés esetén:
  - a) a szárazföldi közlekedés területén működő vállalkozások javára közszolgáltatás ellentételezése formájában nyújtott támogatás,
  - b) azon támogatást igénylő részére, amely azt mezőgazdasági termékek feldolgozásához vagy forgalmazásához használja fel, amennyiben:
    - a. támogatás összege az elsődleges termelőktől beszerzett vagy az érintett vállalkozás által forgalmazott ilyen termékek ára vagy mennyisége alapján kerül rögzítésre,
    - b. a támogatás feltétele az elsődleges termelőknek történő teljes vagy részleges továbbadás,
  - c) exporttal kapcsolatos tevékenységhez, ha az az exportált mennyiségekhez, értékesítési hálózat kialakításához és működtetéséhez vagy az exporttevékenységgel összefüggésben felmerülő egyéb folyó kiadásokhoz közvetlenül kapcsolódik,
  - d) ha azt import áru helyett hazai áru használatától teszik függővé,
  - e) azon szervezet részére, amely az Európai Bizottság Magyarországnak címzett, európai uniós versenyjogi értelemben vett állami támogatás visszafizetésére kötelező határozatának nem tett eleget,
  - f) olyan feltétellel, amely az európai uniós jog megsértését eredményezi.
- 6) Kultúrát és a kulturális örökség megőrzését előmozdító támogatás esetén:
  - a) Nyomtatott vagy elektronikus formában közzétett sajtótermék és magazin kiadására,
  - b) a halászati és akvakultúra-termékek piacának közös szervezéséről, az 1184/2006/EK és az 1224/2009/EK tanácsi rendelet módosításáról, valamint a 104/2000/EK tanácsi rendelet hatályon kívül helyezéséről szóló, 2013. december 11-i 1379/2013/EU európai parlamenti és tanácsi rendeletben meghatározott halászati- és akvakultúra-termékek termeléséhez, feldolgozásához és értékesítéséhez nyújtott támogatásként,
  - c) elsődleges mezőgazdasági termeléshez,
  - d) azon támogatást igénylő részére, amely azt mezőgazdasági termékek feldolgozásához vagy forgalmazásához használja fel,

<sup>2</sup> KSH Helyiségnévai 2010. január 1-ig adata alapján: <https://www.ksh.hu/apps/hntr.main>

- c. amennyiben- a támogatás összege az elsődleges termelőktől beszerzett vagy érintett vállalkozások által forgalmazott ilyen termékek ára vagy mennyisége alapján kerül rögzítésre, vagy
  - d. akkor, ha a támogatás az elsődleges termelőknek történő teljes vagy részleges továbbítástól függ,
  - e) nehéz helyzetben lévő vállalkozás részére, kivéve, ha a vállalkozás 2019. december 31-én nem volt nehéz helyzetben, de 2020. január 1-je és 2021. június 30-a között nehéz helyzetbe került,
  - f) exporttal kapcsolatos tevékenységhez, ha az az exportált mennyiségekhez, értékesítési hálózat kialakításához és működtetéséhez vagy az exporttevékenységgel összefüggésben felmerülő egyéb folyó kiadásokhoz közvetlenül kapcsolódik,
  - g) ha azt import áru helyett hazai áru használatától teszik függővé,
  - h) a 2010/787/EU tanácsi határozat hatálya alá tartozó versenyképtelen szénbányák bezárásához,
  - i) azon szervezet részére, amely az Európai Bizottság Magyarországnak címzett, európai uniós versenyjogi értelemben vett állami támogatás visszafizetésére kötelező határozatának nem tett eleget,
  - j) olyan feltétellel, amely az európai uniós jog megsértését eredményezi.
- 7) Helyi infrastruktúra fejlesztéséhez nyújtott beruházási támogatás esetén:
- a) a halászati és akvakultúra-termékek piacának közös szervezéséről, az 1184/2006/EK és az 1224/2009/EK tanácsi rendelet módosításáról, valamint a 104/2000/EK tanácsi rendelet hatályon kívül helyezéséről szóló, 2013. december 11-i 1379/2013/EU európai parlamenti és tanácsi rendeletben meghatározott halászati- és akvakultúra-termékek termeléséhez, feldolgozásához és értékesítéséhez nyújtott támogatás,
  - b) elsődleges mezőgazdasági termeléshez nyújtott támogatás,
  - c) azon támogatást igénylő részére, amely azt mezőgazdasági termékek feldolgozásához vagy forgalmazásához használja fel, amennyiben
    - a támogatás összege az elsődleges termelőktől beszerzett vagy érintett vállalkozások által forgalmazott ilyen termékek ára vagy mennyisége alapján kerül rögzítésre, vagy
    - a támogatás az elsődleges termelőknek történő teljes vagy részleges továbbítástól függ,
  - d) nehéz helyzetben lévő vállalkozás részére, kivéve, ha a vállalkozás 2019. december 31-én nem volt nehéz helyzetben, de 2020. január 1-je és 2021. június 30-a között nehéz helyzetbe került
  - e) exporttal kapcsolatos tevékenységhez, ha az az exportált mennyiségekhez, értékesítési hálózat kialakításához és működtetéséhez vagy az exporttevékenységgel összefüggésben felmerülő egyéb folyó kiadásokhoz közvetlenül kapcsolódik,
  - f) ha azt import áru helyett hazai áru használatától teszik függővé,
  - g) a 2010/787/EU tanácsi határozat hatálya alá tartozó versenyképtelen szénbányák bezárásához,
  - h) azon szervezet részére, amely az Európai Bizottság Magyarországnak címzett, európai uniós versenyjogi értelemben vett állami támogatás visszafizetésére kötelező határozatának nem tett eleget
  - i) olyan feltétellel, amely az európai uniós jog megsértését eredményezi,
  - j) dedikált infrastruktúra fejlesztéséhez nyújtott támogatás,
  - k) olyan infrastruktúrához nyújtott támogatás, amelyre a 651/2014/EU bizottsági rendelet egyéb cikke alapján (a 14. cikk szerinti regionális beruházási támogatás kivételével) nyújtható támogatás.
- 8) A sportlétesítményhez és multifunkcionális szabadidős létesítményhez nyújtott támogatás esetén:
- a) a halászati és akvakultúra-termékek piacának közös szervezéséről, az 1184/2006/EK és az 1224/2009/EK tanácsi rendelet módosításáról, valamint a 104/2000/EK tanácsi rendelet hatályon kívül helyezéséről szóló, 2013. december 11-i 1379/2013/EU európai parlamenti és tanácsi rendeletben meghatározott halászati- és akvakultúra-termékek termeléséhez, feldolgozásához és értékesítéséhez,

- b) elsődleges mezőgazdasági termeléshez,
- c) azon támogatást igénylő részére, amely azt mezőgazdasági termékek feldolgozásához vagy forgalmazásához használja fel, amennyiben
  - a támogatás összege az elsődleges termelőkől beszerzett vagy érintett vállalkozások által forgalmazott ilyen termékek ára vagy mennyisége alapján kerül rögzítésre, vagy
  - amennyiben a támogatás az elsődleges termelőknek történő teljes vagy részleges továbbítástól függ,
- d) nehéz helyzetben lévő vállalkozás részére, kivéve, ha a vállalkozás 2019. december 31-én nem volt nehéz helyzetben, de 2020. január 1-je és 2021. június 30-a között nehéz helyzetbe került
- e) exporttal kapcsolatos tevékenységhez, ha az az exportált mennyiségekhez, értékesítési hálózat kialakításához és működtetéséhez vagy az exporttevékenységgel összefüggésben felmerülő egyéb folyó kiadásokhoz közvetlenül kapcsolódik,
- f) ha azt import áru helyett hazai áru használatától teszik függővé,
- g) a 2010/787/EU tanácsi határozat hatálya alá tartozó versenyképtelen szénbányák bezárásához,
- h) azon szervezet részére, amely az Európai Bizottság Magyarországnak címzett, európai uniós versenyjogi értelemben vett állami támogatás visszafizetésére kötelező határozatának nem tett eleget
- i) olyan feltétellel, amely az európai uniós jog megsértését eredményezi

### 1.3. Mikor lehet benyújtani a támogatási kérelmet?

A kérelem benyújtási határideje a felhívás adott területi egységre vonatkozó területspecifikus mellékletében található.

### 1.4. Hogyan lehet benyújtani a támogatási kérelmet?

Ha Ön önkormányzat nevében nyújt be támogatási kérelmet, az alábbiak szerint járjon el:

1. Nyújtsa be kérelmét az online kitöltő programban. Ehhez először jelentkezzen be a <https://www.palyazat.gov.hu> oldalon a Pályázati e-ügyintézés (EPTK) felületre az „Egységes beléptető felület bejelentkezés” gomb használatával.
2. A kérelem kitöltését és lezárását követően a program előállít egy nyilatkozatot, ezzel tudja majd hitelesíteni a kérelemben megadott adatokat. A hitelesítés két formában történhet:
  - a) a nyilatkozatot minősített tanúsítványon alapuló, legalább fokozott biztonságú elektronikus aláírással kell ellátnia, vagy
  - b) a nyilatkozatot azonosításra visszavezetett dokumentumhitelesítés szolgáltatással (AVDH-DHSZ) kell hitelesítenie. A nyilatkozat AVDH-DHSZ szolgáltatással történő hitelesítését az Önkormányzati ASP rendszer Iratkezelő szakrendszerében tudja elvégezni. A hitelesítéshez fontos, hogy a nyilatkozatot aláíró személy beosztása rögzítve legyen a szoftverben (Rendszer/Felhasználók menüpontban), annak érdekében, hogy az aláíró beosztása és az önkormányzat neve együtt megjelenhessen a hitelesített dokumentumhoz kapcsolódó záradékon. Ezzel biztosítható a nyilatkozatot aláíró képviseleti jogosultságának megállapítása.
3. Az elektronikus aláírás, vagy az AVDH-DHSZ szolgáltatás igénybevétele után:

- a) Mellékelje a véglegesített kérelemhez a minősített elektronikus aláírással ellátott, vagy AVDH-DHSZ szolgáltatással aláírt és hitelesített nyilatkozatot.
- b) A kitöltő program utasításainak megfelelően nyújtsa be a kérelmét.

Az AVDH szolgáltatás igénybevételével kapcsolatos tájékoztató (Tájékoztató a támogatást igénylőknek az Azonosításra Visszavezetett Dokumentumhitelesítés (AVDH) igénybevételéhez) a <https://www.palyazat.gov.hu> oldalon elérhető. Kérjük, hogy a támogatási kérelem benyújtása előtt alaposan tanulmányozza át!

## 2.A PROJEKTTTEL KAPCSOLATOS ELVÁRÁSOK

### 2.1. Milyen tevékenységek támogathatóak?

#### 2.1.1. Önállóan támogatható tevékenységek

A felhívás keretében az alábbi tevékenységek támogathatóak önállóan:

**Többségi önkormányzati tulajdonú épületek, valamint a megyei önkormányzat (GFO 321) kisebbségi tulajdonában álló épületek, amelyek tekintetében egyúttal az állam a további (többségi) tulajdonos vonatkozásában:**

#### 1. Épületek energiahatékonyság-központú fejlesztése külső határoló szerkezeteik korszerűsítése által

Épületek hőtechnikai jellemzőinek javítása, a 9/2023. (V. 25.) ÉKM rendelet (továbbiakban ÉKM rendelet) 3. §-a, illetve a 10. § (3) bekezdés szerinti esetekben a 7/2006 (V. 24.) TNM rendelet (továbbiakban: TNM rendelet) 6. § (5) és (6) bekezdésekben megfogalmazott követelményeknek megfelelően az alábbiakkal:

- a külső határoló szerkezetek utólagos szigetelésével, beleértve a pince- és zárófedémeket vagy a fűtött tetőteret határoló szerkezeteket, valamint a talajon fekvő padlót és a lábazatot,
- az épületszerkezeti elemek vizszigetelésével,
- kizárólag a homlokzati hőszigeteléssel érintett homlokzaton elhelyezkedő rossz állapotú csapadékvíz csatorna cseréjével,
- külső nyílászárók cseréjével vagy korszerűsítésével (pl. hővisszanyerős szellőzővel ellátott ablakokra történő csere),
- az épületek nyári, passzív hővédelmének javításával,
- műemléki illetve a helyi védelem alatt álló épületek esetében a homlokzatok fűtött tér felé eső (belső oldali) hőszigetelésével, amennyiben a műemléki vagy a helyi védelem alátámasztásra, illetve a páratechnikai számítás benyújtására kerül.

#### 2. Fosszilis energiahordozó alapú hőtermelő berendezések korszerűsítése, cseréje, és/vagy a kapcsolódó fűtési és HMV rendszerek korszerűsítése, amennyiben az épület legalább a 176/2008. (VI. 30.) Kormányrendelet az épületek energetikai jellemzőinek tanúsításáról szerinti C<sub>2023</sub> (2023. október 31-ig „DD – korszerűt megközelítő”<sup>3</sup>) kategóriába esik:

<sup>3</sup> A megvalósítás eredményeként a C<sub>2023</sub> vagy „DD” szintnél gyengébb energiabesorolási osztály is elfogadható, ha műemlék vagy helyi védelem alatt álló épület esetén a felhívás 2.3. 10) és 11) pontjában meghatározott feltételek szerinti mértékben a külső határoló felületek korszerűsítése tevékenység a projekt keretében megvalósul, vagy projekten kívül elvégzésre kerül és annak a felhívás szerinti mértéke és megfelelősége igazolt.

- Hőtermelő berendezések korszerűsítése, cseréje: meglévő fosszilis alapú hőtermelő cseréje korszerűbb fosszilis alapú hőtermelőre vagy biomassza kazánrendszer telepítése;
- Fosszilis vagy vegyes (fosszilis és megújuló egyaránt) alapú távhőellátásban részesülő épületek szekunder oldali gépészeti elemek korszerűsítései, a távhőszolgáltató tulajdonában lévő, jellemzően primer oldali gépészeti elemek kivételével, mert azok felújítása a KEHOP Plusz programból történhet. Nem támogatható továbbá a távhőszolgáltatás helyett más hőtermelő beépítése, azaz a távhőszolgáltatásról való leválás;
- A fűtési és HMV rendszer korszerűsítése, cseréje;
- VRF típusú fűtési rendszer kiépítése, kizárólag korábban is fűtött épületrészekben;
- Hőleadó berendezések korszerűsítése, cseréje;
- Szükség esetén a kapcsolódó kéménytechnikai fejlesztések;
- Épületegyüttes hőenergetikai rendszerének épületekre történő szétválasztása hőtermelő helyiség kialakításával, gázvezeték kiépítésével, amennyiben a fejlesztés utáni külön hőenergetikai rendszerrel rendelkező épületek összesített számított energiafogyasztása kevesebb, mint a fejlesztés előtti állapotban lévő épületegyüttes energiafogyasztása, azaz a szétválasztás energia megtakarítással jár;
- Egymáshoz közel eső, önálló hőenergetikai rendszerrel rendelkező épületek épületegyüttesé alakítása közös hőenergetikai rendszer megvalósításával, amennyiben a fejlesztés utáni közös hőenergetikai rendszerrel rendelkező épületegyüttes számított összesített energiafogyasztása kevesebb, mint a fejlesztés előtti állapotban lévő épületek energiafogyasztása, vagyis az egyesítés energia megtakarítással jár;
- Épületgépészeti intelligens szabályzási rendszerek kiépítése, fejlesztése. Ennek keretében épületek energetikai szabályzását, vezérlését biztosító rendszerek fejlesztése, hiányuk esetén ezek kiépítése, az ehhez szükséges mérési pontok kialakítása, központi épületenergia-menedzsment rendszerek kialakítása, a mérési eredmények gyűjtését, feldolgozását, megjelenítését biztosító fejlesztések megvalósítása.

**3. Napkollektorok telepítése és hőközlő rendszerre kötése**, amennyiben az energiaforrást alkalmazni kívánó épület legalább a 176/2008. (VI. 30.) Kormányrendelet az épületek energetikai jellemzőinek tanúsításáról szerinti C<sub>2023</sub> (2023. október 31-ig „DD korszerűt megközelítő”)<sup>4</sup> kategóriába esik:

- Napsugárzás energiataralmát hasznosító berendezés és a kapcsolódó szerkezeti- és tartóelemek beszerzése és telepítése; statikai szakvélemény alapján a tetőszerkezet érintett teherhordó elemeinek megerősítése; az épületgépészeti rendszerben működéshez szükséges eszközök, berendezések telepítése, például kollektorköri vezérlőegység, termosztatikus szabályozószelep, tágulási tartály, hőcserélős melegvíztároló, hőátadó rendszer gépészeti elemei, szigetelt csővezeték rendszer, szivattyúk.

**4. Maximum háztartási méretű kiserőmű (HMKE) fotovillamos rendszer kialakítása**

- Napelemek és beszerzése és telepítése, valamint a rendszerhez illeszhető akkumulátoros villamosenergia-tároló egység beszerzése és telepítése; statikai szakvélemény alapján a tetőszerkezet érintett teherhordó elemeinek megerősítése; a helyi elektromos rendszerhez illetve a hálózathoz való csatlakozáshoz szükséges elemek (pl. inverter, kétirányú mérő)

<sup>4</sup> A megvalósítás eredményeként a C<sub>2023</sub> vagy „DD” szintnél gyengébb energiabesorolási osztály is elfogadható, ha műemlék vagy helyi védelem alatt álló épület esetén a felhívás 2.3. 10) és 11) pontjában meghatározott feltételek szerinti mértékben a külső határoló felületek korszerűsítése tevékenység a projekt keretében megvalósul, vagy projekten kívül elvégzésre kerül és annak a felhívás szerinti mértéke és megfelelősége igazolt.

beszerzése, a belső csatlakozáshoz elengedhetetlenül szükséges hálózatfejlesztés és kiépítésének költségei, a megtermelt villamos energiát mérő-rögzítő eszközök, a napelemek telepítéséhez nélkülözhetetlen hálózati teljesítmény bővítés költségei elszámolhatók a napelem tevékenység részeként. Kizárólag védelmi kockázatelemzéssel igazolt esetben a projektben telepítendő napelemek villám- és túlfeszültség elleni védelmének kiépítése.

5. **Hőszivattyú rendszerek telepítése és hőközlő rendszerre kötése**, amennyiben az energiaforrást alkalmazni kívánó épület legalább a 176/2008. (VI. 30.) Kormányrendelet az épületek energetikai jellemzőinek tanúsításáról rendelet szerinti C<sub>2023</sub> (2023. október 31-ig „DD – korszerűt megközelítő”) <sup>3</sup> kategóriába esik:

- Primer és szekunder oldalak kialakítása; beüzemelés, hőszivattyú energiaellátását biztosító energiavételezési pontok kialakítása, szabályzó rendszer kialakítása, monitoring rendszer kialakítása és telepítése, amellyel a COP, SPF<sub>prim</sub> értékek számíthatók és ellenőrizhetők, Thermal Response Test (TRT) elvégzése, a berendezés telepítése.

6. **Fosszilis- vagy vegyes- (fosszilis és megújuló egyaránt) vagy tisztán megújuló energiaforrásokból táplálkozó, meglévő helyi közösségi fűtőműre vagy hulladék hő hasznosító rendszerre való csatlakozás megteremtése** (a felhívás 6.1. pont j)-ben leírtak kivételével), amennyiben az energiaforrást alkalmazni kívánó épület legalább a 176/2008. (VI. 30.) Kormányrendelet az épületek energetikai jellemzőinek tanúsításáról szerinti C<sub>2023</sub> (2023. október 31-ig „DD – korszerűt megközelítő”) <sup>3</sup> kategóriába esik, továbbá ezen tevékenységekre más konstrukcióban nem igényeltek támogatást. Nyilatkozattal szükséges igazolni, hogy a csatlakozás nem a felhívás 6.1. pont j)-ben leírt módon valósul meg.

- A csatlakozáshoz szükséges bekötővezeték megépítése a primer oldali hőfogadóig;
- A csatlakozáshoz szükséges primer oldali hőfogadó rendszer kialakítása/felújítása beleértve a hőellátó rendszerhez (szekunder rendszer) való csatlakozás kiépítését;
- A rendelkezésre álló erőművi, ipari hulladék hő, pl. kondenzációs hő, füstgáz hő, sarjgőz, stb. mint alternatív energiaforrás hasznosítása, ezen energiaforrást alkalmazni kívánó épület rendszerre csatlakoztatásával.

7. **Megyei önkormányzati konzorciumvezetői szinten összefogott és koordinált, a helyi önkormányzati konzorciumi tagok Fenntartható Energia Akciótervének (SEAP) felülvizsgálata illetve átdolgozása Fenntartható Energia és Klíma Akcióterv (SECAP) vagy a saját SECAP-juk kidolgozása és/vagy a megye területén működő Helyi Fejlesztési Stratégiával rendelkező vidékfejlesztési közösségek SECAP-jainak összefogása.**

Az intézkedés keretében megvalósuló tevékenységet illetően kizárólag a megyei önkormányzat, mint konzorciumvezető a támogatásra jogosult, aki koordinálja, szakmailag támogatja ezen tevékenységeket és rendszeres konzultációt folytat a nemzeti és/vagy regionális „Covenant koordinátorral”, a konzorciumi tagokkal, akik csak a helyi önkormányzatok lehetnek és a Helyi Fejlesztési Stratégiával rendelkező településközösségekkel és településekkel.

Jelen felhívás keretében legfeljebb egy támogatási kérelmet nyújthat be a megyei önkormányzat mint konzorciumvezető, ami az alábbiakat tartalmazhatja:

- A helyi önkormányzat, mint konzorciumi tag által a saját akciótervének vonatkozásában végzendő szükséges adatgyűjtések, felmérések elvégzése, az akcióterv (SEAP) felülvizsgálata és átdolgozása, vagy a saját SECAP kidolgozása,

továbbá a tag csatlakozása a Covenant of Mayors (Európai Polgármesterek Szövetsége) szervezethez és annak vonatkozó programjához;

- A megye területén működő Helyi Fejlesztési Stratégiával rendelkező vidékfejlesztési közösségek - akik nem lehetnek konzorcium tagjai - SECAP-jainak kidolgozása és a közösség csatlakozása az Európai Polgármesterek Szövetsége (Covenant of Mayors) szervezethez és annak vonatkozó programjához.

#### **8. Városok energiahatékonyságának növelése érdekében okos hálózat (smart grid) és okos mérés (smart metering) rendszer létrehozása**

- Önkormányzati tulajdonú épületek és intézmények energia ellátását (villamos- és hőenergia) megvalósító egységek egy irányítási rendszerbe, hálózatba kötése, és ennek működéséhez szükséges városi szintű integrált energia menedzsment, monitoring és irányítási rendszer bevezetése (smart metering és smart grid). A smart grid és a smart metering rendszer megvalósítása csak együttesen lehetséges, azok e tekintetben egymástól nem elválaszthatók, kivétel, ha jelen felhívásban pilot projekt keretében kizárólag smart metering rendszer kerül kialakításra.

#### **9. Helyi, térségi jelentőségű gyógyfürdők energetikai célú fejlesztése, korszerűsítése**

Kizárólag olyan energetikai célú fejlesztések támogathatók, melyek a helyi, térségi jelentőségű gyógyfürdő területén, a felhívás 2.1.1. 1. - 6. pontjai tevékenységein túl kerülnek megvalósításra, mint például:

- Épületenergetikai fejlesztések, hőtermelők, hőelosztók, légkezelők és épületklímák fejlesztése, épület- és technológiai automatizálási tevékenység, világítás, abszorpciós központi hűtőberendezések telepítése és kompresszoros folyadékhűtő kiváltása, gépészeti rendszer korszerűsítés, hőszivattyú beépítés, puffertároló kialakítás.
- Termálvíz kutak létesítése és bővítése, felújítása, kúttechnológiai fejlesztés, csurgalékvíz-, uszoda- és termálvíz hőtartalmának hasznosítása (pl. hőszivattyúval) a keletkező hulladékhő gyógyfürdő területén kívüli hasznosítása kizárólag középületek meglévő fosszilis energiaigényének kiváltására, amennyiben energetikai számítás alapján a kalkulált üvegházhatásúgáz-csökkenés mennyisége a tárgyi projekt keretében ÜHG csökkenés indikátor hozamként elszámolásra kerül.
- Kísérőgáz hasznosítás, beleértve a gyógyfürdő területén kívüli hasznosítást, amennyiben az abból származó üvegházhatásúgáz-csökkenés a tárgyi projekt keretében az ÜHG csökkenés indikátor hozama részeként vállalásra kerül.
- Fotovoltaikus kiserőművek telepítése és bővítése az 50 kW - 499,99 kW teljesítmény tartományban, valamint a rendszerhez illeszthető akkumulátoros villamosenergia-tároló egység beszerzése és telepítése.
- Egyéb, a vízkezeléshez, medencetechnológia kialakításhoz és korszerűsítéshez kapcsolódó fejlesztések, vezetékek és szerelvények hőszigetelése, medence takarás, mérőrendszerek kialakítása.

#### **2.1.1.1. Kötelezően megvalósítandó önállóan támogatható tevékenységek**

Jelen felhívás keretében nem releváns

#### **2.1.1.2. Választható önállóan támogatható tevékenységek**

- a) Szemléletformálási, tájékoztatási tevékenység.

#### **2.1.2. Önállóan nem támogatható tevékenységek**

A felhívás keretében az alábbi tevékenységek önállóan nem támogathatóak:

### 2.1.2.1. Kötelezően megvalósítandó, önállóan nem támogatható tevékenységek

A felhívás keretében önállóan nem, csak a 2.1.1. fejezetben felsorolt tevékenységekkel együtt támogatható, kötelezően megvalósítandó tevékenységek:

- b) Akadálymentesítés: amennyiben releváns, jelen felhívás 4. és 5. sz. általános mellékletekben, az akadálymentesítésre vonatkozó feltételek alapján;
- c) Azbesztmentesítés: amennyiben releváns, jelen felhívás 2.3 fejezetében, az azbesztmentesítésre vonatkozó feltételek alapján;
- d) Nyilvánosság biztosítása: – „ÁÚF 21-27” c. dokumentum 10. fejezete és a Felhívás 2.3 és 6.2.1 fejezetében a nyilvánosság biztosítására vonatkozó feltételek alapján;
- e) Képzési anyag kidolgozása és képzés tartása - jelen felhívás 2.3 fejezetében, a képzés biztosítására vonatkozó feltételek alapján;
- f) Műemléki vagy a helyi védettséget megalapozó érték megőrzése – amennyiben releváns, jelen felhívás 2.3 fejezetében, az értékek megőrzésének biztosítására vonatkozó feltételek alapján.

### 2.1.2.2. Választható, önállóan nem támogatható tevékenységek

A felhívás keretében önállóan nem, csak a 2.1.1. 1. tevékenységgel együtt támogathatók az alábbi tevékenységek.

1. **Fosszilis energiahordozó alapú hőtermelő berendezések korszerűsítése, cseréje, és/vagy a kapcsolódó fűtési és HMV rendszerek korszerűsítése**, amennyiben az épület nem esik legalább a 176/2008. (VI. 30.) Kormányrendelet az épületek energetikai jellemzőinek tanúsításáról szerinti C<sub>2023</sub> (2023. október 31-ig „DD – korszerűt megközelítő”) kategóriába.
  - Hőtermelő berendezések korszerűsítése, cseréje: meglévő fosszilis alapú hőtermelő cseréje egy korszerűbb fosszilis alapú hőtermelőre vagy biomassza kazánrendszer telepítése;
  - Fosszilis vagy vegyes (fosszilis és megújuló egyaránt) alapú távhőellátásban részesülő épületek szekunder oldali gépészeti korszerűsítései, a távhőszolgáltató tulajdonában lévő, jellemzően primer oldali gépészeti elemek kivételével, mert azok felújítása a KEHOP Plusz programból történhet. Nem támogatható továbbá a távhőszolgáltatás helyett más hőtermelő beépítése, azaz a távhőszolgáltatásról való leválás;
  - A fűtési és HMV rendszer korszerűsítése, cseréje;
  - VRF típusú fűtési rendszer kiépítése, kizárólag korábban is fűtött épületrészekben;
  - Hőleadó berendezések korszerűsítése, cseréje;
  - Szükség esetén a kapcsolódó kéménytechnikai fejlesztések;
  - Épületegyüttes hőenergetikai rendszerének épületekre történő szétválasztása hőtermelő helyiség kialakításával, gázvezeték kiépítésével, amennyiben a fejlesztés utáni külön hőenergetikai rendszerrel rendelkező épületek összesített számított energiafogyasztása kevesebb, mint a fejlesztés előtti állapotban lévő épületegyüttes energiafogyasztása, azaz a szétválasztás energia megtakarítással jár;
  - Egymáshoz közel eső, önálló hőenergetikai rendszerrel rendelkező épületek épületegyüttessé alakítása közös hőenergetikai rendszer megvalósításával, amennyiben a fejlesztés utáni közös hőenergetikai rendszerrel rendelkező épületegyüttes számított összesített energiafogyasztása kevesebb, mint a fejlesztés

- előtti állapotban lévő épületek energiafogyasztása, vagyis az egyesítés energia megtakarítással jár;
- Épületgépészeti intelligens szabályzási rendszerek kiépítése, fejlesztése. Ennek keretében épületek energetikai szabályzását, vezérlését biztosító rendszerek fejlesztése, hiányuk esetén ezek kiépítése, az ehhez szükséges mérési pontok kialakítása, központi épületenergia-menedzsment rendszerek kialakítása, a mérési eredmények gyűjtését, feldolgozását, megjelenítését biztosító fejlesztések megvalósítása.
2. **Napkollektorok telepítése és hőközlő rendszerre kötése**, amennyiben az energiaforrást alkalmazni kívánó épület nem esik legalább a 176/2008. (VI. 30.) Kormányrendelet az épületek energetikai jellemzőinek tanúsításáról szerinti C<sub>2023</sub> (2023. október 31-ig „DD – korszerűt megközelítő”) kategóriába:
- Napsugárzás energiataralmát hasznosító berendezés és a kapcsolódó szerkezeti- és tartóelemek beszerzése és telepítése; statikai szakvélemény alapján a tetőszerkezet érintett teherhordó elemeinek megerősítése; az épületgépészeti rendszerben működéshez szükséges eszközök, berendezések telepítése, például kollektorköri vezérlőegység, termosztatikus szabályozószelep, tágulási tartály, hőcserélős melegvíztároló, hőátadó rendszer gépészeti elemei, szigetelt csővezeték rendszer, szivattyúk.
3. **Hőszivattyú rendszerek telepítése és hőközlő rendszerre kötése**, amennyiben az energiaforrást alkalmazni kívánó épület nem esik legalább a 176/2008. (VI. 30.) Kormányrendelet az épületek energetikai jellemzőinek tanúsításáról szerinti C<sub>2023</sub> (2023. október 31-ig „DD – korszerűt megközelítő”) kategóriába:
- Primer és szekunder oldalak kialakítása; beüzemelés, hőszivattyú energiaellátását biztosító energiavételezési pontok kialakítása, szabályzó rendszer kialakítása, monitoring rendszer kialakítása és telepítése, amellyel a COP, SPF<sub>prim</sub> értékek számíthatók és ellenőrizhetők; Thermal Response Test (TRT) elvégzése, a berendezés telepítése.
4. **Fosszilis- vagy vegyes- (fosszilis és megújuló egyaránt) vagy tisztán megújuló energiaforrásokból táplálkozó, meglévő helyi közösségi fűtőműre, vagy hulladékhő hasznosító rendszerre való csatlakozás megteremtése** (a felhívás 6.1. pont j)-ben leírtak kivételével), amennyiben az energiaforrást alkalmazni kívánó épület nem esik legalább a 176/2008. (VI. 30.) Kormányrendelet az épületek energetikai jellemzőinek tanúsításáról szerinti C<sub>2023</sub> (2023. október 31-ig „DD – korszerűt megközelítő”) kategóriába, továbbá ezen tevékenységekre más konstrukcióból nem igényeltek támogatást. Nyilatkozattal szükséges igazolni, hogy a csatlakozás nem a felhívás 6.1. pont j)-ben leírt módon valósul meg.
- A csatlakozáshoz szükséges bekötővezeték megépítése a primer oldali hőfogadóig;
  - A csatlakozáshoz szükséges primer oldali hőfogadó rendszer kialakítása/felújítása beleértve a hőellátó rendszerhez (szekunder rendszer) való csatlakozás kiépítését;
  - A rendelkezésre álló erőművi, ipari hulladékhő, pl. kondenzációs hő, füstgázhő, sarjűgőz, stb. mint alternatív energiaforrás hasznosítása, ezen energiaforrást alkalmazni kívánó épület rendszerre csatlakoztatásával.

A felhívás keretében *önállóan nem, csak a 2.1.1. 1., 2.1.1. 2., 2.1.1. 3., 2.1.1. 4., 2.1.1. 5., 2.1.1. 6., 2.1.1. 9. pont szerinti tevékenység valamelyikével együtt* támogathatók az alábbi tevékenységek.

**5. Az adott épülethez kapcsolódó, már meglévő, kül- és beltéri világítási rendszerek korszerűsítése**

- Világítótest és kapcsolódó villamos és rögzítő szerkezeti elemek beszerzése, beszerelése;
- Az érvényben lévő szabályozásnak nem megfelelő, kizárólag a korszerűsítés megkezdése előtt meglévő elektromos vezeték-szakaszok felújítása vagy cseréje, amennyiben azok jelen tevékenység keretében érintetté válnak. Új vezeték-szakaszok kiépítése nem támogatható;
- Vezérlés, automatika beszerzése és beépítése;
- Intelligens világítási rendszerek kiépítése.

**6. Központi szellőző- és légkondicionáló rendszerek korszerűsítése**

- Meglévő, központi szellőző- és légkondicionáló berendezések korszerűsítése vagy cseréje;
- VRF típusú hűtési rendszer kiépítése, kizárólag korábban is hűtött épületrészekben;
- Hővisszanyerős berendezés beépítése;
- Hővisszanyerős szellőzőrendszer kiépítése;
- Légcsatornák, vezetékek felújítása, szigetelése illetve, indokolt esetben, cseréje;
- Nyílászáró cseréhez kapcsolódóan fellépő, az adott támogatható funkciót ellátó helyiségben már meglévő, speciális tevékenységek (pl. vegyi fülkék, laborok, de ide nem tartozóan a konyhai munkával, főzéssel/melegítéssel kapcsolatos tevékenység) folytatásához, gázterv alapján igazoltan előírt, helyi hő és füstelszívó rendszer kiépítése<sup>5</sup>, amennyiben nyílászáróba építhető automata légszűrők alkalmazása igazoltan nem elégséges megoldás.

## 2.2. A támogatható tevékenységek állami támogatási szempontú besorolása

A Felhívás keretében támogatható tevékenységek finanszírozása keretében megvalósuló infrastruktúra kialakításának/fejlesztésének támogatása a **tulajdonos szintjén** abban az esetben nem minősül az Európai Unió működéséről szóló szerződés (továbbiakban: EUMSZ) 107. cikk (1) bekezdése szerinti állami támogatásnak, amennyiben az elszámolható költségek a számvitelről szóló 2000. évi C. törvény alapján települési önkormányzatok vagy a Magyar Állam tulajdonába kerülő eszközökhöz kapcsolódó beruházásra aktíválhatóak és alábbi feltételek együttesen teljesülnek:

- az infrastruktúra, és a kapcsolódó eszköz közvetlen versennyel nem érintett, mivel pl. a replikáció nem gazdaságos (természetes monopóliumok),
- az infrastruktúra, és a kapcsolódó eszköz tekintetében a magánfinanszírozás nem jellemző, valamint
- az infrastruktúra, és a kapcsolódó eszköz a társadalom egészének nyújt előnyöket (azaz nem úgy alakítják ki, hogy egy adott vállalkozást/ágazatot részesítsen előnyben)

Felhívás keretében támogatható tevékenységek finanszírozása a **támogatást igénylő szintjén** abban az esetben **nem minősül** az EUMSZ 107. cikk (1) bekezdése szerinti **állami támogatásnak**, amennyiben

- a) a kedvezményezett nem minősül uniós versenyjogi értelemben vett vállalkozásnak, azaz nem végez gazdasági tevékenységet (pl. hatósági tevékenység, térítésmentesen hozzáférhető

<sup>5</sup> Az RWA hő- és füstelvezető rendszerhez tartozó, nyílászárótól független elemek (pl.: szünetmentes áramú vezérlőközpont, füstérzékelő, hőkülönbség-érzékelő, RWA-vészkapcsoló, szellőztető kapcsoló, szél- vagy csapadékérzékelő, stb.) kiépítési költsége nem számolható el.

kulturális tevékenység vagy olyan, a kulturális és természeti örökség megőrzéséhez kapcsolódó tevékenység, amely nem tekintendő gazdasági tevékenységnek), vagy

- b) amennyiben a támogatást igénylő dokumentálja, hogy a támogatásban részesített tevékenység kizárólag helyi jelentőséggel bír, és így a támogatási intézkedés nem érinti a tagállamok közötti kereskedelmet (a külföldi látogatók száma marginális),
- c) amennyiben a támogatott tevékenység nem gazdasági tevékenységre használt infrastruktúra ún. szokásos létesítményeihez kapcsolódik (ilyen szokásos létesítmény például egy múzeum büféje, ha a múzeum tevékenysége a fenti a. pont alapján nem minősül gazdasági tevékenységnek),
- d) az önkormányzati tulajdonú fejlesztéssel érintett ingatlant vagy eszközt legalább az amortizációjának idejéig közszolgáltatási tevékenységhez kapcsolódóan használják, és felek között, az Európai Unió működéséről szóló szerződés 106. cikke (2) bekezdésének az általános gazdasági érdekű szolgáltatások nyújtásával megbízott egyes vállalkozások javára közszolgáltatás ellentételezése formájában nyújtott állami támogatásra való alkalmazásáról szóló 2012/21/EU bizottsági határozat (a továbbiakban 2012/21/EU bizottsági határozat) alapján megkötött közszolgáltatási szerződés megkötésére sor kerül.

Az Európai Bizottság az EUMSZ 107. cikkének (1) bekezdése szerinti állami támogatás fogalmáról szóló közleményének értelmében egy támogatási intézkedés abban az esetben nem érinti a tagállamok közötti kereskedelmet, amennyiben az kizárólag helyi jelentőséggel, hatókörrel bír. A közlemény 196. pontja értelmében egy intézkedés abban az esetben minősülhet helyi jelentőségűnek, ha

1. a kedvezményezett az adott tagállamon belüli korlátozott területen kínál árukat vagy szolgáltatásokat,
2. valószínűtlen, hogy e tevékenység más tagállamokból vonzana vásárlókat és
3. nem feltételezhető, hogy az intézkedésnek marginálisnál nagyobb hatása lenne a határon átnyúló beruházásokra és letelepedésekre.

Az ilyen jellegű intézkedések nem minősülnek uniós versenyjogi értelemben vett állami támogatásnak, ezekben az esetekben tehát az állami támogatási szabályokat nem kell alkalmazni.

Amennyiben a támogatható tevékenységek finanszírozása a fentiek alapján az EUMSZ 107. cikk (1) bekezdése szerinti állami támogatásnak minősül, az a 2021-2027 programozási időszakra rendelt források felhasználására vonatkozó uniós versenyjogi értelemben vett állami támogatási szabályokról szóló 638/2023. (XII. 28.) Korm. rendelet alapján uniós versenyjogi szempontból az alábbi jogcímenek, a következő támogatási kategóriákra vonatkozó szabályok alapján valósíthatók meg:

Támogatható tevékenység	Támogatás jogcíme	Támogatási kategória
A 2.1.1. 1.-2.1.1. 6., 2.1.1. 8 és a 2.1.2.1 tevékenységek, valamint a 2.1.2.2. 1.-2.1.2.2. 6. tevékenységek, melyeket a 2.3. pont 3. n) szerinti funkciónak helyt adó többségi önkormányzati tulajdonú gazdasági társasági tulajdonban lévő olyan épületen hajtanak végre, melyben gazdasági tevékenységként közszolgáltatási szerződés alapján végzett tevékenységet folytatnak.	638/2023. (XII. 28.) Korm. rendelet 15. § 37. pontja	Közszolgáltatásért járó ellentételezés.

A 2.1.1. 1.-2.1.1. 6., a 2.1.1. 8 és a 2.1.2.1 tevékenységek, valamint a 2.1.2.2.1.–2.1.2.2.6. tevékenységek, melyeket a 2.3. pont 3. c) szerinti kategórián belül filmszínházban hajtanak végre.	638/2023. (XII. 28.) Korm. rendelet 15. § 32. pontja	Kultúrát és a kulturális örökség megőrzését előmozdító támogatás.
A 2.1.1. 1.-2.1.1. 6., a 2.1.1. 8 és a 2.1.2.1 tevékenységek, valamint a 2.1.2.2.1.–2.1.2.2.6. tevékenységek, melyeket a 2.3. pont 3. o) szerinti gyógyfürdőben hajtanak végre, valamint a 2.1.1.9 tevékenységek	638/2023. (XII. 28.) Korm. rendelet 15. § 33., 34. pontja	Sportlétesítményhez és multifunkcionális szabadidős létesítményhez nyújtott támogatás.  VAGY  Helyi infrastruktúra fejlesztéséhez nyújtott beruházási támogatás.
A támogatási kérelem benyújtása előtt a projekt előkészítésével kapcsolatban felmerült költségek (amennyiben állami támogatásnak minősülő támogatható tevékenységhez kapcsolódik)	638/2023. (XII. 28.) Korm. rendelet 15. § 35., 37. pontja	Amennyiben a Kedvezményezett a kérelem benyújtása előtt megkötött közszolgáltatási szerződéssel rendelkezik, akkor közszolgáltatásért járó ellentételezés, ellenkező esetben csekély összegű támogatás
Átalányköltség állami támogatásnak minősülő támogatható tevékenységre eső költsége	638/2023. (XII. 28.) Korm. rendelet 15. § 35. pontja	Csekély összegű támogatás

### 2.3. Milyen műszaki, szakmai elvárásoknak feleljen meg a projekt?

Felhívjuk a tisztelt támogatást igénylők figyelmét, hogy a támogatási kérelem benyújtásával egyidejűleg vállalják a Felhívás 2.3 pontjában előírt feltételek teljesítését. A feltételek nem teljesítése, illetve be nem tartása a támogatási kérelem elutasítását, későbbiekben a szerződésszegés jogkövetkezményeit vonja maga után.

Ha a projekt műszaki, szakmai tartalma csökken, ezzel arányosan csökken a támogatási összeg is. (Részletesen lásd: Korm. rendelet 156.§, 157. §)

A projekt műszaki, szakmai tartalmának meghatározásához az alábbi elvárások figyelembe vétele szükséges.

- 1) **Önálló energetikai rendszerrel rendelkező épület vagy épületegyüttes épületenergetikai korszerűsítése, helyi, térségi jelentőségű gyógyfürdő energetikai célú fejlesztése támogatott, illetve lehetőség van „összetett beruházás” megvalósítására is (lásd fogalomjegyzék: Projekt, Épületegyüttes, Összetett beruházás. A felhívás 2.1.1 9. alpontja szerinti tevékenységet tartalmazó projekt esetén összetett beruházás benyújtása nem megengedett).** Emellett olyan, meglévő épületeket és csatlakozó infrastruktúrájukat célozza a Felhívás, amelyek a nagyközönség számára látogathatóak, ezzel is elősegítve a

szemléletformálást, a műszaki információk, tapasztalatok terjesztését, mely szintén a program céljaként szerepel.

- 2) **Energetikai központú felmérésen és számításokon alapuló projektek kidolgozása támogatott.** A cél olyan, energetikai felülvizsgálatokra alapozott és energetikai szakemberek dokumentált javaslataira épülő korszerűsítések kivitelezése, ahol a döntéshozók a szakemberek által adott javaslatok, a helyi adottságok, a célszerűség és a költséghatékonyság alapján választják ki a felhasználandó technológiákat.
- 3) Jelen felhívás keretében kizárólag az alábbi intézményeknek/funkcióknak helyt adó épületek és kapcsolódó infrastruktúrájuk energiahatékonysági fejlesztése és/vagy megújuló energiafelhasználásának növelése támogatható. Amennyiben a jelenlegi funkció nem támogatható, de támogatható funkcióra való átállás tervezett, úgy a támogatási kérelem benyújtása során a támogatást igénylőnek nyilatkozni szükséges, hogy a tervezett funkcióváltást legkésőbb a projekt fizikai befejezéséig elvégzi. A tervezett funkcióváltást legkésőbb a támogatási szerződés megkötéséig igazolni szükséges. A kérelemben releváns funkcióknak való megfelelést nyilatkozattal, illetve szükség szerint alátámasztó dokumentumokkal igazolni szükséges.
  - a) Alap- és középfokú, oktatási intézmények és kapcsolódó épületeik: iskolaépület, kollégium, tornaterem, tanműhely;
  - b) Kulturális és művészeti oktatást végző intézmények;
  - c) Művelődési házak, színházak, egyéb, rendszeresen használt közösségi terek;
  - d) Kulturális-, tudományos kiállítótermek, múzeumok, könyvtár, levéltár;
  - e) Klubok, foglalkoztatók;
  - f) Közigazgatási funkciót ellátó hivatali intézmények;
  - g) Idősek otthona, pszichiátriai betegek otthona, szenvedélybetegek otthona, fogyatékos személyek otthona, valamint hajléktalanok otthona;
  - h) Közcéllú, nem professzionális sporthoz kötődő sportlétesítmények, fedett uszodák, közcéllú szabadidős létesítmények;
  - i) TOP\_Plusz-3.3.2-21 felhívásban támogatható funkciók (házi orvosi és házi gyermekorvosi ellátás; fogorvosi alapellátás; alapellátáshoz kapcsolódó házi orvosi, házi gyermekorvosi és fogorvosi ügyeleti ellátás; védőnői ellátás; iskola-egészségügyi ellátás; járóbeteg-szakellátások, mentőállomás);
  - j) TOP\_Plusz-3.3.2-21 felhívásban támogatható funkciók (étkeztetés; közösségi ellátások; házi segítségnyújtás támogató szolgáltatás; utcai szociális munka; nappali ellátás, család- és gyermekjóléti szolgálat/központ; gyermekek/családok átmeneti otthona);
  - k) TOP\_Plusz-3.3.1-21 felhívásban támogatható funkciók: bölcsőde, mini bölcsőde, családi bölcsőde, óvoda, óvoda-bölcsőde, mint többcéllú intézmény.
  - l) Szociális ellátórendszer keretében finanszírozott támogatott lakhatás, mint szakosított ellátási forma céljára szolgáló lakás, épület továbbá a családok átmeneti otthona és albérlők háza, szolgálati lakás.
  - m) 100% önkormányzati tulajdonban lévő olyan épület, ami az önkormányzat igazgatási, illetve kötelezően ellátandó feladatainak helyszínéül szolgál, vagy amelyben uniós versenyjogi értelemben vett egyéb gazdasági tevékenységet nem folytatnak.
  - n) Többségi önkormányzati vagy többségi önkormányzati tulajdonú gazdasági társasági tulajdonban lévő olyan épületet, melyben gazdasági tevékenységként közszolgáltatási szerződés alapján végzett tevékenységet folytatnak. A felhívás 9.2. pontjában leírtak alapján támogatás kizárólag a támogatható tevékenység tekintetében megbízási aktsussal rendelkező kedvezményezett részére nyújtható.

- o) Önkormányzati vagy többségi önkormányzati tulajdonban, illetve többségi önkormányzati tulajdonú gazdaság társaság tulajdonában álló helyi, térségi jelentőségű gyógyfürdő.

Abban az esetben, ha a TOP\_Plusz-3.3.2-21 vagy a TOP\_Plusz-3.3.1-21 felhívások tekintetében **egy önálló energetikai rendszerrel rendelkező különálló épületben** - ami többségi önkormányzati és/vagy többségi önkormányzati tulajdonú gazdasági társaság tulajdonában áll - csak és kizárólag az adott felhíváson belül felsorolt funkciók kerülnek ellátásra, akkor ezen épület esetén az épületenergetikai korszerűsítésére vonatkozó tevékenységek (energiahatékonysági fejlesztések, megújuló energia felhasználás) **á támogatást kérelmező döntése alapján:**

1. **A releváns TOP\_Plusz-3.3.2-21 vagy TOP\_Plusz-3.3.1-21 felhívás keretén belül kerülhetnek támogatásra.** Ez esetben a támogatást igénylőnek a releváns felhívásra vonatkozó támogatási kérelem benyújtása során nyilatkoznia kell, hogy a beruházás révén megvalósítani kívánt épületenergetikai korszerűsítés (energiahatékonysági fejlesztés, megújuló energia felhasználás) vonatkozásában nem vesz igénybe a 2021-2027 tervezési időszak TOP Plusz-2.1.1 felhívásából támogatást, továbbá nyilatkozik, hogy ezen épületenergetikai korszerűsítést és azok költségeit, számláit elkülönítetten tartja nyilván,

vagy

2. **A tárgyi TOP Plusz-2.1.1 felhívás keretén belül kerülhetnek támogatásra.** Ez esetben a támogatást igénylőnek a támogatási kérelem benyújtása során nyilatkoznia kell, hogy a beruházás révén megvalósítani kívánt épületenergetikai korszerűsítés (energiahatékonysági fejlesztés, megújuló energia felhasználás kiterjesztése) vonatkozásában nem igényel, illetve vesz igénybe a 2021-2027 tervezési időszak releváns TOP\_Plusz-3.3.2-21 vagy TOP\_Plusz-3.3.1-21 felhívásaiból támogatást.

A fentiekén túl, a projektbe bevonni tervezett épületeknek meg kell felelnie a felhívás 6.4. pontjában részletezett tulajdonviszony követelményeknek.

Olyan, központi költségvetési szerv, vagy egyház általi fenntartásba, működtetésbe, vagyonkezelésbe átvett intézmény esetében, mely többségi önkormányzati tulajdonú, vagy többségi önkormányzati tulajdonú gazdasági társaság által tulajdonolt épület **egy részében helyezkedik el és támogatható funkciót lát el**, továbbá központi költségvetési szerv általi fenntartásba, működtetésbe, vagyonkezelésbe átvett köznevelési intézménynek helyt adó önálló épület (pl. Tankerületi Központ fenntartásában lévő iskola) esetén támogatási kérelmet csak az önkormányzat nyújthat be.

Ilyen esetekben szükség van az adott a fenntartó/üzemeltető/vagyonkezelő támogató nyilatkozatára, melyben:

- a Nyilatkozik, hogy a munkálatok céljával egyetért;
- b. Nyilatkozik, hogy a munkálatokkal járó zavarást tűri;
- c. Nyilatkozik, hogy a fenntartási időszak alatt, amennyiben a fenntartói /üzemeltetői/vagyonkezelői jogviszony fennáll, az érintett ingatlan funkcióját fenntartja;
- d. Nyilatkozik, hogy legalább a fenntartási időszak alatt, az önkormányzat kérésére, az épület energetikai teljesítményével kapcsolatosan rendelkezésére álló adatokat az önkormányzat rendelkezésére bocsátja.

Az önkormányzat továbbá nyilatkozik, amennyiben a fenntartási időszak alatt a fenntartói /üzemeltetői/vagyonkezelői jog visszaszáll az önkormányzatra, a támogatási kérelem elbírálásakor figyelembe vett és támogatott eredeti funkciót a fenntartási időszak végéig megtartja vagy az elbírálás időpontjában azonos feltételekkel támogatható olyan egyéb funkció

ellátását biztosítja az adott épületben, melynek hatására ezen funkcióknak helyt adó épület/épületrész fosszilis energiaszükséglete nem növekszik és releváns esetben a megújuló energiafelhasználása nem csökken.

Amennyiben a teljes többségi önkormányzati tulajdonú, vagy többségi önkormányzati tulajdonú gazdasági társaság által tulajdonolt épület került központi költségvetési szerv vagy egyház általi fenntartásba, működtetésbe vagy vagyonkezelésbe, úgy az épület energetikai korszerűsítése a KEHOP Plusz program keretében nyújtott támogatásból finanszírozható (kivételek a Tankerületi Központ [KLIK] fenntartásában lévő iskola).

- 4) Amennyiben olyan funkció is működik az épületben, amely a felhívás keretében nem támogatható, a közös használatú vagy nem támogatható tevékenységeknek helyt adó helyiségek, épületrészek költségeinek arányosítására figyelemmel kell lenni.

Amennyiben a beruházással érintett ingatlan jelen felhívás keretében támogatható funkciókon túl egyéb funkcióknak is helyt ad, az alábbi módon szükséges az építési és kapcsolódó projekt előkészítési és szolgáltatási költségeket arányosítani:

A közös használatú, mindkét funkcióhoz kapcsolódó ingatlanrészekre (pl. külső homlokzat, tető, külső tér, fűtésrendszer) jutó kivitelezési költségek elszámolhatóak a felhívás szerint támogatott szolgáltatás-/ellátásnyújtás helyiségének/helyiségeinek alapterülete alapján, azaz az elszámolható, támogatható épületrész, és a nem elszámolható épületrész nettó alapterületének (m<sup>2</sup>) arányában.

Közös használatú helyiségre, épületrészre jutó elszámolható költség számítása a közös helyiségek figyelembe vétele nélkül:

$$\frac{\text{támogatható tevékenységhez kapcsolódó helyiség [m}^2\text{]}}{\text{támogatható+nem támogatható tevékenységhez kapcsolódó helyiség [m}^2\text{]}}$$

Az alapterület alapú arányosítás nem vonatkozik a fejleszteni kívánt tevékenység végzéséhez szükséges, jogszabály vagy hatóság által előírt, adott tevékenységhez kötelezően kapcsolódó fejlesztésekre.

Az arányosítás minden olyan építéshez kapcsolódó költség tekintetében kötelezően alkalmazandó, amely a támogatható és a nem támogatható funkcióhoz is kapcsolható, beleértve a projekt előkészítés (pl. tervezési díjak), és a szakmai megvalósításhoz kapcsolódó szolgáltatások (pl. műszaki ellenőrzés) költségeit is. Ezen költségek a felhívás keretében a fenti százalékos aránynak megfelelően számolhatók el.

- 5) A projektek által érintett épületek tekintetében a projekt megkezdése előtt el kell készíteni az épületek energetikai jellemzőinek tanúsításáról szóló 176/2008 (VI.30.) Kormányrendelet szerinti hiteles energetikai tanúsítványt (HET) - kivételt képeznek a 2.1.1. 4., 2.1.1. 7. és 2.1.1. 8. és 2.1.1. 9. tevékenységek -, amennyiben az még nem áll rendelkezésre, és emellett legalább a tanúsító mint műszaki szakértő által javasolt intézkedések megvalósítását tervbe kell venni. Továbbá a projekt által érintett épületek esetében - a 2.1.1.4., 2.1.1.7., 2.1.1.8. és 2.1.1.9. tevékenységek kivételével - be kell nyújtani az energiahatékonysági fejlesztések hatására bekövetkező (köztes) állapotot valamint a beruházás megvalósítását követő (tervezett) állapotot rögzítő, tanúsító program használatával készített a 9/2023. (V. 25.) ÉKM rendelet, illetve a rendelet 10. § (3) bekezdése szerinti esetekben a 7/2006. (V.24.) TNM rendelet szerinti olyan számítást, mely a CO<sub>2</sub> kibocsátási értékeket is tartalmazza.

Amennyiben megújuló energia felhasználás növekedést eredményező tevékenység (pl. napelem telepítés) is tervezett az adott épületnél, úgy ezen fejlesztés hatását a tervezett állapot számításában szükséges kimutatni. Amennyiben csak energiahatékonysági fejlesztések történnek az adott épületnél, úgy az energetikai melléklet „01 energetikai adatok” munkalapján a köztes állapot számítási eredményeit kell a tervezett állapotnál feltüntetni. Amennyiben csak

megújuló energia felhasználás növekedést eredményező fejlesztések történnek az adott épületnél (pl. napelem), úgy az energetikai melléklet „01 energetikai adatok” munkalapján a meglévő állapot számítási eredményeit szükséges a köztes állapotnál is feltüntetni!

Csak napelemes fejlesztéssel érintett épület esetén a meglévő és a köztes állapotnál az épület jelenlegi villamos energia fogyasztását, a tervezet állapotnál pedig a napelem által termelt villamos energiamennyiséggel csökkentett értéket kell feltüntetni. Ebben az esetben az „Általános adatok” munkalap rész nem kitöltendő.

- 6) **„Összetett” projektek** esetében, a beruházást meg kell, hogy előzze egy, a projekt teljes műszaki kiterjedésében a kiindulási állapotot lefedő, meghatározott szakember által elvégzett **épületenergetikai átvilágítás**.

Az átvilágításnak különösen a komplex, több tevékenységet együtt alkalmazó és több épületet érintő felújítási lehetőségeket kell vizsgálnia, és aminek eredményét és megállapításait a Projekt Tervben (PT) kötelező figyelembe venni, felhasználni.

Az épületenergetikai átvilágítás során, amennyiben még nem létezett, elő kell állítani a 176/2008. (VI. 30.) Kormányrendelet szerinti hiteles energetikai tanúsítványt is.

Összetett projekt esetén az épületenergetikai átvilágítás elkészítésétől abban az esetben lehet eltekinteni, amennyiben a támogatási kérelem mellékletét képező Projekt Terv releváns pontjában (A/2.5.1 pont) a változatelemzés során minden reális és költséghatékony projektelelem/tevékenység változatot számításba vesznek, és mindezek alapján döntenek a projektben tervezendő tevékenységekről.

Amennyiben a projekt a felhívás 2.1.1. 9 alpontja alatti azon tevékenységet tartalmaz, mely alapján összetett projektnak minősül (lásd fogalomjegyzék), úgy épületenergetikai átvilágítás benyújtása nem szükséges, azonban a támogatási kérelem mellékletét képező projekt terv releváns pontjában (A./2. 5.1 alpont) változatelemzés elkészítése kötelező.

Az épületenergetikai átvilágítás igénybe vehető nem összetett projekt esetében is. Amennyiben a projekt csak a 2.1.1. 4., 2.1.1. 7. és 2.1.1. 8. tevékenységre irányul, úgy jelen pont előírásai nem relevánsak.

- 7) Az épületenergetikai átvilágítás, amennyiben az releváns, az építésügyi és az építésüggyel összefüggő szakmagyakorlási tevékenységekről szóló 266/2013. (VII. 11.) Korm. rendelet, vagy jogutódjai 1. melléklete szerinti műszaki szakértőnek (SzÉS6, épületenergetikai szakértő), vagy jogutódjai szerinti, illetve az EU más tagállamaiban jogosítványt szerzett, Magyarországon nyilvántartásba vett, az említett rendelet vonatkozó követelményeinek megfelelő, külföldi szakértői jogosultsággal rendelkező szakértőnek, vagy az energiahatékonyságról szóló törvény végrehajtásáról szóló 122/2015. (V.26.) Korm. rendelet 13-14. pontjában leírtak szerinti energetikai auditornak kell végeznie.
- 8) Amennyiben az épületenergetikai átvilágítás világítástechnikai fejlesztéseket is vizsgál, az átvilágítást végzőnek a 266/2013. (VII. 11.) Korm. rendelet, vagy jogutódjai 1. melléklete szerinti SzÉS7-V (kül- és beltéri világítás szakértő) vagy M-B-28, Világítástechnika, vagy jogutódjai szerinti jogosultsággal bíró szakértőt, vagy az EU más tagállamaiban jogosítványt szerzett, Magyarországon nyilvántartásba vett, az említett rendelet vonatkozó követelményeinek megfelelő, külföldi szakértői jogosultsággal rendelkező szakértőt is be kell vonnia vagy az energiahatékonyságról szóló törvény végrehajtásáról szóló 122/2015. (V.26.) Kormányrendelet 13-14. pontjaiban leírtak szerinti energetikai auditornak kell végeznie.

#### **Műemléki vagy a helyi védettséget megalapozó értékek megőrzése:**

- 9) Műemléki vagy helyi védelem alatt álló épület érintettsége esetében a 266/2013. (VII. 11.) Korm. rendelet 1. sz. melléklete, vagy jogutódjai szerinti SzÉS5 (építésügyi műszaki szakértő)

szakterület, műemléki részszerület), vagy jogutódjai szerinti jogosultsággal bíró szakértőt, vagy az EU más tagállamaiban jogosítványt szerzett, Magyarországon nyilvántartásba vett, az említett rendelet vonatkozó követelményeinek megfelelő, külföldi szakértői jogosultsággal rendelkező szakértőt is be kell vonnia a projektbe. Amennyiben egy összetett projekt részeként (az egyik épület műemlék, vagy helyi védelem alatt lévő épület) jelenik meg a műemléki vagy helyi védelmi érintettség, úgy az épületenergetikai átvilágításba is be kell vonni a műemlékvédelmi szakértőt.

- 10) Műemléki védelem alatt álló épület esetén az előkészületek során a támogatást igénylőnek a támogatási kérelem benyújtásáig a védett műemléki értékek leltárszerű felsorolásáról, az építéstörténeti tudományos dokumentáció megelőző elkészítéséről gondoskodnia szükséges. Műemlék védelem alá eső épület felújítási támogatásának feltétele műemlékvédelmi szakértői nyilatkozat, amely megjelöli azokat a védendő épületelemeket, melyeknél a 9/2023. (V. 25.) ÉKM rendelet 1. § (2) bekezdése szerinti energiahatékonyságra vonatkozó minimumkövetelmények betartása a műemléki érték megváltoztatását eredményezné, azaz, melyeknél nem lehetséges alkalmazni a védendő értéket károsító technológiákat. Továbbá ezen nyilatkozat/bizonyítvány alapján igazolható, hogy az adott épület teljes határoló felületének hány százalékát érintheti a felújítás: 25% alatti vagy afeletti, ún. „jelentős felújítás” végezhető el az adott műemlék épületnél.
- 11) Helyi védelem alá eső épület esetében elegendő a műemlékvédelmi szakértő nyilatkozata, mely tartalmazza a védendő épületelemeket – ahol nem lehet alkalmazni a védendő értéket károsító technológiákat, mert ezen épületelemeknél a 9/2023. (V. 25.) ÉKM rendelet 1. § (2) bekezdése szerinti energiahatékonyságra vonatkozó minimumkövetelmények betartása a helyi védelmi érték megváltoztatását eredményezné – és ezen épületelemeken alkalmazható műszaki megoldásokat. Tovább ezen nyilatkozat alapján igazolható, hogy az adott épület teljes határoló felületének hány százalékát érintheti a felújítás: 25% alatti vagy afeletti, ún. „jelentős felújítás” végezhető el az adott, helyi védelem alatt álló épületnél.
- 12) Műemléki védelem vagy helyi védelem alatt álló épület esetén kizárólag az esetben alkalmazható az 450.000 Ft/kW fajlagos beruházási költségkorlát, amennyiben az alkalmazható műszaki megoldás a napelemek telepítésére vonatkozó fajlagos beruházási költségelemet érint és a szükséges, de az általánostól eltérő megoldások szükségességét a szakértő önállóan, jóváhagyólag indokolja.
- 13) A támogatást igénylőnek a műemléki vagy a helyi védettséget megalapozó értékek szakmai útmutatás alapján lőrténő megőrzéséről gondoskodnia szükséges.

#### **Horizontális követelmények:**

- 14) **Azbesztmentesítés:** Amennyiben a beruházással érintett épület/épületrész szórt azbesztet tartalmaz, úgy a támogatást igénylő számára kötelező a szórt azbeszt mentesítés elvégzése, melynek költsége elszámolható a projektben. A projekttel nem érintett épületszerkezetek egyéb azbeszt tartalmú anyagainak mentesítése nem kötelező elvárás, azonban megvalósítása esetén elszámolható a projekt keretében.

#### **Tájékoztatással kapcsolatos követelmények**

- 15) **Nyilvánosság biztosítása:** A kedvezményezett a projekt megvalósítása során köteles a hatályos jogszabályokban meghatározott tájékoztatási és nyilvánossági kötelezettségeknek eleget tenni, a projektről és a támogatásról az ott meghatározott módon és tartalommal információt nyújtani. A tájékoztatásra és nyilvánosságra vonatkozó követelményeket a

www.szechenyi2020.hu honlapról letölthető „Kedvezményezették tájékoztatási kötelezettségei Plusz” c. útmutató és az Arculati Kézikönyv Plusz” tartalmazza.

A kommunikációs tevékenységek megkezdése előtt javasoljuk, egyeztetés céljából vegye fel a kapcsolatot a közreműködő szervezet kommunikációs munkatársával.

#### **Beruházás megvalósítására vonatkozó általános követelmények:**

- 16) A támogatást igénylőnek a fejlesztési elképzelés kidolgozása során kötelező a felhívás 8. fejezetében hivatkozott és mellékletként csatolt módszertani útmutató előírásainak megfelelő Projekt Tervet készíteni. A Projekt Tervet és annak a „Kötelezően csatolandó” mellékleteit (I.-VI.) a támogatási kérelem benyújtásakor szükséges benyújtani. A „Csatolandó, amennyiben rendelkezésre áll” típusú mellékleteket (VII. - XIV.) legkésőbb az első mérőföldkőig szükséges benyújtani.
- 17) A projekt megvalósítása során kötelező szakirányú műszaki ellenőr alkalmazása.
- 18) Kizárólag olyan projektek támogathatóak, amelyek abszolút értékben csökkentik az országos üvegházhatású gázkibocsátást.
- 19) Kizárólag olyan projektek támogathatóak, amelyekben szereplő épületekre a 176/2008. (VI. 30.) Kormányrendelet az épületek energetikai jellemzőinek tanúsításáról 1. § (1) - (3) bekezdései alapján alkalmazható, és az összes hasznos alapterület meghaladja az 50 nm-t.
- 20) A projektek által érintett épületek a 176/2008. (VI. 30.) Kormányrendelet az épületek energetikai jellemzőinek tanúsításáról szerinti hiteles energetikai tanúsítványát el kell készíteni a projekt kivitelezési munkálatainak befejezése után is. Kivételt jelentenek a felhívás 2.1.1. 4., 2.1.1. 7., 2.1.1. 8. és 2.1.1. 9. pontokban felsorolt tevékenységek.

#### **Intelligens rendszerek kiépítésére vonatkozó követelmények:**

- 21) Minden energiatermelő beruházás során kötelező beépíteni a különböző eredetű megtermelt energia mérését lehetővé tevő eszközöket.
- 22) Kötelező megvizsgálni az automatikus központi- (hőforrás-oldali) és helyi (hőleadó-oldali) szabályozások létesítésének a lehetőségét, melynek kiépítése támogatható.
- 23) Amennyiben az épület használatának jellege lehetővé teszi, a fenti szabályozási rendszernek heti időprogramok beállítására kell alkalmasnak lennie.

#### **Szemléletformálás, tájékoztatási, képzési anyag kidolgozása, képzés tartása:**

- 24) Az energetikai beruházással érintett épületek állandó használóit oktatásban kell részesíteni az alkalmazott megoldásokról, a helyes üzemeltetés szabályairól, valamint a beruházás környezeti hozadékairól, melyet az épületüzemeltetésben vagy épületenergetikában illetve energiamenedzsmentben jártas szakértő végezhet. Szemléletformálási tevékenység kizárólag a projektben tervezett tevékenységek témaköréhez kapcsolódhat.
- 25) A képzési anyagot, későbbi, önálló tanulásra alkalmas formában legalább az adott intézményen belül elérhetővé kell tenni.
- 26) A képzésekről – előadó neve, végzettsége, idő, hely, résztvevők száma, képzési anyag – beszámolót kell készíteni, és benyújtani, melynek tartalmaznia kell az alkalmanként készített legalább 5-5 db releváns fényképet.

#### **A projekt műszaki-szakmai tartalmának meghatározásához az alábbi elvárások figyelembe vétele is szükséges:**

- 27) Amennyiben a projekt keretében beépített eszközökre, vagy azokat tartalmazó, összetett rendszerekre a Bizottság 811/2013/EU és 812/2013/EU rendelete vonatkoztatható, akkor a

beruházás tervezésekor érvényes besorolás szerinti legalább „A” kategóriájú berendezés alkalmazandó mind fűtési- mind használati melegvíz hőtermelésre.

- 28) Amennyiben a projekt keretében beépített eszközökre a Bizottság 874/2012/EU rendelete vonatkoztatható, akkor legalább a beruházás tervezésekor érvényes besorolás szerinti „A” kategóriájú (illetve ilyen lámpákat fogadni képes) világítástechnikai berendezés alkalmazandó.

#### **Utólagos épület hőszigetelés alkalmazása esetén:**

- 29) Támogatási feltétel a 9/2023. (V. 25.) ÉKM rendelet szerinti „jelentős felújítás” definíciójában szereplő felújítási arány meghaladása. Kivételt képeznek a műemlék vagy helyi védelem alatt álló épületek a hozzájuk kapcsolódó 2.3. pont 10) és 11) szabályozásával.

Abban az esetben, ha egy adott épület a teljes határoló felületének több mint 75%-ban a támogatási igény benyújtását megelőzően már felújításra került úgy, hogy az akkor felújított épületrész megfelelt a felújítás engedélyezésének időpontjában hatályos TNM, illetve ÉKM rendeletben szabályozott épületszerkezeti értékeknek, akkor az adott épület fennmaradó részének felújítása a TNM rendelet 6. § (5) és (6) bekezdésekben, illetve az ÉKM rendelet 3. § (3), (4) és (5) bekezdésekben megfogalmazott szabályozás szerint támogatható.

#### **Nyílászáró csere vagy korszerűsítés esetén:**

- 30) Nyílászáró csere vagy korszerűsítés csak akkor alkalmazható, amennyiben a korszerűsíteni kívánt nyílászáró nem felel meg a TNM, illetve az ÉKM rendelet támogatási kérelem benyújtása időpontjában hatályos szabályozása és a Felhívás vonatkozó követelményeinek.

#### **A megújuló energiaforrást alkalmazni kívánó épületekre vonatkozó követelmény:**

- 31) A megújuló energiaforrást alkalmazni kívánó épületnek legalább a felhívás megjelenésekor hatályos, az épületek energetikai jellemzőinek tanúsításáról szóló 176/2008. Korm. rendelet szerinti C<sub>2023</sub> („DD – korszerűt megközelítő”) kategóriába kell esnie, kivéve a felhívás 2.1.1. 4. és 2.1.1. 9 pontjaiban lévő tevékenység megvalósításának esetét. Ellenkező esetben támogatási kérelmet a támogatást igénylő csak a 2.1.1. 1. pont tevékenységével kombináltan nyújthat be.

#### **Az épületek nyári hővédelmének javítása, árnyékoló- vagy árnyékvető szerkezetek beépítése:**

- 32) A 9/2023. (V. 25.) ÉKM rendelet 1. sz. mellékletében található „3.2 A fűtési és hűtési rendszere vonatkozó további követelmények” pont szerint telepíthetők.

#### **Fosszilis energiahordozó vagy biomassza alapú hőtermelő berendezések és kapcsolódó hőleadó rendszerek korszerűsítése:**

- 33) A levegőminőség védelme érdekében, amennyiben az vonatkoztatható rá, a beruházásnak teljesítenie kell a szilárd tüzelőanyagokkal üzemelő, kézi és automatikus betáplálású, legfeljebb 300 kW leadott névleges hőteljesítményű fűtőkazánokra kialakított MSZ EN 303-5:2000 szabvány szerinti tüzeléstechnikai követelményeit (250 mg/m<sup>3</sup>).
- 34) A 140 kW<sub>th</sub> és az ennél nagyobb, de 50 MW<sub>th</sub>-nál kisebb névleges bemenő hőteljesítményű tüzelőberendezések légszennyező anyagainak technológiai kibocsátási határértékeiről szóló jogszabály (4/2011. (I. 14.) VM rendelet a levegőterheltségi szint határértékeiről és a helyhez kötött légszennyező pontforrások kibocsátási határértékeiről) tartalmazza a biomassza tüzelésű berendezések technológiai kibocsátási határértékeit (szilárd anyag tekintetében 150 mg/m<sup>3</sup>), a követelményeknek meg kell felelnie a támogatásban részesülő tüzelőberendezéseknek.
- 35) Az összes éves (a projektben és a hőtermelő kiválasztásában releváns és azok közül is a mérvadó fűtés, HMV, egyéb) hőigény 25%-nál nagyobb mértéket meghaladóan tervezett,

beépített teljesítményű hőtermelő beruházási többletköltsége el nem számolható költségnek minősül. 30 kW hőteljesítmény igény alatt a túlméretezési szabályt nem kell alkalmazni.

A beépített hőtermelő teljesítményének kiválasztásánál fő szempont, hogy a méretezési hőteljesítmény igényhez (Q - kW) közel eső, a kereskedelmi kínálatban a hőteljesítmény sorozatban közvetlenül felette vagy alatta álló hőtermelő választandó. A Projekt Terv B/2 3.3/d. pontjában kifejtteni szükséges a hőtermelők kiválasztásának vonatkozó megfelelőséget, beleértve a méretezési hőteljesítmény igény és a piaci kínálat viszonyát. Az ennél magasabb méret választása esetén a nem elszámolható költségrész megállapítása kötelezően alkalmazandó az alábbiak szerint.

Nem elszámolható költségrész számítása:  $\{(P - Q) / Q\} - 0,25$  x a kazán beszerzési költsége, ahol az energetikai melléklet „Hőtermelők” munkalapjával összhangban P a beépített hőtermelő teljesítménye (kW), Q az épület összes, a beépített hőtermelőre vonatkozó releváns legmagasabb hőteljesítmény igénye (kW).

A nem elszámolható költségrészt a támogatást igénylő nem elszámolható hozzájárulásaként szükséges a projektben feltüntetni. Amennyiben a hőtermelő kombinált üzemű (fűtés és HMV, pl. kombi cirkó kazán), úgy - amennyiben az magasabb érték - a *használati melegvíz előállításakor elvárt névleges teljesítmény mértékadó* a megfelelő melegvíz komfort elérése érdekében, melyet a hőtermelő teljesítmény meghatározása során figyelembe lehet venni. A HMV előállításához szükséges elvárt névleges teljesítmény meghatározása a tervező feladata, a Projekt Tervben a számítások bemutatása kötelező.

#### **Központi szellőző- és légkondicionáló rendszerek korszerűsítése:**

- 36) A tevékenység keretében a szellőző és légkondicionáló rendszerek korszerűsítése csak akkor támogatott, ha az épület jellemző használati viszonyait alapul véve a tevékenység szakértő (SzÉS6, épületenergetikai szakértő) által kimutatott ÜHG-kibocsátás csökkentést eredményez.

#### **Maximum HMKE méretű fotovillamos rendszerek (2.1.1. 4. pontja szerinti tevékenység), valamint HMKE feletti méretű kiserőművek (2.1.1 9. pontja szerinti tevékenység) telepítése:**

- 37) A termelőnek és a fogyasztónak a fogyasztó valamely meglévő csatlakozási pontján kell a közműszolgáltató hálózatára csatlakozniuk, továbbá az igénybejelentésre adott áramszolgáltatói tájékoztatót/nyilatkozatot a Projekt Terv mellékleteként szükséges csatolni. Amennyiben jogi szabályozó eszköz, objektív műszaki követelmény vagy egyéb sajátos szükséglet azt indokoltá teszi, a 2.1.1. 9. pont szerinti fotovoltaiikus kiserőmű telepítés (a HMKE mérettartomány kivételével) a helyi, térségi jelentőségű gyógyfürdő területén kívül, kizárólag 100%-ban önkormányzati tulajdonban álló önálló ingatlanon is megvalósítható. Feltétel, hogy a kiserőművel kapcsolatban a közműszolgáltatóval megkötött szerződésben rögzített csatlakozási pont kizárólag a gyógyfürdő területén helyezkedhet el. A helyi, térségi jelentőségű gyógyfürdő területén kívül megvalósítani tervezett kiserőmű sajátos elhelyezésének egyedi indokoltsága a projekt tervben részletesen kifejtendő és annak mellékleteként minden releváns, e szükségletet alátámasztó dokumentumot a projekt javaslat benyújtásakor csatolni szükséges.

A felhívás 2.1.1. 4. és 2.1.1. 9. pontja szerinti kiserőmű létesítési tevékenységek esetén a záró csomag elfogadásának feltétele a hálózati engedéllyessel kötött hálózathasználati és villamosenergia-vásárlási szerződés megléte. Amennyiben a támogatást igénylő többségi önkormányzati tulajdonú gazdasági társaság, a felhívás 2.1.1. 4. és a 2.1.1. 9. pont szerinti kiserőmű létesítési tevékenység esetében kizárólag abban az esetben vehető igénybe támogatás, ha a kedvezményezett által a záró csomag benyújtásáig bemutatásra kerülő hálózathasználati és villamosenergia-vásárlási szerződés olyan elszámolást tartalmaz, amelyben az alkalmazott elszámolási időszaktól függetlenül szaldó nem képezhető és a hálózatba betáplált és vételezett villamos energia mennyisége külön-külön kerül megállapításra. Ellenkező esetben ezen tevékenységre jutó költségek tekintetében támogatás nem elszámolható.

- 38) HMKE méretű fotovillamos rendszer létesítése esetén a több épületet tartalmazó, közös hőenergetikai rendszeren lévő, de villamos energia ellátás szempontjából egynél több egységre bontott épületegyüttes esetén, napenergia villamos energia célú felhasználására irányuló tevékenység felvétele esetén annyi HMKE létesítés megengedett, ahány különálló villamos energetikai rendszerrel rendelkezik az épületegyüttes.
- 39) A Támogatást igénylőnek nyilatkoznia kell, hogy a megvalósítani kívánt beruházás tekintetében nem vesz igénybe a 2021-2027-as tervezési időszak más operatív programjából, illetve felhívásaiból támogatást.

**Hőszivattyú rendszerek telepítése és kapcsolódó hőleadó rendszerek korszerűsítése:**

- 40) 100 kW fűtőteljesítményig a berendezésnek meg kell felelnie a 2007/742/EK direktívának, beleértve a minimális COP értékeket a Bizottság 2007/742/EK számú határozatának melléklete alapján.

Továbbá, amennyiben az adott hőszivattyú által hasznosított geotermikus (földhő-víz), aerotermikus (levegő-víz, illetve I), vagy hidrotermikus (víz-víz) energia az Európai Parlament és a Tanács 2009/28/EK irányelve 7. sz. melléklete szerint megújuló energiaforrásból előállított energiának (ERES) minősül, azt az alábbi képlet segítségével kell kiszámítani:

$ERES = Q_{hasznos} \times (1 - 1/SPF)$ , ahol az SPF tényező minimum értékei:

Szekunder oldali hőleadók (radiátor, konvektor, fan-coil és felületfűtés: mennyezet-, fal- és padlófűtés)	Meghajtás	Hőszivattyú		
		Energiaforrás és hőelosztó közeg		
		Levegő- víz	Földhő-víz	Víz-víz
Méretezett max. előremenő fűtési víz hőmérséklet: 55 °C vagy 55 °C felett	Villamos meghajtású rendszer	3,1	3,5	3,5
Méretezett max. előremenő fűtési víz hőmérséklet: 55 °C alatt		3,3	3,8	3,8
Méretezett max. előremenő fűtési víz hőmérséklet: 55 °C vagy 55 °C felett	Gázüzemű rendszer	1,3	1,6	1,6
Méretezett max. előremenő fűtési víz hőmérséklet: 55 °C alatt		1,5	1,7	1,7

**Fűtő üzemmód hatékonysága (minimális COP értékek típus alapján):**

1. Hatásfok követelmények:
  - 1.1. Villamos meghajtású hőszivattyúk esetében MSZ EN 14511 szabványsorozat, MSZ EN 14825 szabvány vagy ezekkel egyenértékű műszaki követelmények, valamint a Határozat előírásai szerint;

- 1.2. Gázüzemű hőszivattyúk esetében az MSZ EN 12309 szabványsorozat, MSZ EN 14825 szabvány vagy ezekkel egyenértékű műszaki követelmények valamint a Határozat előírása szerint.
  - 1.3. Minimális COP értékek a Bizottság 2007/742/EK számú határozatának Melléklete alapján.
2. Berendezésre vonatkozó követelmények:
    - 2.1. Rendelkezik a gyártó által megadott műszaki adatok valódiságáról szóló, független tanúsító intézet által kiállított tanúsítvánnyal;
    - 2.2. Eleget tesz a 2005/32/EK európai parlamenti és tanácsi irányelvnek a tömszelence nélküli önálló keringető szivattyúkra, illetve termékekbe beépített tömszelence nélküli keringető szivattyúkra vonatkozó környezetbarát tervezési követelmények tekintetében történő végrehajtásáról szóló 2009. július 22-i 641/2009/EK európai bizottsági rendelet szerinti energiahatékonysági követelményeknek;
    - 2.3. Talaj-víz és víz-víz hőszivattyú alkalmazása esetén az éves hőigényeket min. 65%-ban a hőszivattyúnak kell ellátnia, így a csúcscsúcán a beépített összes méretezési teljesítmény maximum 35%-a lehet. Ezen feltételeknek megfelelően méretezett hőigényt 25%-nál nagyobb mértékben meghaladóan tervezett, beépített teljesítményű hőtermelő beruházási többletköltsége nem elszámolható költségnek minősül (lásd a felhívás 2.3. pont *Fosszilis energiahordozó vagy biomassza alapú hőtermelő berendezések és kapcsolódó hőleadó rendszerek korszerűsítése* követelményét). Ezen nem elszámolható költségrészt a támogatást igénylő nem elszámolható hozzájárulásaként szükséges a projektben feltüntetni. Meglévő épületeknél a kiépített kazán ettől függetlenül üzemben maradhat, de kazáncsere esetében ezen előírást kötelezően alkalmazni szükséges;
    - 2.4. Levegő-víz és levegő-levegő hőszivattyú alkalmazása esetén az éves hőigényeket min. 50%-ban a hőszivattyúnak kell ellátnia, így a csúcscsúcán a beépített összes méretezési teljesítmény maximum 50%-a lehet. Ezen feltételeknek megfelelően méretezett hőigényt 25%-nál nagyobb mértékben meghaladóan tervezett, beépített teljesítményű hőtermelő beruházási többletköltsége nem elszámolható költségnek minősül (lásd a felhívás 2.3 pont *Fosszilis energiahordozó vagy biomassza alapú hőtermelő berendezések és kapcsolódó hőleadó rendszerek korszerűsítése* követelményét). Ezen nem elszámolható költségrészt a támogatást igénylő nem elszámolható hozzájárulásaként szükséges a projektben feltüntetni. Meglévő épületeknél a kiépített kazán ettől függetlenül üzemben maradhat, de kazáncsere esetében ezen előírást kötelezően alkalmazni szükséges;
    - 2.5. Rendelkezik a gyártó által kiállított, a berendezés teljesítményére vonatkozó nyilatkozattal;
    - 2.6. Rendelkezik telepítési, üzemeltetési és karbantartási útmutatóval.
  3. Egyéb követelmények
    - 3.1. Az MSZ EN 14825 szabvány vagy azzal egyenértékű műszaki követelmények szerint elvégzett SPF tényező számítások a hőszivattyús rendszerre vonatkozóan (a fűtési rendszer, a magyar éghajlati adatsorok és statisztikák, valamint meglévő épületek korszerűsítésének esetében tapasztalati adatok figyelembe vételével);
    - 3.2. Kizárólag víz közvetítő közeggel működő fűtési rendszerre való csatlakozás támogatható;
    - 3.3. Kizárólag a külső hőmérsékleten alapuló fűtési előremenő víz hőmérséklet-szabályozással rendelkező fűtési rendszerre való csatlakozás támogatható;
    - 3.4. Fűtésen kívüli funkciók ellátására csak olyan hőszivattyú alkalmazása támogatható, amely eredeti, gyári állapotában tartalmazza a szükséges funkciókat és az ezekhez szükséges szabályozásokat.
  - 41) Hőszivattyú alkalmazásakor vizsgálni szükséges a 44/2008 (XII. 31.) KHEM Rendelet szerinti „H” tarifa, vagy, ahol elérhető „GEO-tarifa” alkalmazhatóságát, annak elhagyása külön indokolandó.
- Fosszilis- vagy vegyes- (fosszilis és megújuló egyaránt) vagy tisztán megújuló energiaforrásokból táplálkozó helyi közösségi fűtőműre vagy hulladékhőt hasznosító rendszerre való csatlakozás megteremtése:**

- 42) A tevékenység akkor támogatható, ha a megvalósítása kimutathatóan ÜHG csökkenést eredményez.

**Adott épülethez kapcsolódó, már meglévő, kül- és beltéri világítási rendszerek korszerűsítése:**

- 43) A beépíteni kívánt fényforrások kiválasztását indokolni szükséges, különösen, ha nem energiatakarékos vagy energiatakarékos, de retrofit megoldást terveznek alkalmazni.
- 44) Fénycsatornák használatának lehetőségét vizsgálni szükséges a beruházás tervezése folyamán.
- 45) A világítási rendszert vezérlő irányítási- és szabályozási rendszer komplexitását vagy elhagyását az épület használatán alapulóan szükséges indokolni a tervezés során.

**Városok önkormányzati Fenntartható Energia Akciótervének (SEAP) felülvizsgálata illetve átdolgozása Fenntartható Energia és Klíma Akciótervvé (SECAP) vagy Fenntartható Energia és Klíma Akcióterv (SECAP) elkészítése:**

- 46) SEAP felülvizsgálat, átdolgozás és SECAP kidolgozás csak városi szinten támogatható, kisebb területi egységre vonatkozó részstratégia elkészítése nem támogatható.
- 47) Azon városok esetén, ahol alapidokumentum (SEAP) készült a korábbi tervezési időszak valamely operatív programja vagy nemzetközi programja támogatásával, a dokumentum szerzői, hasznosítási és átdolgozási jogával rendelkező szervezettel való együttműködés kötelező. Az együttműködésre és hasznosítási jogokra vonatkozó megállapodás bemutatása a támogatási kérelemmel együtt szükséges.
- 48) Amennyiben a város SEAP alapidokumentuma felülvizsgálatához és/vagy átdolgozásához és/vagy SECAP-jának kidolgozásához egyéb támogatást vett igénybe, a kérelem benyújtásakor nyilatkoznia szükséges a kettős finanszírozás kizárásáról.
- 49) A városi önkormányzat, a felülvizsgált és/vagy átdolgozott SEAP-jának vagy kidolgozott SECAP-jának birtokában egyénileg jelenti be csatlakozási szándékát a Polgármesterek Szövetségéhez.
- 50) SECAP kidolgozás során figyelemmel kell lenni minden releváns operatív program prioritásaira.
- 51) A SEAP felülvizsgálat illetve átdolgozás vagy a SECAP elkészítés során kötelező a Polgármesterek Szövetsége honlapján közzétett Nemzeti Koordinátorral (Country Coordinator) való együttműködés.
- 52) A SEAP/SECAP az Európai Unió stratégiai tervezési alapidokumentumai a fenntartható energiagazdálkodás és klímavédelem területén, amelyek elkészítése az energiahatékonyság növelése és a CO<sub>2</sub>-kibocsátás csökkentése érdekében javasolt.

**Városok energiahatékonyságának növelése érdekében okos hálózat (smart grid) és okos mérés (smart metering) rendszer létrehozása**

- 53) A projekt keretén belül okos mérők kerülnek elhelyezésre a városok intézményeiben, amelyek az intézmények energiaellátásával kapcsolatos fogyasztást mérik és továbbítják a menedzsment, monitoring és irányítási központba. A központ rögzíti a beküldött adatokat, és fogyasztási trendeket alakít ki. A fogyasztási trendek alapján beavatkozási pontok jelölhetőek ki annak érdekében, hogy hogyan lehet a fogyasztást csökkenteni az adott intézményben. A központ fő feladata felhívni a figyelmet a beavatkozási pontok mentén a felhasználás csökkentésre és automatikusan vagy személyes beavatkozással a fogyasztás csökkentését elérni. Az okos mérők elhelyezése mellett a projekt része a központ kialakításához és működéséhez szükséges eszközök, hardverek, szoftverek, immateriális javak beszerzése, telepítése
- 54) Az okos hálózati megoldások segítik a különböző energiatermelő egységeket az energiarendszer működésébe integrálni, ugyanakkor könnyebbé teszik a hálózatok összekapcsolódását. Az energetikai rendszerek tervezése összetett feladatot, a nagyszámú energiatermelő és fogyasztó, valamint a megújuló energiatermelés egyre jelentősebb hányada miatt, ami állandóan változó energiaáramlást eredményez egy hálózaton belül.

Az energiarendszerek tervezése során az okos hálózati technológia (pl. a valós idejű adatszolgáltatás, a hálózat és az áramtermelő egységek állapot- és az időjárás-előrejelzésének, stb. figyelembe vételével) fontos szerepet játszik a termelés és fogyasztás előre tervezésében, valamint az energiarendszer kiegyensúlyozásának aktív támogatásában. Az okos rendszerek által az elosztó és az átviteli eszközök hatékonyabban kihasználásra kerülnek, így minimálisra csökkenthető az átviteli hálózat bővítésének igénye.

- 55) Nyilatkozat benyújtása szükséges arra vonatkozóan, hogy a város okos hálózat (smart grid) és okos mérés (smart metering) rendszer vagy a rendszer bármely elemének kidolgozásához más támogatásban (költségvetési, uniós, stb.) a kérelem benyújtása előtt nem részesült.
- 56) Városonként egy (1) db projekt javaslat adható be jelen tevékenységre. A rendszer részét képező épületekre vonatkozóan szakértői számítással szükséges alátámasztani a rendszer alkalmazásával elérhető primer energia megtakarítást és az abból adódó ÜHG csökkenést. A megtakarítást az épületek várható primer energia fogyasztás-csökkenésének bemutatásával kell alátámasztani, a megtakarítás mértéke nem lehet magasabb 10%-nál.

#### **Fenntartás, működtetés biztosítása**

- 57) A Projekt Terv Útmutató A/3. pontjában szükséges röviden bemutatni, hogy a támogatást igénylő milyen szervezeti és műszaki erőforrásokkal rendelkezik a fejlesztés legalább 5 éves fenntartásának biztosításához.
- 58) Pénzügyi oldalról kérjük a várható fenntartás általános és tartós forrásainak karbantartási, pótlási, javítási költségek és azok tervezett pénzügyi fedezete biztosításának rövid bemutatását, összhangban az Energetikai melléklet „Pénzügyi mutatók” munkalapjával.

#### **Helyi, térségi jelentőségű gyógyfürdők energetikai célú fejlesztése, korszerűsítése**

- 59) A felhívás 2.1.1. 9. pontjában foglalt tevékenységek megvalósítására a többségi önkormányzati tulajdonban vagy többségi önkormányzati tulajdonú gazdaság társaság tulajdonában álló, a *Budapest Főváros Kormányhivatala Népegészségügyi Főosztálya által nyilvántartásba<sup>6</sup> vett vagy a Nemzeti Turizmusfejlesztési Stratégia 2030 felülvizsgálatáról szóló 1348/2021. (VI.3.) Kormányhatározatban elfogadott Turizmus 2.0/Nemzeti Turizmusfejlesztési Stratégiában rögzített kategorizálás<sup>7</sup> alapján egészségügyi turisztikai zászlóshajónak nem minősülő fürdők energetikai célú fejlesztésére nyújtható be támogatási kérelem, ha a megvalósítás helyszíne nem Budapesten van, továbbá a megyei Integrált Területi Programokban nem minősül azon városok és várostérségek közigazgatási területének, amelyek a Fenntartható Városfejlesztési Eszköz keretében jogosultak támogatási kérelmet benyújtani.*

A tervezett tevékenységek besorolásánál figyelemmel kell lenni arra, hogy a 2.1.1. 9. ponthoz kizárólag a 2.1.1. 1. – 2.1.1. 6. szerintieken túli tevékenységek rögzíthetők, azaz a 2.1.1. 1. – 2.1.1. 6. pontokhoz megfeleltethető tevékenységeket azok részeként kell megvalósítani.

A fejlesztés Turizmus 2.0-hoz történő illeszkedéséről írásban tájékoztatni szükséges a Magyar Turisztikai Ügynökséget (MTÜ), aki szakmai véleményt ad ki a fejlesztésről, melyet a 2022. június 15-től benyújtott támogatási kérelmek esetében a támogatási kérelemhez szükséges csatolni, a 2022. június 15. előtt benyújtott támogatási kérelmek esetében legkésőbb az első mérföldkö teljesítéséig szükséges benyújtani. A szakmai véleményezés lefolytatásához a MTÜ által összeállított adatlapot szükséges kitölteni, majd megküldeni a [topplusz@mtu.gov.hu](mailto:topplusz@mtu.gov.hu) címre. Az adatlap sablon megtalálható a felhívás szakmai mellékletei között.

<sup>6</sup> Elérhetősége: [https://www.kormanyhivatal.hu/download/d/2b/f6000/5\\_Gyogyfurdok\\_005.pdf](https://www.kormanyhivatal.hu/download/d/2b/f6000/5_Gyogyfurdok_005.pdf)

<sup>7</sup> Elérhetősége: <https://mtu.gov.hu/cikkek/strategia> 240. oldaltól

A 2022. június 1. után benyújtott támogatási kérelmek esetében a támogatást igénylő szándéknyilatkozatának csatolásával vállalni szükséges, hogy a támogatott fürdő sikeresen elvégi a minősítést és megszerzi a fürdő minősítését igazoló turisztikai tanúsító védjegyet legkésőbb a fenntartási időszak 2. évének végéig. Amennyiben a támogatást igénylő a támogatási kérelem benyújtása előtt rendelkezik minősítéssel, abban az esetben elvárt a létesítmény újraminősítése, a projekt fizikai zárását követő két éven belül.

Csak az a projekt támogatható, mely ÜHG-megtakarítást ér el. A felhívás 2.1.1. 9. pontja szerinti tevékenységekből elérhető primerenergia megtakarítást és az abból elérendő ÜHG csökkenés hozamot szakértői számításokkal szükséges bemutatni a projekt terv B/2. 3.4. pontjában. Amennyiben olyan tevékenységeket valósítanak meg a projektben, melynek primerenergia és ÜHG megtakarítása a TNM szerinti energetikai számításal bemutatatható, úgy a megtakarítást tanúsító program használatával készített, a 9/2023. (V. 25.) ÉKM rendelet, illetve ennek 10. § (3) bekezdése szerinti esetekben a 7/2006. (V.24.) TNM rendelet szerinti, a CO<sub>2</sub> kibocsátási értékeket tartalmazó számításal szükséges kalkulálni.

Amennyiben a projekt keretében kizárólag napelem kiserőmű létesítés történik, akkor a megtakarításokat elegendő a projekt tervben részletezendő szakértői számításal igazolni.

A projekt megvalósítása révén keletkező hőenergia gyógyfürdő területén kívüli felhasználása, hasznosítása kizárólag középületek meglévő fosszilis energiaigényének kiváltása céljából és az esetben lehetséges, ha az ennek eredményeként elért üvegházhatásúgáz-csökkenés mennyisége a projekt tervben kimutatásra, és a projekt keretében az ÜHG csökkenés indikátor hozam részeként feltüntetésre és elszámolásra kerül.

Az épületeknél jelentkező fosszilis energia-kiváltás ÜHG megtakarítását épületenkénti ÉKM rendelet szerinti, illetve ennek 10. § (3) bekezdése szerinti esetekben a TNM rendelet szerinti energetikai számításal kell igazolni a meglévő és a tervezett állapot számításainak a projekt terv VII. melléklet részeként történő benyújtásával, az ÜHG hozam kimutatásával. Az elérhető primerenergia megtakarítást és az abból adódó ÜHG csökkenést a projekt terv B/2 3.4. pontjában szükséges bemutatni.

Amennyiben olyan energetikai célú egyéb tevékenység kerül megvalósításra, melyek ÜHG megtakarítását az ÉKM rendelet, illetve ennek 10. § (3) bekezdése szerinti esetekben a TNM szerinti számításal nem lehetséges bemutatni, úgy e tevékenységek megtakarítását egyéb szakértői számításal szükséges bemutatni.

Gyógyfürdők energetikai célú fejlesztése esetén, beleértve, ha a projekt a 2.1.1. 9. pontja szerinti tevékenység mellett a felhívás 2.1.1. 1. – 2.1.1. 6. pontjai szerinti tevékenységet is tartalmaz az Energetikai melléklet nem kitöltendő és a projekt terv kizárólag releváns részei elkészítendő.

Gyógyfürdő korszerűsítés, fejlesztés esetén az összetett beruházás megvalósítása nem támogatott.

## 2.4. Horizontális szempontok érvényesítésével kapcsolatos elvárások

### 1. Általános elvárások:

A táji, természeti, környezeti értékek védelmével, a klímaváltozás elleni küzdelemmel, az esélyegyenlőséggel, valamint a nők és férfiak közötti egyenlőséggel kapcsolatos elvek az Európai Parlament és a Tanács (EU) 2021/1060 Rendeletének 9. cikkében megfogalmazott horizontális elvek átfogó elemei, amelyek érvényesítése az Európai Unió fejlesztéspolitikájának kötelező része. Ezen elvek érvényesítése a horizontális elvárásokon és követelményeken keresztül történik. A horizontális elvárások részletes ismertetése megtalálható az „ÁÚF 21-27” 11. fejezetében. Kérjük, ezeket alaposan

tanulmányozza át, mert mind a projekt előkészítését, mind a megvalósítását jelentősen befolyásolhatják.

A horizontális elvárás, illetve követelmény megvalósítása, valamint a megvalósítás eredményességének nyomon követése érdekében végzett tevékenységek következtében felmerült költségek elszámolhatóak.

A projekt tervezése és megvalósítása során kérjük, vegye figyelembe, hogy a projektben létrehozott eredményeknek meg kell felelniük az alábbi elvárásoknak:

- a) Az európai uniós forrásból támogatott projektek kedvezményezettje köteles a projektre vonatkozó európai uniós és hazai környezetvédelmi és esélyegyenlőségi előírásokat, jogszabályokat, az elővigyázatosság és a „ne okozz jelentős kárt”<sup>8</sup> elveket betartani, a projekt által érintett területen a védett környezeti, természeti és kulturális értékeket megőrizni, a fennálló vagy a beruházás során keletkezett környezeti kárt és az esélyegyenlőség szempontjából jogszabályba<sup>9</sup> ütköző nem-megfelelőséget legkésőbb a projekt megvalósítása során megszüntetni.
- b) Az európai uniós forrásból támogatott projektek kedvezményezettje köteles a projekt végrehajtása során az esélyegyenlőséget, a nők és férfiak közti egyenlőséget, valamint a Fogyatékosokkal élő Személyek Jogairól szóló ENSZ-egyezményt a 2010/48/EK tanácsi határozattal összhangban alkalmazni. A projektek végrehajtása során a fogyatékos személyeket megillető alapvető emberi jogokat – hozzáférhetőség biztosítása pl. akadálymentesítéssel és az ehhez kapcsolódó szabványok alkalmazásával – biztosítani kell.
- c) A fejlesztéshez kapcsolódó nyilvános eseményeken, kommunikációjában és viselkedésében a kedvezményezett esélytudatosságot fejezzen ki: ne közvetítsen szegregációt, csökkentse a csoportokra vonatkozó meglévő előítéleteket.

## **2. Témaszpecifikus elvárások:**

### **a) Klímaváltozás elleni küzdelem:**

Amennyiben a projekt megvalósítása során Ön tervez infrastrukturális vagy ingatlan beruházást, amely legalább öt éves várható élettartamú, akkor Önnek a tervezés során figyelembe kell vennie, hogy a projekt várható üvegházhatásúgáz-kibocsátása/elnyelése mennyire számottevő, továbbá fel kell mérnie a projekt éghajlatváltozáshoz való alkalmazkodási potenciálját, és biztosítani kell, hogy a projekt ellenálló legyen az éghajlatváltozással és a természeti katasztrófákkal szemben! Ezért a támogatási kérelem összeállítása során vizsgálnia kell a projekt megvalósításával összefüggő fő éghajlatváltozási kihívásokat, a projekt helyszínén várható energiafelhasználás-változást, a klímavédelmi törekvésekhez való illeszkedést, valamint be kell mutatnia, milyen módon tervezi lebonyolítani az Európai Parlament és a Tanács 2021/1060 rendeletének 73. cikk (2) bek. j) pontja alapján elvárt éghajlatváltozási rezilienciavizsgálatot.

A támogatást igénylőnek a támogatási kérelem benyújtásakor a Projekt Terv (PT) vonatkozó fejezetében részleteznie szükséges az éghajlatváltozási rezilienciavizsgálat megalapozását az abban részletezett szempontok szerint. Az éghajlatváltozási rezilienciavizsgálatot a projekt előkészítésével párhuzamosan kell elvégeznie és annak dokumentációját az 1. mérföldkőig kell benyújtania.

Az éghajlatváltozási rezilienciavizsgálat elvégzéséhez 2021-2027 közötti támogatási időszakra az „Útmutató az infrastrukturális projektek éghajlatváltozási rezilienciavizsgálatának elvégzéséhez” (röviden: Klímareziliencia Útmutató) c. dokumentum nyújt segítséget (<https://www.palyazat.gov.hu/tmutat-az-infrastrukturalis-projektek-ghajlatvltozsi-rezilienciavizsgalatnak-elvegzshhez-2021-2027#>). A rezilienciavizsgálatot az útmutatóban szereplő **standard éghajlatváltozási rezilienciavizsgálat** követelményeinek megfelelően szükséges elvégezni.

### **b) Fényszennyezés negatív hatásainak minimalizálása:**

A fényszennyezés negatív hatásainak minimalizálása érdekében kültéri világítás korszerűsítése, továbbá újonnan kialakítandó kültéri világítási rendszerek tervezése és megvalósítása során

<sup>8</sup> „Ne okozz jelentős kárt” elv: a támogatott fejlesztés nem sérti jelentősen Az Európai Parlament és a Tanács (EU) 2020/852 rendelet 9. cikkben meghatározott egyik környezeti célkitűzést (az éghajlatváltozás mérséklése; az éghajlatváltozáshoz való alkalmazkodás; a vízi és tengeri erőforrások fenntartható használata és védelme; a körforgásos gazdaságra való átállás; a szennyezés megelőzése és csökkentése; a biológiai sokféleség és az ökoszisztémák védelme és helyreállítása) sem.

<sup>9</sup> 2003. évi CXXV. törvény az egyenlő bánásmódról és az esélyegyenlőség előmozdításáról

alkalmazni szükséges az országos településrendezési és építési követelményekről szóló 253/1997. (XII. 20.) Korm. rendelet 53 - 54. § követelményeket, valamint a vonatkozó érvényes európai szabványok és a helyi szabályozási eszközök követelményeit. A beruházások megvalósítása során javasolt „A fényszennyezésről – világosan!” c. szakmai útmutató ([http://www.termeszetvedelem.hu/fenyaszennyezessel\\_vilagosan](http://www.termeszetvedelem.hu/fenyaszennyezessel_vilagosan)) módszertanának alkalmazása.

### c) Esélyegyenlőség érvényesítése:

A 2007. évi XCII. törvény 9. cikke értelmében a nyilvánosság számára nyitva és rendelkezésre álló létesítmények és szolgáltatások hozzáférhetőségét biztosítani kell. Ennek érdekében az ilyen létesítmények (pl. a közösségi célú funkciókat ellátó, ügyfélforgalmat lebonyolító épület/épületrész) építése/felújítása során kötelező a projektarányos akadálymentesítés, valamint az infokommunikációs akadálymentesítés. A termékekre és a szolgáltatásokra vonatkozó akadálymentességi követelmények esetén az Európai Parlament és a Tanács (EU) 2019/882 irányelvének szükséges megfelelni. A fogyatékos személyek jogairól és esélyegyenlőségük biztosításáról szóló 1998. évi XXVI. törvény 4. § f) pontja szerinti közszolgáltatásokhoz kapcsolódó fejlesztéseket (beleértve az infrastrukturális, szolgáltatás, infokommunikációs fejlesztéseket) az egyetemes tervezés alapelvét figyelembe véve, komplex akadálymentesítést elvégezve kell végrehajtani

Ha a támogatást igénylő települési önkormányzat, az igénylőnek igazolnia kell a helyi esélyegyenlőségi program meglétét az egyenlő bánásmódról és az esélyegyenlőség előmozdításáról szóló 2003. évi CXXV. törvény 31. § (6) bekezdésének megfelelően.

Ha a támogatást igénylő ötven főnél több személyt foglalkoztató költségvetési szerv, vagy többségi állami tulajdonban álló jogi személy, az igénylőnek igazolnia kell az esélyegyenlőségi terv meglétét az egyenlő bánásmódról és az esélyegyenlőség előmozdításáról szóló 2003. évi CXXV. törvény 63. §-nak megfelelően.

## 3. A FINANSZÍROZÁSSAL KAPCSOLATOS INFORMÁCIÓK

### 3.1. Vissza kell-e fizetni a támogatást?

Nem, a támogatás vissza nem térítendő támogatásnak minősül, ezért a támogatást – szerződés szerinti projektmegvalósítás esetén – nem kell visszafizetni.

### 3.2. Mennyi a projekt Európai Unióval elszámolható összköltsége?

A projekt Európai Unióval elszámolható összköltsége az adott területi egységre vonatkozó területspecifikus mellékletben található.

### 3.3. Mennyi támogatást lehet igényelni?

Az igényelhető vissza nem térítendő támogatás minimum és maximum összege a felhívás adott területi egységre vonatkozó területspecifikus mellékletében olvasható.

A támogatás maximális mértéke az Európai Unióval elszámolható összköltség 100 %-a, a 2.2. fejezetben állami támogatással érintett tevékenységek tekintetében pedig az alábbi intenzitást kell alkalmazni:

**Csekély összegű állami támogatás esetén:** a támogatás maximális mértéke az elszámolható költségek 100 %-a.

**Közszolgáltatásért járó ellentételezés esetén:** a támogatás maximális mértéke az elszámolható költség 100%-a, figyelemmel az alábbiakra is:

- Az ellentételezés összege évente és feladatonként a közlekedés és a közlekedési infrastruktúra, valamint a következő pontok kivételével nem haladhatja meg a 15 millió eurónak megfelelő forintösszeget. Amennyiben az ellentételezés összege a megbízás időszaka alatt változik, úgy

az éves összeget a megbízási időtartamra tervezett ellentételezés éves összegeinek átlagaként kell kiszámítani.

- A támogatás éves átlagos összegének túllépése esetén a közszolgáltatásért járó ellentételezést előzetes jóváhagyás céljából be kell jelenteni az Európai Bizottság részére.

#### **Kultúrát és a kulturális örökség megőrzését előmozdító támogatás esetén:**

- a) **Beruházási támogatás esetén** a támogatás összege nem haladhatja meg az elszámolható költség és a beruházás megvalósításából származó működési eredmény közötti különbséget azzal, hogy az infrastruktúra üzemeltetője - a támogatást nyújtó döntésétől függően - jogosult ésszerű nyereséget szerezni.

A működési eredmény mértékét:

- a) megalapozott előrejelzések alapján kell meghatározni és előzetesen, vagy
- b) visszafizetési mechanizmus alkalmazásával utólag kell levonni az elszámolható költségekből

VAGY

- b) A kétmillió eurónak megfelelő forintösszeget meg nem haladó beruházási támogatás esetén a támogatás összege a fent meghatározott módszerek alkalmazásától eltérően is meghatározható azzal, hogy a támogatási intenzitás nem haladhatja meg az elszámolható költségek 80%-át.

**Helyi infrastruktúra fejlesztéséhez nyújtott beruházási támogatás esetén:** a támogatás összege nem haladhatja meg az elszámolható költségek és a működési eredmény közötti különbséget.

A működési eredmény mértékét

- a) Megalapozott előrejelzések alapján kell meghatározni és előzetesen, vagy
- b) visszafizetési mechanizmus alkalmazásával utólag kell levonni az elszámolható költségekből.

**Sportlétesítményhez és multifunkcionális szabadidős létesítményhez nyújtott támogatás esetén:**

Beruházási támogatás esetén a támogatás összege nem haladhatja meg az elszámolható költségek és a működési eredmény közötti különbséget.

Működési támogatás esetén a támogatás nem haladhatja meg a keletkező működési veszteséget. A működési veszteség összegét előzetesen, megalapozott előrejelzések alapján kell megállapítani.

Az kétmillió eurónak megfelelő forintösszeget meg nem haladó támogatás esetén a támogatás összege a fenti pontokban meghatározott módszerek alkalmazásától eltérően is meghatározható azzal, hogy a támogatási intenzitás nem haladja meg az elszámolható költségek 80%-át.

## **4. A PROJEKTVÉGREHAJTÁS IDŐTARTAMA**

### **4.1. Mikor kezdhető meg a projekt?**

A támogatási kérelem benyújtása előtt megkezdett projekthez is igényelhet támogatást, ha azt a kérelem benyújtásáig fizikailag még nem fejezte be, és ha a támogatást igénylő nem helyi infrastruktúra fejlesztéséhez nyújtott beruházási-, vagy nem sportlétesítményhez és multifunkcionális szabadidős létesítményhez nyújtott beruházási támogatási kategória szerint igényel támogatást.

A 2.2. pont szerinti uniós állami támogatási kategóriával támogatott tevékenységhez kapcsolódóan a támogatási kérelem benyújtását megelőzően a projekt előkészítésével kapcsolatban felmerült költségek – figyelemmel az uniós állami támogatási szabályokra – kizárólag a kultúrát és a kulturális örökség megőrzését előmozdító támogatás, csekély összegű (de minimis) támogatás keretében, vagy amennyiben a kedvezményezett a kérelem benyújtása előtt megkötött közszolgáltatási szerződéssel rendelkezik, akkor közszolgáltatásért járó ellentételezés jogcímen számolhatók el.

További részletes szabályozást az "ÁÚF 21-27" 8.6. fejezetének 1. alpontja tartalmaz.

Ha Ön a támogatási döntés kézhezvétele előtt már megindítja a közbeszerzési eljárást, be kell tartania a vonatkozó jogszabályi rendelkezéseket is <sup>10</sup>

## 4.2. Mikorra kell befejezni a projektet?

### Mikor minősül befejezettnek a projekt?

Fizikailag akkor befejezett a projekt, ha valamennyi támogatott tevékenység megvalósult a támogatási szerződésben/támogatói okiratban (a továbbiakban együtt: támogatási szerződés) és a felhívásban meghatározott feltételek szerint. A projekt fizikai befejezésének napja tehát az a nap, amikor az utolsó támogatott tevékenység megvalósul.

Pénzügyileg akkor befejezett a projekt, ha fizikailag befejezett, és a megvalósítás során keletkezett bizonylatok - szállítói kifizetés esetén az előírt önrész szállítók részére történő - kifizetése megtörtént.

További részletes szabályozás az "ÁÚF 21-27" 8.6. fejezetének 2. alpontjában olvasható.

### Mennyi idő alatt kell fizikailag befejezni a projektet?

A projekt fizikai befejezésére a megkezdésétől számított **36 hónap** áll rendelkezésre.

Ha Ön a projekt megvalósítását a támogatási szerződés hatályba lépéséig nem kezdte meg, a végrehajtási határidő a támogatási szerződés hatályba lépésének napjával kezdődik.

További részletes szabályozás az „ÁÚF 21-27” 8.6. fejezetének 2. alpontjában olvasható.

A záró kifizetési kérelem benyújtásának határideje a projekt fizikai befejezését követő 60 nap, de legkésőbb 2029. június 29.

## 5. MÉRFÖLDKÖVEK, INDIKÁTOROK

### 5.1. Hány mérföldkövet kell tervezni?

A mérföldkö a projekt megvalósítása szempontjából jelentős időpont, amelyhez a projekt megvalósítása révén elért szakmai vagy műszaki eredmény kapcsolódik, vagy az elérendő eredmény egy jól körülhatárolható fejlesztési szakasza lezárul. Egy adott mérföldkőhöz ezen túlmenően meg kell tervezni az adott mérföldkövel bezárólag várhatóan elszámolni kívánt költségek kumulált mértékét is.

Önnek a projektjében 2 mérföldkövet kell tervezni. Az utolsó mérföldkövet a projekt fizikai befejezésének várható időpontjára kell megtervezni.

Az egyes mérföldkövekkel kapcsolatos elvárások a következők:

**1. mérföldkö: A projekt szakmai-műszaki előkészítésének lezárása legkésőbb a támogatási szerződés hatályba lépésétől számított 18. hónap utolsó napjáig.**

A mérföldkőhöz az alábbi, projekt szempontjából releváns, dokumentumok csatolása szükséges:

- a) Teljes műszaki dokumentáció az összes érintett tevékenységre vonatkozóan. Amennyiben korábban támogatott projekthez is kapcsolódik a tárgyat beruházás, úgy szükséges a pontos, tevékenység szintű lehatárolás bemutatása is,
- b) építési/létesítési engedélyek vagy tervezői nyilatkozatok, hogy az adott tevékenység nem hatósági engedélyköteles,
- c) a Felhívás 2.3. és 2.4. pontjában előírt releváns szakmai-műszaki és horizontális feltételeknek való megfelelés bemutatása, éghajlatváltozási rezilienciavizsgálat dokumentációja,
- d) szemléletformáló program, valamint képzés tartalmának bemutatása,
- e) a Felhívás 2.3 és 2.4 pontjában előírt releváns szakmai-műszaki és horizontális feltételeknek való megfelelés bemutatása (kizárólag a 2.1.1. 7. pont szerinti tevékenység esetében),
- f) 700 millió Ft feletti összköltségű projektek esetében költség-haszon elemzés elkészítése a Felhívás 6.2 pont 2) alpontban meghatározottak alapján, valamint szükség esetén nyilatkozat

<sup>10</sup> Lásd: Korm. rendelet Közbeszerzési eljárások ellenőrzése c. fejezete

- működtetésre irányuló támogatásokról a felhívás 6.2 pont 2) alpont utolsó szakaszában foglaltak szerint,
- g) a projektmenedzsment szervezet rövid bemutatása, valamint a kedvezményezett büntetőjogi felelőssége tudatában megtett nyilatkozat arra vonatkozóan, hogy a projektmenedzsment szervezet megfelel a 2021-2027-es időszakra vonatkozó Elszámolási Útmutató c. dokumentumának 3.8.2 pontjában leírtaknak.
  - h) A fejlesztés Turizmus 2.0-hoz történő illeszkedésének megítéléséről szóló, a Magyar Turisztikai Ügynökség jóváhagyó szakmai véleménye a felhívás 2.3. 59) alpontjának utolsó szakasza figyelembe vételével.

## 2. mérőföldkő: A projekt fizikai befejezése

A mérőföldkőhöz az alábbi, projekt szempontjából releváns, dokumentumok csatolása szükséges:

- a) Műszaki átadás-átvétel, műszaki ellenőr beszámolója,
- b) a megvalósított állapotra vonatkozó hiteles épületenergetikai tanúsítvány,
- c) releváns esetben a funkció váltás tényének igazolása;
- d) ZB (záró beszámoló),
- e) az energetikai mellékletben található „kivitelezői nyilatkozat” és a „ZB nyilatkozat”,
- f) fotódokumentáció,
- g) egyéb projektzárást igazoló dokumentumok.
- h) igazolás, hogy a felülvizsgált vagy átdolgozott SEAP illetve SECAP benyújtásra került a Polgármesterek Szövetsége szervezethez (kizárólag a 2.1.1. 7. pont szerinti tevékenység esetében),
- i) a kedvezményezett büntetőjogi felelőssége tudatában megtett nyilatkozata arra vonatkozóan, hogy a megvalósítási időszak alatt alkalmazott projektmenedzsment szervezet megfelelt a 2021-2027-es időszakra vonatkozó Elszámolási Útmutató c. dokumentumának 3.8.2 pontjában leírtaknak.

## 5.2. Milyen indikátorok teljesítéséhez kell hozzájárulni?

A támogatási kérelemben az alábbi táblázatban szereplő indikátor vállalása kötelező, amennyiben az az adott projekt szempontjából releváns.

Indikátor neve	Alap	Mértékegység	Típusa <sup>11</sup>	Célérték	Azonosító	Része-e a műszaki-szakmai tartalomnak ?	Célérték tervezése szükséges (Igen/Nem)
Éves elsődleges energiafogyasztás (ebből: lakóépületek, középületek, vállalkozások, egyéb)	ERFA	kWh/év	Közös eredmény	-	RCR26	igen	igen
Becsült üvegházhatásúgáz-kibocsátások	ERFA	tonna CO <sub>2</sub> egyenérték/év	Közös eredmény	-	RCR29	igen	igen

<sup>11</sup> Közös kimeneti, közös eredmény, OP-kimeneti, OP-eredmény.

Indikátor neve	Alap	Mérték-egység	Típusa <sup>11</sup>	Cél-érték	Azo-nosító	Része-e a műszaki-szakmai tartalomnak ?	Célérték tervezése szükséges (Igen/Nem)
Összes előállított megújuló energia (ebből: villamos energia, hőenergia)	ERFA	kWh/év	Közös eredmény	-	RCR31	igen	igen
Jobb energiahatékonyságú középületek	ERFA	m <sup>2</sup>	Közös kimeneti	-	RCO19	igen	igen
Megújuló energiát előállító új termelőkapacitás (ebből: villamos energia, hőenergia)	ERFA	MW	Közös kimeneti	-	RCO22	igen	igen
Fejlesztéssel érintett fürdők száma	ERFA	db	OP-kimeneti	-	TPO09	nem	igen

**Indikátor neve:** Éves elsődleges energiafogyasztás (ebből: lakóépületek, középületek, vállalkozások, egyéb)

**Indikátor definíciója:** Mért országos adat az éves primerenergia-felhasználás, mely a belföldi, az ország területén megvalósuló fogyasztáshoz szükséges energia mennyiségét jelenti. Az energiafelhasználás a végső energiafelhasználásnak és az energiaátalakítások veszteségeinek összege, csökkentve a hasznosított hulladékenergia mennyiségével. A tüzelőanyagok számbavétele fűtőértékkel, a hő- és villamos energia az előállításukhoz szükséges tüzelőanyag hőértékével történik. Az elsődleges (primer) energiafelhasználás csak a kereskedelmi forgalomban lévő alapenergiákra vonatkozik. Nem tartalmazza a szél-, a geotermikus és a napenergiát. A fajlagos primerenergia-fogyasztás az adott lakás, vagy épület egységnyi alapterületének 1 évre kiszámított energiafogyasztása primer energiában kifejezve.

**Indikátor számítási módja:** Jelen indikátorhoz kötődő legfontosabb adatok *Meglévő állapot* esetén a „Primerenergia felhasználás (MWh/év)” és az „Épületek éves elsődleges energia-fogyasztása (MWh/év)”; *Tervezett állapot* esetén pedig az „Energiahatékonysági fejlesztésekkel elérhető primer energia felhasználás (MWh/év)”, az „Épületek éves elsődleges energia-fogyasztása (MWh/év)”, illetve „A megújuló energiaforrás által kiváltott primer energiamennyiség (MWh/év)”.

**Indikátor igazolásának módja:** Az *Energetikai melléklet* (továbbiakban: Melléklet) tartalmazza a „02 Szakértői Nyilatkozat” nevű munkalapot (továbbiakban: Szakértői nyilatkozat), mely az „01\_Energetikai melléklet” nevű munkalap adataira épül. A Szakértői nyilatkozat mind a projekt megkezdése előtti állapotra, mind a tervezett állapotra elkészített Energetikai tanúsítvány és a Mellékletben lévő számítások alapján készül. Az igazolás módja a megvalósított projektelemekre vonatkozó „08 ZB nyilatkozat” (továbbiakban: Záró nyilatkozat). Részteljesítés esetén a teljesített projektelem(ek)re vonatkozó Záró nyilatkozat és ehhez kapcsolódóan, a projekt megkezdése előtti állapotára elkészített Energetikai tanúsítvány és a részteljesítés szerinti állapotra elkészített energetikai számítás adatai alapján kiállított Szakértői Nyilatkozat.

**Indikátor neve: Becsült ÜHG-kibocsátás**

**Indikátor definíciója:** A támogatott szervezetek vagy folyamatok teljes becsült üvegházhatású gáz kibocsátása. A bázisérték a beavatkozás megkezdése előtti év becsült üvegházhatású gáz kibocsátás mértékére vonatkozik, a tényérték pedig a teljes becsült üvegházhatású gáz kibocsátásként kerül kiszámításra, a beavatkozás befejezését követő év során elért energiateljesítmény szintje alapján.

**Indikátor számítási módja:** Üvegházhatású gázok becsült éves kibocsátása = fejlesztéssel érintett létesítmények fejlesztés előtti és fejlesztés utáni üvegházhatású gáz-kibocsátásának különbsége (tonna CO<sub>2</sub> egyenérték).

**Indikátor igazolásának módja:** A *Melléklet „02 Szakértői Nyilatkozat”* munkalapja alapján kiállított Szakértői nyilatkozat, ami a projekt megkezdése előtti állapotra elkészített Energetikai tanúsítvány és a tervezett állapotra elkészített Energetikai tanúsítvány alapján készül, valamint a megvalósított projektelemekre vonatkozóan készült „08 ZB nyilatkozat”. Részteljesítés esetén a teljesített projektelem(ek)re vonatkozó „08 ZB nyilatkozat”, valamint ehhez kapcsolódóan, a projekt megkezdése előtti állapotára elkészített energetikai tanúsítvány és a részteljesítés szerinti állapotra elkészített energetikai számítás adatai alapján kiállított Szakértői Nyilatkozat.

**Indikátor neve: Összes előállított megújuló energia (ebből: villamos energia, hőenergia)**

**Indikátor definíciója:** Megújuló energiát hasznosító berendezés(ek) által termelt energiamennyiség egy létesítményen belül. A megújuló energiaforrás lehet napenergia, szélenergia, bioenergia (értsd: biomasszából kinyert energia), illetve geotermikus (földhő-víz), aerotermikus (levegő-víz, illetve levegő-levegő), vagy hidrotermikus (víz-víz) energia. A megújuló energiát hasznosító berendezés lehet napelemes rendszer, napkollektoros rendszer, biomassza kazán rendszer, hőszivattyús rendszer, illetve vegyes, vagy tisztán megújuló energiaforrásokat hasznosító helyi közösségi fűtőműre való csatlakozás. Az energia típusa lehet villamos-, vagy hőenergia.

**Indikátor számítási módja:** Adott időszak alatt vett összes előállított megújuló energia a megújuló energiaforrásokat hasznosító berendezés(ek) által megtermelt energiamennyiség egy adott létesítményen belül.

**Indikátor igazolásának módja:** A *Melléklet „01\_Energetikai melléklet”* nevű munkalapján számolt „A megújuló energiaforrás által kiváltott primer energiamennyiség (MWh/év)” oszlopában kerül igazolásra, a megújuló energiaforrást hasznosító termelőkapacitások az „Alapadatok” nevű munkalap *Megújuló energiaforrás felhasználás* tömbjében kerülnek felsorolásra.

**Indikátor neve: Jobb energiahatékonyságú középületek**

**Indikátor definíciója:** Középületek nettó alapterülete, amelyek a kapott támogatás révén jobb energiahatékonyságot érnek el. A megnövelt energiateljesítmény a középület energiaosztályozásának legalább egy energiaosztály általi javulásával értendő, és ezt a hiteles energetikai tanúsítványok (HET) alapján kell dokumentálni. A figyelembe vett energiaosztályozás a nemzeti energiateljesítmény tanúsítványban szereplő meghatározást követi, összhangban a 2010/31/EU irányelvel.

Középületek alatt az állami hatósági szervek és a nonprofit szervezetek tulajdonában álló épületek értendők. A nonprofit szervezet olyan jogi személy, amelyet kollektív, állami vagy társadalmi haszon érdekében szerveznek és működtetnek, ellentétben azzal a szervezettel, amely vállalkozásként működik, és amelynek célja a nyereség megszerzése a tulajdonosainak. Ilyen például a közigazgatás, az iskolák, a kórházak, stb.

**Indikátor számítási módja:** Jobb energiahatékonyságú középületek alapterülete (m<sup>2</sup>) = A projekt megkezdése előtti és a megvalósított állapotra elkészített hiteles energetikai tanúsítványban szereplő, illetve a korszerűsítés alapjául szolgáló nettó alapterület (m<sup>2</sup>).

**Indikátor igazolásának módja:** Az „Energetikai melléklet” elnevezésű szakmai melléklet „01 Energetikai adatok” munkalapja, ami tartalmazza a projekt megkezdése előtti állapotra elkészített hiteles energetikai tanúsítvány szerinti fűtött alapterület adatokat, valamint a megvalósított projektelemekre vonatkozóan készült „08 ZB nyilatkozat, melyben fel kell tüntetni a megvalósított projektelemek vonatkozásában az épület(ek) fűtött alapterület adatait”. Részteljesítés esetén a teljesített projektelem(ek)re vonatkozó „08 ZB nyilatkozat”, melyben fel kell tüntetni a fejlesztéssel lezárult épületrészek fűtött alapterület adatait.

Kizárólag SEAP felülvizsgálatot/átdolgozást illetve SECAP kidolgozást tartalmazó projektek esetében ezen indikátorok nem alkalmazandók.

**A támogatási szerződésben vállalt indikátor tervértékének csökkenése:**

Ha Ön a támogatási szerződésben vállalt tervértéket csökkenti, a műszaki, szakmai tartalom csökkenésére vonatkozó rendeleti szabályozást alkalmazzuk.<sup>12</sup>

**A támogatási szerződésben vállalt indikátor alulteljesítése:**

A támogatás összegét csökkentjük, ha a támogatási szerződésben meghatározott indikátor teljesítése a célérték elérésének vállalt időpontjában nem éri el a célérték 75%-át. A támogatás csökkentésének aránya megegyezik az indikátor célérték 75%-a és az indikátor teljesítésének százalékos mértéke közötti különbséggel<sup>13</sup>.

**Indikátor neve: Megújuló energiát előállító új termelőkapacitás (ebből: villamos energia, hőenergia)**

**Indikátor definíciója:** A beruházás során olyan hozzáadott energiatermelő kapacitás, melyet megújuló energiaforrást hasznosító berendezés nyújt - akár bővítve a korábban meglévő energiatermelő kapacitást, akár teljesen új berendezést installálva. A megújuló energiaforrás lehet napenergia, szélenergia, bioenergia (értsd: biomasszából kinyert energia), illetve geotermikus (földhő-víz), aerotermikus (levegő-víz, illetve levegő-levegő), vagy hidrotermikus (víz-víz) energia. A megújuló energiát hasznosító berendezés lehet napelemes rendszer, napkollektoros rendszer, biomassza kazán rendszer, hőszivattyús rendszer, illetve vegyes, vagy tisztán megújuló energiaforrásokat hasznosító helyi közösségi fűtőműre való csatlakozás. Az energia típusa lehet villamos-, vagy hőenergia.

**Indikátor számítási módja:** Adott időszak alatt a megújuló energiaforrásból előállított energiamennyiség az energetikai fejlesztés – azaz a megújuló energiát hasznosító berendezések installálása – előtt és a fejlesztés után megtermelt energiamennyiség különbségével egyezik meg.

**Indikátor igazolásának módja:** A Melléklet „02 Szakértői Nyilatkozat” munkalapján számolt "A megújulóenergia-termelési kapacitás növekedése (ebből: villamos, termikus) (MW)" oszlopában kerül kiszámításra, a megújuló energiaforrást hasznosító termelőkapacitások az „Alapadatok” nevű munkalap *Megújuló energiaforrás felhasználás* tömbjében kerülnek felsorolásra.

**Indikátor neve: Fejlesztéssel érintett fürdők száma**

**Indikátor definíciója:** Az intézkedés keretében (az ERFA által) fejlesztéssel érintett fürdők darabszáma.

**Indikátor számítási módja:** Az indikátor meghatározásánál a jelen felhívás keretében fejlesztésre kerülő fürdőket kell figyelembe venni.

**Indikátor igazolásának módja:** Engedélyköteles tevékenység esetén: az építményre vonatkozó használatba vételi engedély. Nem engedélyköteles tevékenység esetén: az beruházás kapcsán készült műszaki átadás-átvételi jegyzőkönyv.

<sup>12</sup> Korm. rendelet 156. §.

<sup>13</sup> Korm. rendelet 160. §.

## 6. PROJEKTVÉGREHAJTÁSSAL KAPCSOLATOS EGYÉB ELVÁRÁSOK

### 6.1. Mire nem kapható támogatás?

A felhívás keretében 2.1. pontban meghatározott tevékenységeken kívül más tevékenység nem támogatható.

Így például nem támogatható:

- a) Épület kizárólag bizonyos határoló szerkezeti elmeinek felújítása, amennyiben az épület egészére vonatkozóan a felújítás mértéke ezáltal nem éri el a felhívás 2.3. pont 29) szerinti jelentős felújítás mértékét. Kivételt képeznek a felhívás 2.3. pont 10) és 11) szerinti műemlék vagy helyi védelem alatt álló épületek.
- b) A támogatható funkcióhoz tartozó tevékenységeken túlmutató, gazdasági jellegű tevékenységhez (pl. kereskedelmi célú K+F tevékenységek, for-profit alapon helyiségek bérbeadása, stb.) hasznosított épület illetve épületrész energetikai felújítása;
- c) Új épület építése kivéve az 50 nm-nél kisebb méretű, az esetlegesen alkalmazott biomassa tárolásához vagy az alkalmazott technika védelméhez szükséges fűtetlen, vagy a technika védelméhez szükséges mértékben temperált melléképület;
- d) Északra néző homlokzatokon külső árnyékolók vagy árnyékvetítő szerkezetek létesítése;
- e) Biztonságtechnikai elemek (kaputelefon-rendszer, hangosítás, biztonsági kamerarendszer, stb.) beszerzése és telepítése;
- f) Split (mono, multi) vagy ablakklímák beépítése, cseréje, korszerűsítése, felújítása;
- g) Gépjárművek, mobil anyagmozgató- vagy munkagépek beszerzése;
- h) SEAP felülvizsgálata és átdolgozása, SECAP kidolgozása, amennyiben a 2007-2013 vagy a 2014-2020 tervezési időszakban és/vagy SECAP kidolgozása, amennyiben 2014-2020 vagy a 2021-2027-as tervezési időszakban erre a célra az önkormányzat támogatást kapott bármely operatív program keretében.
- i) Olyan tevékenység, amely szerepel a támogatható tevékenységek között, de a projekt által érintett épületet vagy berendezést figyelembe véve, a 2007-2013 időszakban, ROP vagy KEOP forrásból, vagy a 2014-2020 időszakban TOP forrásból támogatásban részesült ugyanaz a tevékenység, és amelynek a fenntartási időszaka még nem zárult le;
- j) A 2.1.1. 6. és 2.1.2.2. 4. tevékenység esetén a távhőszolgáltatói működési engedéllyel rendelkező távhőszolgáltató által működtetett távhőrendszerre történő csatlakozás;
- k) Állékonysági problémával rendelkező épület energetikai korszerűsítése. Abban az esetben lehet ilyen épületen energetikai korszerűsítést végrehajtani, amennyiben statikai szakvéleménnyel igazolták, hogy az épület állékonysági problémát a fejlesztés előtt megszüntették.
- l) Okos hálózat (smart grid) és okos mérés (smart metering) rendszer vagy a rendszer bármely elemének megvalósítása, amennyiben az más forrásból (pl. költségvetési-, uniós támogatás, stb.) már támogatásban részesült vagy részesül.
- m) A 2.1.1. 4. és a 2.1.1. 9 tevékenység keretében akkumulátoros villamosenergia-tároló egység beszerzése és telepítése kapcsolódó napelem rendszer beszerzése, telepítése nélkül.

### 6.2. Milyen további szakmai elvárásoknak kell megfelelni a megvalósítás során?

- 1) Ön, mint kedvezményezett a projekt megvalósítása során köteles a hatályos jogszabályokban meghatározott tájékoztatói és nyilvánossági kötelezettségeknek eleget tenni, a projektről és a támogatásról az ott meghatározott módon és tartalommal információt nyújtani. Az ezzel kapcsolatos követelményeket a <https://www.palyazat.gov.hu> oldalról letölthető

„Kedvezményezették tájékoztatási kötelezettségei Plusz” c. útmutató és az Arculati Kézikönyv Plusz” tartalmazza.

## 2) Költség-haszon elemzés készítésére vonatkozó elvárások:

Az Európai Regionális Fejlesztési Alapra, az Európai Szociális Alap Pluszra, a Kohéziós Alapra, az Igazságos Átmenet Alapra és az Európai Tengerügyi, Halászati és Akvakultúra-alapra vonatkozó közös rendelkezések, valamint az előbbiekre és a Menekültügyi, Migrációs és Integrációs Alapra, a Belső Biztonsági Alapra és a határigazgatás és a vízümpolitika pénzügyi támogatására szolgáló eszközre vonatkozó pénzügyi szabályok megállapításáról szóló 2021/1060/EU rendeletének (a továbbiakban CPR) 73. cikkének teljesítése céljából a pályázatoknak biztosítani kell a következő elvárásokat:

- Bizonyítható a projekt társadalmi hasznossága, megfelelő ár-érték aránya.
- Csak a megvalósuláshoz szükséges mértékű támogatást kap, túl-támogatás nem történik. (A PT energetikai mellékletének, pénzügyi mutatók nevű munkalapján a támogatás tényleges összege meghatározza a projekt megvalósításához feltétlenül szükséges támogatás összegét.)
- A fejlesztési projekt keretében létrehozott eszközök működtetése, a szolgáltatási színvonal pénzügyileg fenntartható. (A projekt pénzügyi fenntarthatósága a PT-ben szövegesen, valamint a PT energetikai mellékletének - pénzügyi mutatók munkalap- kitöltésével mutatható be.)

A vonatkozó európai uniós jogszabályoknak való megfelelés érdekében a projektek előkészítése és a kiválasztási eljárás során alá kell támasztani a projekt társadalmi hasznosságát, ár-érték arányát. Ennek érdekében a **pályázat benyújtásakor csatolandó a projekt tervben:**

- Be kell mutatni a problémákat, hiányokat, amelyekre választ jelent a tervezett fejlesztés. Szükséges felmérni az igényeket, amelyek a fejlesztendő infrastruktúra/ szolgáltatás létrejöttét, kapacitását alátámasztják.
- Az így meghatározott projekt célokról be kell mutatni kapcsolódásukat az OP céljaihoz, valamint a vonatkozó európai, országos, regionális, valamint helyi stratégiákhoz.
- Annak érdekében, hogy megállapítható legyen, hogy a projektben megvalósítandó beavatkozás céljának elérésére a választott megoldás az optimális a teljes költséget és a hatásokat összevetve, szövegesen kell indokolni, hogy miért az adott műszaki megoldás került kiválasztásra, azt milyen kiválasztási logika, további vizsgálat előzte meg.

A támogatás mértékének indoklásához és a fenntarthatóság bizonyításához a **pályázat benyújtásakor a projekt tervben** be kell mutatni a következőket (összhangban a Projekt Terv energetikai mellékletének, pénzügyi mutatók nevű munkalapjának a kitöltésével):

- A kért támogatás összege a projekt megvalósításához feltétlenül szükséges, mely releváns állami támogatási szabály hatálya esetén álljon összhangban annak szabályozásával. Egyéb esetben az indoklás térjen ki különösen arra, hogy a beruházás fenntartása során a képződő bevételek milyen mértékben nem nyújtanak fedezetet a működési költségekre, a beruházáshoz szükséges forrásgyűjtésre.

A beruházás fenntartása során a képződő nettó bevételnek minősül az energetikai korszerűsítés által a megtakarított energiából származó, éves szintű működési költségcsökkenés, kivéve, ha ezeket a működtetésre irányuló támogatások ugyanilyen mértékű csökkentése ellentételezi (Projekt Terv energetikai mellékletének, pénzügyi mutatók nevű munkalapjának "G" oszlopa)

Fontos kihangsúlyozni, hogy a bevételek között szerepeltetni kell a saját villamos energia igény feletti éves szintű villamos energia értékesítéséből származó bevételt is abban az esetben, amennyiben a hálózatra feltermelt éves szintű villamos energia mennyisége meghaladja a vételezett villamos energia mennyiségét.

Az energetikai melléklet „Pénzügyi mutatók” munkalap „H” oszlopában szükséges ezen bevételeket felvezetni a „Villamos igény meghatározása” munkalap alapján.

A villamos energia értékesítésből származó éves bevétel összegét kérjük levezetni a „Villamos igény meghatározása” munkalap G19-e cellájában megadott értékesített villamos energia mennyiség (kWh) és az értékesítési ár (Ft/kWh) szorzataként. Ezt kell releváns esetben a „Pénzügyi mutatók” munkalap „H” oszlopában az éves bevételek között feltüntetni. A PT

energetikai mellékletének, pénzügyi mutatók nevű munkalapján a támogatás tényleges összege cella meghatározza a projekt megvalósításához feltétlenül szükséges támogatás összegét.

- A projekt pénzügyi fenntarthatósága biztosított a projekt teljes élettartama alatt. Indoklásban ki kell emelni, hogy a bevétellel, költségmegtakarítással nem fedezett működési (üzemeltetési és pótlási) költségek finanszírozása hogyan történik, pl. milyen központi költségvetési, önkormányzati költségvetési forrás biztosítja a finanszírozásukat. A projekt pénzügyi fenntartása akkor biztosított, amennyiben a projekt terv energetikai mellékletének pénzügyi mutatók nevű munkalap „V” oszlopában a fenntartás évei alatt kumulált pénzáram egyik évben sem eredményez negatív értéket.

**Az 1. mérőföldkőre a 700 millió Ft-nál nagyobb** elszámolható költségű projekteknél a CPR előírásainak való megfelelés érdekében az alábbiak bemutatása csatolandó:

- Közgazdasági értékeléssel kell igazolni a projekt társadalmi hasznosságát, megfelelő ár-érték arányát.
  - Ha a projekt olyan stratégiához illeszkedik, amely társadalmi hasznosság értékelése (költség-haszon elemzés, költséghatékonyság elemzés, több szempontú értékelés) alapján rangsorolta a projekteket és a projekt megvalósítását tartalmazza, akkor projekt szinten külön elemzés nem szükséges a változatelemzésről és a kiválasztott projektről - elegendő a PT.A/2.5.1 pontja alatti az előzetes energetikai felülvizsgálatok során javasolt változatok bemutatása-, valamint a lentebb kiemelt, releváns stratégia(k) mentén röviden elmagyarázni:
    - A projekt célja megalapozott, illeszkedik a stratégiához, nettó társadalmi hasznot hoz létre?
    - A projektben megvalósítani javasolt megoldás eléri a célt, ez a leghatékonyabb megoldás-e a cél eléréséhez?
    - A megoldás költségei reálisak-e?

Ennek az elvárásnak megfelelnek többek között a fenntartható városi mobilitási tervek (SUMP), a **fenntartható energia- és klíma akciótervek (SECAP)**, Vízyűjtő-gazdálkodási Terv, Nemzeti Közlekedési Infrastruktúra-fejlesztési Stratégia, **Nemzeti Energiastratégia**, Fenntartható Városfejlesztési Stratégia, **NEKT (Magyarország Nemzeti Energia és Klímaterve)**, Nemzeti Turizmusfejlesztési Stratégia 2030.

- **A tárgyi projekt fentebb nevesített energiastratégiá(k)hoz való illeszkedésének hiányában** projekt szinten szükséges a változatelemzést, illetve a kiválasztott változat közgazdasági értékelését elvégezni. Ennek módszertanát az Európai Bizottság közgazdasági értékelési útmutatója, a Vademecum<sup>14</sup> valamint az Útmutató a projektek közgazdasági és pénzügyi értékeléséhez (<https://www.palyazat.gov.hu/tmutat-a-projektek-kzgzdasgi-s-pnzgyi-rtkelshez-2021-2027>) és további releváns magyar CBA útmutatók tartalmazzák. Ennek megfelelően:
  - ahol lehet és az az egyszerűbb, teljes közgazdasági költség-haszon (CBA) elemzés elvégzése
  - egyszerűsített CBA elvégzése, ha a költségek és hasznok csak nagyvonalú, nem teljes körű becslése lehetséges
  - Költség-hatékonyság elemzés (Cost Effectiveness Analysis, CEA), ha a hatásokat csak naturáliában lehet meghatározni, így a sorba rendezés alapja az egységnyi hatás költsége.
  - Legkisebb költség elemzés (Least Cost Analysis, LCA): Amennyiben a projektek ugyanarra az eredményre vezetnek, a leghatékonyabb választás egyszerűen a legkisebb költségű változat kiválasztását jelenti.
  - Több szempontú értékelés (Multi-Criteria Analysis, MCA): a fejlesztések költségei, hatásai, kockázatai és lehetőségei számszerűsített vagy kvalitatív

<sup>14</sup> Economic Appraisal Vademecum 2021-2027, General Principles and Sector Applications, European Commission, 2021

formában meghatározásra kerülnek, majd fontosságuk szerint súlyozzák őket, amellyel meghatározásra kerülhet egy összesített pontszám és ez alapján egy rangsor.

Az előző pontban bemutatott útmutatók alapján szükséges a pénzügyi elemzést elvégezni a szükséges mértékű támogatás és a pénzügyi fenntarthatóság alátámasztása érdekében. (Összhangban a PT energetikai mellékletének, a pénzügyi mutatók nevű munkalapjának kitöltésével, ami meghatározza a projekt pénzügyi fenntarthatóságát, valamint a projekt megvalósításához feltétlenül szükséges támogatás összegét)

A 700 millió Ft feletti elszámolható költségű projekt esetében a nettó bevétel termelés becslésének elvégzése és igazolása érdekében a támogatást igénylőnek nyilatkoznia szükséges működési költség-megtakarításokról és a működtetésre irányuló támogatásokról, amely tartalmazza az alábbiakat:

- c1) A projekt hatására jelentkező működési költség megtakarítás (nettó bevétel) összegével a működtetésre irányuló támogatások összege is csökken.
- c2) Vállalja, hogy legalább a fenntartási időszak végéig számszerűsíthető módon nyilvántartja ezeket, s amennyiben változás történik a nyilatkozatához képest, azt jelezni köteles.
- c3) A kedvezményezett a nyilatkozat mellékleteként benyújtja a várható bevételekre, működési költségekre, működési költség-megtakarításokra és a működtetésre irányuló támogatások várható csökkenését alátámasztó számításait.

### 3) Szakmai adatszolgáltatás:

A támogatási kérelem benyújtásakor a projekt tervezett tartalma alapján szükséges a szakmai adatszolgáltatás kitöltését elvégezni. Amennyiben a projekt előkészítése során, annak szakmai tartalma módosul, úgy szükséges a lenti mutatókra tett vállalások felülvizsgálata. Önmagában a szakmai adatszolgáltatás módosításához, értékük csökkentéséhez szankció nem kapcsolódik.

Mutató neve	Mérték-egység
Éves végső energiafogyasztás (ebből: háztartások, középületek, vállalkozások egyéb)	MWh/év
Előállított összes megújuló energia (ebből: villamos, termikus)	MWh/év
A megújulóenergia-termelési kapacitás növekedése (ebből: villamos, termikus)	MW
Energiahatékonysági fejlesztések által elért primer energia felhasználás csökkenés	MWh/év
Javított energetikai teljesítménnyel rendelkező középületek száma	db
Akadálymentesítéssel érintett épületek száma	db
Mélyfelújítással érintett épületek száma	db
Mélyfelújítással érintett épület(ek) összes alapterülete	m <sup>2</sup>

## 6.3. Kell-e közbeszerzést lefolytatni?

Ha a projektben tervezett beszerzésre a közbeszerzési jogszabályok vonatkoznak, közbeszerzést kell lefolytatni. Ennek vizsgálata és a szükséges eljárás lefolytatása – az egybeszámitási szabályok figyelembe vételével – az Ön feladata és felelőssége.

Részletes tájékoztatás az "ÁÚF 21-27" 9. fejezetében olvasható.

#### 6.4. Milyen feltételei vannak az ingatlanfejlesztésnek?

Támogatás abban az esetben folyósítható, amennyiben a fejlesztéssel érintett ingatlanok tulajdoni viszonyai az „ÁÚF 21-27”-ben foglaltaknak megfelelnek, és a projekt tekintetében rendezett tulajdoni viszonyokat a támogatást igénylő igazolja legkésőbb a támogatási szerződés megkötéséig.

Támogatás abban az esetben folyósítható, amennyiben a tervezett fejlesztések alá vont ingatlanok többségi önkormányzati és/vagy többségi önkormányzati tulajdonú gazdasági társaságok tulajdonában állnak, kivétel a megyei önkormányzat (GFO 321) kisebbségi tulajdonában álló épületek vonatkozásában megvalósuló projekt, amennyiben az érintett épületek tekintetében egyúttal az állam a további (többségi) tulajdonos.

#### 6.5. Hol találhatóak a biztosítéknyújtásra vonatkozó elvárások?

A biztosítéknyújtással kapcsolatos részletes szabályozást az "ÁÚF 21-27" 6. fejezete tartalmazza.

#### 6.6. Milyen elvárások vannak az Alapjogi Charta érvényesítésével kapcsolatban?

Az Alapjogi Charta felsorolja azokat az alapvető jogokat, amelyeket az Európai Uniónak és a tagállamoknak az uniós jogszabályok végrehajtása során tiszteletben kell tartaniuk. Az Alapjogi Charta megtalálható a <https://eur-lex.europa.eu/legal-content/HU/TXT/PDF/?uri=CELEX:C2012/326/02&from=HU> és a <https://www.palyazat.gov.hu> oldalon is.

Az Európai Unió Alapjogi Chartájában elismert jogok, szabadságok és elvek érvényesítését a projektek tervezése és végrehajtása során is biztosítani kell. Ezért kérjük, hogy a projekt tervezése és végrehajtása során fokozott figyelmet fordítson Alapjogi Chartában rögzített alapjogok érvényesítésére, bizonyosodjon meg arról, hogy tervezett projektében az alapjogok nem sérülnek, azok érvényesítése biztosított.

Jelen felhívás keretében az alábbi alapjogok érvényesülésének ellenőrzésére az irányító hatóság a támogatási kérelem tartalmi értékelése során, továbbá a támogatási jogviszony alatt is kiemelt figyelmet fordít:

- 8. CIKK: A személyes adatok védelme
- 26. CIKK: A fogyatékkal élő személyek beilleszkedése
- 37. CIKK: Környezetvédelem

Felhívjuk a figyelmet, hogy a Korm. rendelet rendelkezései alapján, ha az Alapjogi Chartában szereplő jogok és alapelvek valamelyike a támogatott projektek végrehajtása során sérülne, hazai intézményrendszer gondoskodni fog az erre irányuló panasz benyújtásának lehetőségéről és a panasz kivizsgálásáról. Az Alapjogi Charta alapelveiről, a panasz benyújtásának lehetőségéről részletes információkat az "ÁÚF 21-27" c. dokumentum tartalmaz.

#### 6.7. Hogyan kell az adatokat gyűjteni ESZA+, illetve Belügyi Alapokból nyújtott támogatás esetén?

Nem releváns.

#### 6.8. A projekt megvalósítása után milyen kötelezettségeim lesznek?

Ön vállalja, hogy a projekt megvalósítás irányító hatóság általi befejezésétől számított 5 évig, a projekt megfelel az alábbi feltételeknek<sup>15</sup>:

<sup>15</sup> /2021 EU Rendelet 65. cikke alapján

- a) az infrastruktúra valamely elemében kizárólag olyan tulajdonosváltás következhet be, amelynek eredményeként egy cég vagy közszférabeli szervezet jogosulatlan előnyhöz nem jut;
- b) a művelet jellegében, célkitűzéseiben vagy végrehajtási feltételeiben olyan lényeges változás nem következik be, amely veszélyezteti az eredeti célkitűzéseket.

A SEAP felülvizsgálat, SECAP-pá történő átdolgozás illetve SECAP kidolgozás esetében elvárás, hogy a projekt pénzügyi befejezésétől számított **5 évig** biztosítani kell a terv időszakos felülvizsgálatát és regisztráltságát a Polgármesterek Szövetségénél ([www.eumayors.eu](http://www.eumayors.eu)).

Felhívjuk a figyelmet, hogy a projektben létrehozott vagy a záró projektfenntartási jelentés elfogadásáig csak az irányító hatóság előzetes jóváhagyásával és a támogatási jogviszony szempontjából releváns kötelezettségek átvállalásával, átruházásával idegeníthető el, adható bérbe, illetve terhelhető meg.

Ha Ön ezeket a kötelezettségeket nem teljesíti, akkor szabálytalansági eljárás indulhat Ön ellen. A szabálytalansági döntés a támogatás visszafizetését is elrendelheti.

## 7. ELSZÁMOLHATÓSÁG

### 7.1. Mennyi előleg igényelhető?

#### Támogatási előleg:

Utófinanszírozású tevékenységekre Ön támogatási előleget igényelhet.

Az igényelhető támogatási előleg mértéke legfeljebb a megítélt támogatás:

- 25%-a, de természetes személy, mikro-, kis- és középvállalkozás, civil szervezet, egyházi jogi személy, nonprofit gazdasági társaság kedvezményezett esetén legfeljebb 500 000 000 Ft,
- 50%-a (kutatás-fejlesztés esetén)
- 50%-a (feltételesen vissza nem térítendő támogatás esetén). További támogatási előleg a kedvezményezett indokolt kérelme alapján adható.
- 100%-a a lenti feltételek teljesülése esetén.

A támogatási előleg mértéke abban az esetben 100%, ha Ön költségvetési szerv, közvetlen vagy közvetett többségi állami tulajdonban álló gazdasági társaság, helyi önkormányzat, önkormányzati társulás, közvetlen vagy közvetett többségi önkormányzati tulajdonban álló gazdasági társaság, térségi fejlesztési tanács, köztestület vagy közalapítvány, az állam által alapított vagyonkezelő alapítvány vagy az ilyen alapítvány által fenntartott jogi személy kedvezményezett, és

- a) a fizetési számláit az Áht. alapján a Kincstárban köteles vezetni vagy az európai uniós forrásból nyújtott költségvetési támogatás kezelésére a Kincstárnál külön fizetési számlával rendelkezik, vagy
- b) az Ön részére a megítélt támogatás összege nem éri el az 50 000 000 Ft-ot.

Ha Ön költségvetési szerv, közvetlen vagy közvetett többségi állami tulajdonban álló gazdasági társaság, térségi fejlesztési tanács, helyi önkormányzat, önkormányzati társulás köztestület, vagy közalapítvány kedvezményezett, akkor Ön részére támogatási előleg akkor folyósítható, ha benyújtotta az adott naptári évre vonatkozó projektszintű likviditási tervet, és az jóváhagyásra került.

A likviditási terv sablonja a felhívás szakmai mellékletei között található meg. A likviditási tervre vonatkozó további szabályokat a Korm. rendelet 252. §-a tartalmazza.

Amennyiben a kedvezményezett a folyósított támogatási előleg teljes összegével elszámolt, az előleg a jelen pontban meghatározott mértékig, illetve összegig újra igényelhető. Az előleg alapuló követelés visszafizetését vagy kompenzálását követően lehetőség van az előleg újra igénylésére.

A támogatási előleget vissza kell fizetnie, ha Ön nem nyújt be a kifizetett támogatási előleg legalább 60%-ával megegyező támogatástartalmú időközi kifizetési kérelmet a támogatási előleg – vagy annak

első részlete – kifizetésétől számított tizenkét hónapon belül, vagy az időközi kifizetési kérelem vagy más körülmény a támogatás nem rendeltetésszerű felhasználását bizonyítja. (Rendeltetésszerű a felhasználás, ha az időközi kifizetési kérelem az ellenőrzési szempontoknak megfelel és az elszámoló bizonylatok egy részét vagy egészét az irányító hatóság jóváhagyta.)

Ha Ön állami támogatásban részesül, az előleg folyósításától számított három éven belül el kell számolnia az előleggel.

#### **Szállítói előlegre vonatkozó szabályok:**

A Kbt. hatálya alá tartozó beszerzésnél, szállítói finanszírozás alkalmazása esetén Önnek a közbeszerzési eljárás eredményeként megkötött szerződésben biztosítania kell a szállító részére szállítói előleg igénybevételének lehetőségét.

Ha Ön közszféra szervezet, akkor szállítói finanszírozás alkalmazása esetén

- a) a Kbt. hatálya alá tartozó közbeszerzési eljárás,
- b) a Kbt. 9. § (1) bekezdés a) és b) pontja szerinti beszerzés

eredményeként kötött szerződésben biztosítania kell a szállító részére szállítói előleg igénybevételének lehetőségét az alábbiak szerint:

- Ha a szállítói szerződés – tartalékkeret nélküli – elszámolható összege
  - o nem haladja meg az ötmilliárd forintot, akkor a szállítói előleg mértéke az e szerződés – tartalékkeret nélküli – elszámolható összegének legfeljebb 30%-a.
  - o meghaladja az ötmilliárd forintot, akkor a szállítói előleg mértéke az e szerződés – tartalékkeret nélküli – elszámolható összegének ötmilliárd forintot elérő része után 30%, az ötmilliárd forintot meghaladó része után legfeljebb 10%.
- A Kormány az európai uniós források felhasználásával kapcsolatos irányító hatósági feladatok ellátására kijelölt tagja az államháztartásért felelős miniszter egyetértésével a főszabályként rögzített százalékos mértéket, illetve összeghatárt megemelheti, ha a kedvezményezett a magasabb mértékű, illetve összegű szállítói előleg szükségességét megalapozottan indokolja, a szállítói előleg kifizetése ütemezését alátámasztó likviditási tervet készít, valamint az európai uniós forrásból nyújtott költségvetési támogatás kezelésére a Kincstárnál külön fizetési számlával rendelkezik.
- Ha a szállító a szállítói előleggel elszámolt, újra igényelhet szállítói előleget.

Ha Ön közszféra szervezet, szállítói finanszírozás alkalmazása esetén a Korm. rendeletben foglaltak alapján fordított áfa-előleg igénybevételére is jogosult.

A szállítói előleget visszaköveteljük, ha Ön nem nyújt be a kifizetett szállítói előleg legalább 60%-ával megegyező támogatástartalmú időközi kifizetési kérelmet a szállítói előleg – vagy annak első részlete – kifizetésétől számított tizenkét hónapon belül, vagy az időközi kifizetési kérelem vagy más körülmény a támogatás nem rendeltetésszerű felhasználását bizonyítja.

## **7.2. Mekkora önerő kell a projekthez?**

Mivel a felhívás keretében támogatott projekt támogatási intenzitása alapvetően 100%, ezért Önnek a projekt Európai Unióval elszámolható költségeihez nem kell önerőt biztosítania.

Önerőből kizárólag a projekt Európai Unióval nem elszámolható költségeit, valamint a befejezést követően nettó bevételt termelő projektek, valamint a végrehajtásuk során nettó bevételt termelő projekteknel a felhívás által előírt elemzésben megállapított megtérülő projektköltség alapján meghatározott összeget szükséges fedezni.

### 7.3. Melyek az elszámolható költségek?

A projekt Európai Unióval elszámolható költségei között azon költségek tervezhetők, amelyek a projekt támogatható tevékenységeihez kapcsolódnak, szerepelnek a felhívásban rögzített elszámolható költségek között és megfelelnek az általános elszámolhatósági feltételeknek.

A projekt Európai Unióval nem elszámolható költségeinek a támogatható tevékenységekhez kapcsolódó, nem elszámolható költségek vagy a nem támogatható tevékenységek költségei minősülnek. A nem elszámolható költségek részei a projekt teljes költségének, azonban nem részei a projekt Európai Unióval elszámolható összköltségének, tehát ezeket a költségeket a támogatást igénylőnek saját forrásból kell majd fedeznie.

**A támogatási kérelem részeként benyújtott költségvetésnek tartalmaznia kell a projekt teljes költségét!**

A támogatási kérelemben és a későbbiekben megkötésre kerülő vállalkozói szerződésekben különítetten és egyértelműen be kell mutatni, ha a projekt tartalmaz

- olyan támogatható tevékenységet, amelyet nem a támogatási kérelem részeként, nem az arra jóváhagyott, az Európai Unióval elszámolható összköltség terhére kíván megvalósítani, vagy
- olyan nem támogatható tevékenységet, amelyet a támogatást igénylő saját forrásból, de a projekt részeként kíván megvalósítani.

A projekt költségvetésének megfelelően részletezettnek és ily módon ellenőrizhetőnek kell lenni ahhoz, hogy meghatározható legyen a költségek, illetve ezen belül az elszámolható költségek besorolása.

**A felhívás keretében az alábbi költségek tervezhetők, illetve számolhatók el:**

#### **I. Projekt előkészítés költségei**

##### Előzetes tanulmányok, dokumentumok költsége

- műemlék vagy helyi védelmi igazoláshoz, állagmegóváshoz szükséges tanulmányok, szakértés
- A 176/2008. (VI. 30.) Korm. rendelet az épületek energetikai jellemzőinek tanúsításáról szerinti
- épületenergetikai átvilágítás, amennyiben a Felhívás szerint elkészítése szükséges
- Projekt Terv
- költség-haszon elemzés
- akadálymentesítési terv
- szükségletfelmérés, előzetes igényfelmérés, célcsoport elemzése, piackutatás, helyzetfeltárás
- szakértői hálózatépítés, szakértői műhelymunkák költsége
- társadalmi partnerek, érintettek bevonásával kapcsolatos költségek

##### Műszaki dokumentáció költségei

- műszaki tervek, kiviteli- és tendertervek, engedélyes tervek, ezek hatósági díja, szakági tervek, műszaki felmérések, vizsgálatok, épületenergetikai tanúsítvány
- környezeti hatásvizsgálat, előzetes vizsgálat, éghajlatváltozási rezilienciavizsgálat

##### Közbeszerzés költsége

- közbeszerzési szakértő díja: közbeszerzési dokumentáció összeállítása, közbeszerzési tanácsadói tevékenység
- közbeszerzési eljárás díja

##### Egyéb projekt előkészítéshez kapcsolódó költség

#### **II. Beruházáshoz kapcsolódó költségek**

##### Építéshez kapcsolódó költségek

- átalakítás
- bővítés
- felújítás

- új építés (alkalmazott biomassa tárolásához, vagy az alkalmazott technika védelméhez szükséges, fűtlen, vagy a technika védelméhez szükséges mértékben temperált melléképületek esetén (lásd felhívás 6.1. c) pontja)
- beüzemelési költségek
- akadálymentesítés (amennyiben egy költség soron tervezik szerepeltetni az építési költséget, úgy kérjük, hogy az építési költségek szöveges részletezésében mutassák be az akadálymentesítés költségeit is)

#### Eszközbeszerezés költségei

- bekerülési érték
- bekerülési érték egyes tételei

Az eszközök beszerzése önállóan nem támogatható, az kizárólag a jelen dokumentum 2.1.1.8. tevékenységnél releváns, amennyiben az eszközbeszerezés bizonyíthatóan szükséges az adott létesítmény funkciójának megfelelő működtetéséhez, továbbá megjelenik a kedvezményezett tárgyi eszköz nyilvántartásában.

#### Immateriális javak beszerzésének költsége

- vagyoni értékű jog bekerülési értéke
- szoftver bekerülési értéke
- egyéb szellemi termék bekerülési értéke

Kizárólag olyan szellemi termék beszerzése elszámolható, amelyik kapcsolódik a projekt tevékenységéhez, valamint piaci feltételek mellett, harmadik féltől került beszerzésre.

### **III. Szakmai tevékenységekhez kapcsolódó szolgáltatások költségei**

#### Műszaki ellenőri szolgáltatás költsége

#### Műszaki jellegű szolgáltatások költsége

- minőség-, környezet- és egyéb irányítási rendszerekhez kapcsolódó költségek, horizontális követelmények megvalósításának költségei
- használatbavételi és/vagy üzemeltetési engedélyek költségei
- energiamegtakarítási intézkedési terv költsége

#### Képzéshez kapcsolódó költségek (pl. épülethasználók képzése)

- tananyag fejlesztése, kivitelezése
- képzés költsége résztvevőnként

#### Egyéb szakértői szolgáltatás költségei

- egyéb mérnöki szakértői díjak (pl. rehabilitációs szakmérnök)
- felmérések, kimutatások, adatbázisok, kutatások, tanulmányok készítésének költsége (kapcsolódó szakértői tevékenység, pl. SEAP felülvizsgálat és átdolgozás, SECAP kidolgozás)
- meglévő üzemeltetési-karbantartási terv felülvizsgálata vagy új készítése energiahatékonysági szempontból
- energiamegtakarítási intézkedési terv készítése

#### Marketing, kommunikációs szolgáltatások költségei (kizárólag a szemléletformáláshoz kapcsolódóan számolható el)

- rendezvényszervezés
- egyéb kommunikációs tevékenységek költségei

#### Kötelezően előírt nyilvánosság biztosításának költsége

#### Szakmai megvalósításhoz kapcsolódó bérleti díj

- szakmai megvalósításhoz kapcsolódó eszközök és immateriális javak bérleti költsége

#### Egyéb szolgáltatási költségek

- biztosítékok jogi, közjegyzői költségei
- hatósági igazgatási, szolgáltatási díjak, illetékek
- vagyonbiztosítás díja

#### **IV. Szakmai megvalósításban közreműködő munkatársak költségei**

##### Szakmai megvalósításhoz kapcsolódó személyi jellegű ráfordítás

- munkabér
- foglalkoztatást terhelő adók, járulékok
- személyi jellegű egyéb kifizetések

##### Szakmai megvalósításhoz kapcsolódó útiköltség, kiküldetési költség

- utazási költség
- napiidő

#### **V. Projekt menedzsment költségek:**

##### Projektmenedzsment személyi jellegű ráfordítása

- munkabér
- foglalkoztatást terhelő adók, járulékok
- személyi jellegű egyéb kifizetések

##### Projektmenedzsmenthez kapcsolódó útiköltség, kiküldetési költség

- utazási költség
- napiidő

##### Projektmenedzsmenthez igénybevett szakértői szolgáltatás díja

##### Egyéb projektmenedzsment költség

- projektmenedzsmenthez kapcsolódó iroda, eszköz és immateriális javak bérleti költsége
- projektmenedzsmenthez kapcsolódó anyag és kis értékű eszközök költsége

#### **VI. Adók, közterhek (ide nem értve a le nem vonható áfát)**

#### **VII. Tartalék**

##### **Közszolgáltatásért járó ellentételezés esetén:**

A működtetésre a későbbiek során odaítélendő ellentételezés megállapításakor a támogatásból megvalósított beruházás értékét is figyelembe kell venni, tekintettel arra, hogy azt a kedvezményezett nem a saját költségén valósította meg. Az Európai Unió működéséről szóló szerződés 107. cikk (1) bekezdése szerinti állami támogatásból (ide értve a csekély összegű támogatást is) és az Általános feltételeknek megfelelő támogatásból megvalósult beruházások esetében az értékcsökkenés vonatkozásában működési támogatás nem nyújtható.

A támogatás mértékét a 2012/21/EU bizottsági határozat 5. cikke szerint kell megállapítani. A támogatás mértéke nem haladhatja meg a közszolgáltatás ellátásának nettó költségét. A nettó költség kiszámítható a 2012/21/EU bizottsági határozat szerint meghatározott költségek és bevételek közötti különbséggént. Kiszámítható továbbá a közszolgáltatási kötelezettséget teljesítő vállalkozás nettó költsége és ugyanazon vállalkozás közszolgáltatási kötelezettség nélküli nettó költsége vagy haszna közötti különbséggént. A közszolgáltató részére a 2012/21/EU bizottsági határozat alapján ésszerű nyereség adható.

A projekt keretében beszerzett, az állam tulajdonába kerülő érték (eszközbeszerzés, immateriális javak értéke) nem minősül állami támogatásnak, azaz a közszolgáltatással kapcsolatban felmerült költségnek, tekintettel arra, hogy az adott eszköz tulajdonosa az állam lesz, és így az nem jelent előnyt a támogatást igénylő részére.

#### **Helyi infrastruktúra fejlesztéséhez nyújtott beruházási támogatás esetén:**

A támogatás keretében a beruházáshoz kapcsolódó tárgyi eszköz és immateriális javak beruházási költsége számolható el.

#### **Sportlétesítményhez és multifunkcionális szabadidős létesítményhez nyújtható támogatás:**

A beruházási támogatás esetén a tárgyi eszköz és az immateriális javak beruházási költsége számolható el.

#### **Kultúrát és a kulturális örökség megőrzését előmozdító támogatás esetén:**

A beruházási támogatás esetén az immateriális javak és a tárgyi eszközök következő költségei

a) az infrastruktúra építésének, korszerűsítésének, bővítésének, megvásárlásának, megőrzésének és fejlesztésének költsége, ha az infrastruktúra időbeli vagy térbeli kapacitását évente legalább 80%-ban kulturális célra használják,

b) a kulturális örökség megszerzésének költsége (pl. a lízingdíj, a kapcsolódó illetékek vagy a kulturális örökség áthelyezésének költsége),

c) a tárgyi és szellemi kulturális örökség védelmének, megőrzésének, újjáépítésének és helyreállításának költsége (pl. a megfelelő körülmények között történő tárolás költsége, a speciális eszközök, anyagok használatából fakadó többletköltség, valamint a dokumentációs, kutatási, digitalizálási és publikációs költség),

d) a közönség kulturális örökséghez való hozzáféréseinek javítását szolgáló intézkedések költsége (pl. a digitalizálással és egyéb új technológiákkal, a speciális szükségletű személyek hozzáférési lehetőségeinek javításával kapcsolatos, valamint a prezentációk, programok és látogatók tekintetében a kulturális sokszínűség elősegítésével kapcsolatos költség),

e) a kulturális projektek és tevékenységek, együttműködési és csereprogramok, valamint ösztöndíjak költsége (pl. a kiválasztási eljárással kapcsolatos marketing és a projekt eredményeként közvetlenül felmerülő költség)

számolható el.

### **7.3.1. Milyen egyszerűsített elszámolási mód alkalmazandó?**

Ön bizonyos költségtípusokat a támogatási kérelem költségvetésébe százalékban meghatározott átalánnyként tervezhet be és számolhat el. Az átalánnyként igényelt támogatásnak a 2.2. pont szerint állami támogatásnak minősülő támogatható tevékenységre eső része az uniós állami támogatási szabályokkal összhangban kizárólag csekély összegű (de minimis) támogatásként vehető igénybe.

**A százalékban meghatározott átalány vetítési alapját a következő költségtípusok képezik (vetítési alap) a Felhívás 7.3. pontját figyelembe véve:**

- 1) Projektelőkészítés költségei c. költségkategória alábbi költségtípusa:
  - Műszaki dokumentáció költségei c. költségtípus
- 2) Beruházáshoz kapcsolódó költségek c. költségkategória összes költségtípusa
- 3) Szakmai tevékenységekhez kapcsolódó szolgáltatások költségei c. költségkategória alábbi költségtípusai:
  - Műszaki jellegű szolgáltatások költségei c. költségtípus
  - Képzéshez kapcsolódó költségek (pl. épülethasználók képzése)
  - Egyéb szakértői szolgáltatás költségei
  - Marketing, kommunikációs szolgáltatások költségei
  - Szakmai megvalósításhoz kapcsolódó bérleti díj
  - Egyéb szolgáltatási költségek c. költségtípus
- 4) Szakmai megvalósításban közreműködő munkatársak költségei c. költségkategória összes költségtípusa

- 5) Adók, közterhek (ide nem értve a le nem vonható áfát) c. költségtypus
- 6) Tartalék c. költségtypus

Felhívjuk a figyelmet, hogy százalékban meghatározott átalány alkalmazása esetén az átalány mértékének a projekt megvalósítása során állandónak kell lennie!

A vetítési alapba tartozó költségtypusoknak az elszámolása valós költség alapon történik. Ez azt jelenti, hogy a fenti költségtypusoknál a teljesítést pénzügyi bizonylatokkal szükséges alátámasztania.

**A százalékban meghatározott átalány mértéke: 7,00%**

**A százalékban meghatározott átalány alapján elszámolt költségtypusok (számított költségek) a Felhívás 7.3. pontját figyelembe véve:**

- 1) Projektelőkészítés költségei c. költségkategória összes költségtypusa, kivéve a műszaki dokumentáció költségei c. költségtypust
- 2) Szakmai tevékenységekhez kapcsolódó szolgáltatások költségei c. költségkategória alábbi költségtypusai:
  - Kötelezően előírt nyilvánosság biztosításának költsége c. költségtypus
  - Műszaki ellenőri szolgáltatás költsége c. költségtypus
- 3) Projektmenedzsment költség c. költségkategória összes költségtypusa

A százalékban meghatározott átalány számított költségeit a Pályázati e-ügyintézés (EPTK) felületen az alábbiak szerint szükséges rögzíteni:

- Tevékenység: Százalékos átalányalapú finanszírozás költségei
- Költségkategória: Százalékos átalányalapú finanszírozás költségei
- Költségtypus: Százalékos átalányalapú finanszírozás költségei
- Költségelem: Százalékos átalányalapú finanszírozás költségei

A vetítési alapba tartozó költségek és a számított költségek közötti költségátcsoportosítás nem lehetséges. A tartalék, mint költségtypus a projekt költségvetésén belül, kizárólag a vetítési alapba tartozó költségekre való átcsoportosítással használható fel.

A számított költségekbe tartozó költségtypusokat a vetítési alapba tartozó költségtypusoknak a fentiekben meghatározott százalékában számoljuk el és fizetjük ki, a vetítési alapba tartozó költségtypusok kifizetésével együtt és azzal egyidejűleg. A számított költségek teljesítését nem szükséges pénzügyi bizonylatokkal alátámasztania. Fontos azonban, hogy a számított költségeket csak akkor fizetjük ki, ha a költségvetés tartalmaz vetítési alapba tartozó költségtypusokat.

Számított költségek	Szakmai teljesülést alátámasztó dokumentumok
Projektelőkészítés költségei c. költségkategória keretében: <ul style="list-style-type: none"> <li>• Előzetes tanulmányok, dokumentumok költségei c. költségtypus</li> <li>• Egyéb projektelőkészítéshez kapcsolódó költség c. költségtypus</li> </ul>	A felhívásban előírt, a projekt szempontjából releváns projekt előkészítéshez kapcsolódó dokumentum(ok) benyújtása.
Projektelőkészítés költségei c. költségkategória keretében a <b>Közbeszerzési költségek</b> c. költségtypus	Legalább egy, a nemzeti közbeszerzési értékhatárt elérő, a projekt célját szolgáló közbeszerzés sikeres lebonyolítását igazoló dokumentum (tájékoztató az eljárás eredményéről) benyújtása.
Projektmenedzsment költség c. költségkategória összes költségtypusa	Záró beszámoló benyújtása, a támogatott tevékenység(ek) megvalósulásának bemutatásával.
Szakmai tevékenységekhez kapcsolódó szolgáltatások költségei c. költségkategória keretében a <b>Kötelezően előírt nyilvánosság biztosításának költsége</b> c. költségtypusa	Az előírt tájékoztatási és nyilvánossági követelmények teljesítésének igazolása az aktuális szabályozás szerint.
Szakmai tevékenységekhez kapcsolódó szolgáltatások költségei c. költségkategória keretében <b>Műszaki ellenőri szolgáltatás költsége</b> c. költségtypusa	A lezárt építési napló benyújtása, amelyből látszik a műszaki ellenőr összes bejegyzése.

A fenti egyszerűsített elszámolási mód alkalmazása kötelező. Az egyszerűsített elszámolási módok alkalmazása során a költségek felmerülését Önnek nem kell alátámasztania pénzügyi bizonylatokkal (például számlával, bankszámlakivonattal, összesítővel, illetve egyéb számviteli bizonylattal), és a piaci áraknak való megfelelést sem vizsgáljuk. (Kivétel ez alól a százalékban meghatározott átalány alkalmazása esetén a vetítési alapba tartozó költségtípusok) Ez a gyakorlatban azt jelenti, hogy Önnek sem a kifizetési kérelem mellékleteként nem kell a költség felmerülését igazoló dokumentumokat benyújtani az irányító hatósághoz, sem elkülönítetten nem szükséges őrizni azokat a projekt helyszínén / nyilvántartásában. A hazai számviteli szabályoknak megfelelően a bizonylatokat természetesen meg kell őriznie, viszont az irányító hatóság és más, uniós ellenőrző szervezetek a helyszíni ellenőrzés során sem vizsgálják ezeket.

## 7.4. Milyen feltételei vannak az elszámolhatóságnak?

A felhívás keretében támogatott projektek költségei elszámolhatóságának kezdete: 2021.01.01., vége: 2029. szeptember 31.

A projekt tervezése és megvalósítása során az alábbi fajlagos költségkorlátokat szükséges figyelembe venni:

- 1) Amennyiben a projekt nem tartalmaz műemlék vagy helyi védelem alatt álló épületet, úgy minden megkezdett 3.000.000 Ft igényelt támogatás esetén 1 CO<sub>2</sub> egyenérték tonna ÜHG megtakarítást szükséges vállalni.
- 2) Kizárólag műemlék vagy helyi védelem alatt álló épületeket tartalmazó projekt esetén minden megkezdett 3.500.000 Ft igényelt támogatás esetén 1 CO<sub>2</sub> egyenérték tonna ÜHG megtakarítást szükséges vállalni.
- 3) Amennyiben a projekt vegyesen tartalmaz műemlék vagy helyi védett és nem műemlék vagy nem helyi védett épületeket is, úgy az energetikai mellékletben meghatározott **számított (súlyozott) értékkel szükséges az 1 CO<sub>2</sub> egyenérték (t) ÜHG megtakarítást vállalni.**

Az 1) – 3) pontok szerinti fajlagos korlátok nem alkalmazandók:

- o A 10.000 fő feletti lakosságszámú városok esetén a távhőszolgáltatói működési engedéllyel rendelkező távhőszolgáltató által működtetett távhőrendszeren lévő távfűtött épületek korszerűsítésére vonatkozóan,
- o TKR kiemelt eljárásrendben benyújtott projektek esetén a támogatási kérelemben foglalt tevékenységekre vonatkozóan,
- o Gyógyfürdők energetikai célú fejlesztése esetén, beleértve, ha a projekt a 2.1.1. 9. pontja szerint tevékenység mellett a felhívás 2.1.1. 1. - 6. pontjai szerinti tevékenységet is tartalmaz.

Az alábbi 4) – 7) pontokban szereplő fajlagos beruházási költség-korlátok a felhívás 7.3 fejezet „II. Beruházáshoz kapcsolódó költségek” költségkategória tevékenységeire vonatkoznak.

- 4) Napelemes rendszer telepítése esetén **400.000 Ft/kW<sub>p</sub>** maximális nettó elszámolható beruházási költség támogatható a *beépített napelemek összesített névleges teljesítményére vetítve*. A napelemes rendszer csatlakozási teljesítményét *legfeljebb 20%-kal haladhatja meg* a beépített napelemek összesített névleges teljesítménye. A csatlakozási teljesítmény a hálózatra kapcsolódó inverter(ek) összesített névleges hálózati csatlakozási teljesítménye. Műemlék vagy helyi védelem alatt álló épületek esetében, amennyiben a védett jelleg igazoltan speciális megoldásokat igényel **450.000 Ft/kW<sub>p</sub>** nettó elszámolható beruházási költség támogatható.
- 5) **Napkollektoros rendszer esetében** az abszorber felületre vetített nettó elszámolható beruházási költség nem haladhatja meg a **327.000 Ft/nm** értéket.

- 6) **Szilárd biomassza kazán beépítése** esetében, a kazántelesítményre vetített nettó elszámolható beruházási költség nem haladja meg a **182.000 Ft/kW** értéket, mely tartalmazhatja a kazán beszerzésének és beépítésének költsége mellett az alábbiakat: használati melegvíz- és fűtési rendszerhez való csatlakozáshoz szükséges eszközök, berendezések és építmények, valamint füstgáztisztító, pernyeleválasztó, kéményrendszer, hamu- és pernyekihordó, tüzelőanyag raktározásához, átmeneti tárolásához szükséges, nem-építmény jellegű elemek, automatikus tüzelőanyag-adagoló költségei.
- 7) **Hőszivattyú rendszerek alkalmazása** esetén a hőtermelő teljesítményre vetített maximális elszámolható fajlagos nettó beruházási költség nem haladhatja meg:
- földhő-víz hőszivattyús rendszer esetén a **393.000 Ft/kW** értéket,
  - víz-víz hőszivattyús rendszer esetén a **272.000 Ft/kW** értéket,
  - levegő-víz hőszivattyús rendszer esetén a **224.000 Ft/kW** értéket.
  - levegő-levegő hőszivattyús rendszer esetén a **450.000 Ft/kW** értéket.

A támogatási kérelemben tervezett elszámolható költségek alátámasztásával kapcsolatban kérjük, figyeljen az alábbiakra:

- 1) Csak azok a költségek számolhatók el, amelyek egyértelműen kapcsolódnak a projekt tevékenységeihez és megfelelő indoklással kerülnek alátámasztásra.
- 2) Az elszámolható költségek egyéb feltételeit az Elszámolási útmutató<sup>16</sup> szabályozza.
- 3) **Piaci ár igazolása:**

A költségszámítás alapjául szolgáló egységárak nem haladhatják meg a szokásos piaci árat, és a jelen felhívás 7.5. pontjában rögzített tevékenységek esetén feltüntetett korlátokat. Piaci ár igazolása a közbeszerzési eljárás alapján megkötött szerződés esetében a közbeszerzés dokumentációjával, vagy közbeszerzési kötelezettség hiányában, illetve a közbeszerzési értékhatárt el nem érő beszerzések esetében több lehetséges szállítótól történő ajánlatkérés keretében beérkezett ajánlatokkal történhet. Legalább három, egymástól és a támogatást igénylő(k)től/kedvezményezett(ek)től független ajánlattevőtől származó, azonos tárgyú, összehasonlítható, érvényes, írásos árajánlat megléte szükséges. In-house beszerzés esetén a Kedvezményezett a piaci árat a Korm. rendelet in-house beszerzésekre vonatkozó elszámolhatósági szabályainak betartásával, és a nem független árajánlat mellett, három egymástól és a támogatást igénylő(k)től/kedvezményezett(ek)től független ajánlattevőtől származó, azonos tárgyú, összehasonlítható, érvényes, írásos árajánlattal igazolja. Az ajánlatkérést úgy kell lebonyolítani, hogy az igazolás feltételei teljesíthetők legyenek.

Nem közbeszerzéshez kapcsolódó költség esetén a piaci árak való megfelelés ellenőrzése céljából a támogatást igénylőnek a Korm. rendelet alapján a piaci árak való megfelelést igazoló dokumentumokat legkésőbb a költség felmerülésekor kell benyújtani, amennyiben korábban nem kerültek benyújtásra. Ennek megfelelően a kedvezményezettnek legalább három részletes árajánlatot szükséges benyújtania minden releváns költségvetési tétel esetében. Közbeszerzéshez kapcsolódó költség esetén elegendő egy indikatív árajánlat, vagy építési tevékenység esetében tervezői költségbecslés benyújtása minden releváns költségvetési tétel esetében.

Azon szállítói szerződések esetén, amelyek elszámolható összköltsége nem haladja meg a 100 000 forintot, a támogatást igénylő/kedvezményezett részéről nem szükséges a piaci ár alátámasztása. A három millió forintnál nagyobb elszámolható összköltségű projektek azon leendő szerződései esetében, melyek tervezett elszámolható költsége nem haladja meg a 300 000 forintot, a szokásos piaci árak való megfelelést alátámasztó dokumentumokat a kedvezményezettnek nem kell benyújtania az irányító hatósághoz, azonban azokat az irányító hatóság helyszíni ellenőrzés keretében ellenőrizheti.

A nyílt kereskedelmi forgalomban beszerezhető eszközök esetén az írásos ajánlatok kiválthatóak hivatalos árajánlatok bemutatásával (pl.: forgalmazó cégek honlapja).

<sup>16</sup> Az elszámolási útmutató az alábbi linken érhető el: [Általános útmutató a felhívásokhoz-Szerződés minták-ÁSZF-AVDH tájékoztató-Elszámolási Útmutató 2021-2027 | Széchenyi Terv Plusz \(gov.hu\)](#).

Az árajánlatkéréseket és az ajánlatok beérkezését megfelelően dokumentálni szükséges (postai feladás bélyegzője/faxjelentés/érkeztetés/iktatás), mely a helyszíni ellenőrzések során ellenőrzésre kerül. Az alátámasztó dokumentumok (árajánlatok, kimutatások) nem lehetnek a megrendelés időpontjához képest 6 hónapnál régebbiek.

Kifizetési igénylés ellenőrzése során amennyiben az ajánlatok a piaci ár igazolására alkalmatlanok (különösen: nem összehasonlíthatóak, nem azonos tárgyúak, nem egymástól és a projektgazdától/ajánlatkérőtől független<sup>17</sup> piaci szereplőktől származnak, a tényleges piaci árat jelentősen meghaladják) a felmerült költségek a projekt terhére nem elszámolhatóak.

A személyi jellegű ráfordítások megalapozására benyújtandók a támogatási kérelem benyújtását megelőző évre vonatkozó bérkartonok vagy egy nyilatkozat az érintett időszak személyi jellegű ráfordításainak értékéről, melynek megalapozottságát a támogató ellenőrzi. Amennyiben célfeladat kerül megállapításra a projektben elvégzendő feladatokra, úgy a célfeladat keretében megállapított bér/illetmény havi összege nem haladhatja meg az adott munkavállaló, Kedvezményezettnél, a támogatási kérelem benyújtásakor érvényes bérének/illetményének havi összegét. A támogatási kérelem költségvetésében minden esetben szükséges megjelölni, hogy az adott személy foglalkoztatása milyen jogviszonyban történik majd, és részletesen kerüljön bemutatásra a tervezett költség számítási módja.

Meglévő foglalkoztatott esetében az elszámolható személyi jellegű ráfordítások csak indokolt esetben (ilyenek minősül különösen a munkaidő növekedés, feladatbővülés, munkakörbővülés, fizetési fokozat váltás) és mértékben emelkedhetnek a támogatási igény benyújtását megelőző utolsó évi átlagbérhez.

A piaci ár bizonyítása a Kedvezményezett feladata és felelőssége. Ezáltal a projekt költségvetésének és az abban szereplő költségtételeknek megfelelően részletezettnek, szakmai indoklással ellátottnak és ilyen módon ellenőrizhetőnek kell lenniük ahhoz, hogy a piaci áraknak történő megfelelés ellenőrizhető legyen. A költségvetés részletezettségét és bemutatását minden költségelem vonatkozásában úgy kell megtenni, hogy beazonosítható legyen a tervezett egységár, annak felosztása költség tételekre, az egység megnevezése, szakmai indoklás a mértékére vonatkozóan.

A piaci ár igazolásától eltekinteni csak az Irányító Hatóság által adott egyedi engedély alapján, a beszerzendő eszköz vagy szolgáltatás egyedi jellegének alátámasztásával lehet (pl.: hatósági árak, közüzemi szolgáltatás, vagy olyan speciális eszköz, technológia, amelyek csak egy gyártótól szerezhető be, vagy az adott eszközt, berendezést csak egy kizárólagos forgalmazó hozhatja be Magyarországra). Az ellenőrzéshez ilyen esetben biztosítani kell legalább egy referenciaárat, az alábbi források valamelyikéből (a gyártó hivatalos árlistái, katalógusai; külföldi képviselők árlistái, katalógusai; a forgalmazó által más, a kedvezményezettől független szervezeteknek adott árajánlat – amennyiben a forgalmazó ezeket rendelkezésre bocsátja).

Nem kell alátámasztani a piaci áraknak való megfelelést, ha az adott költség elszámolása egyszerűsített költségelszámolás (százalékban meghatározott átalány, átalányalapú egységköltség, egyösszegű átalány) keretében történt. Ilyen esetekben alátámasztó dokumentációt sem kell biztosítani, kivéve, a Felhívás 7.3.1 pontjában hivatkozott benyújtandó dokumentumokat.

A támogatást igénylő és a kedvezményezett köteles vizsgálni az ajánlattevők szerződés teljesítésére való alkalmasságát.

A projekt megvalósítás szakaszában költségvetési tételt érintő szerződésmódosítás esetén minden releváns esetben szükséges benyújtani a piaci ár megfelelését alátámasztó, Rendeletben meghatározott dokumentumokat és szakmai indoklást a módosításra vonatkozóan. A módosítást minden esetben a módosítással érintett költség, elszámolásra történő benyújtása előtt szükséges benyújtani.

<sup>17</sup> Nem független az az ajánlattevő, amelyben a támogatást igénylő, illetve kedvezményezett vagy tulajdonosa (irányító vagy felügyeleti szerve), annak tagja, a szervezet nevében nyilatkozattételre, képviselőre jogosult személy, ezen személy Ptk. 8:1. § (1) bekezdés 2. pontja szerinti hozzátartozója, tulajdonosi, fenntartói, vagyonkezelői, irányítási, képviselői, munkáltatói, vagy kinevezési jogokat gyakorol, vagy fordítva. Nem független az az ajánlat sem, amely olyan szállítótól származik, amelynek tulajdonosa (irányító vagy felügyeleti szerve), annak tagja, a szervezet nevében nyilatkozattételre, képviselőre jogosult személy, ezen személy Ptk. 8:1. § (1) bekezdés 2. pontja szerinti hozzátartozója a kedvezményezett szervezetében vagy a másik ajánlattevő szervezetében tulajdonosi, fenntartói, vagyonkezelői, irányítási, képviselői, munkáltatói vagy kinevezési jogokat gyakorol. Nem független továbbá az ajánlattevő, ha a támogatást igénylő, illetve kedvezményezett vagy másik ajánlattevő vonatkozásában partner vagy kapcsolt vállalkozásnak minősül.

A piaci ár kedvezményezett tájékoztatója az alábbi linken érhető el:  
<https://www.palyazat.gov.hu>

- 4) A felhívás keretében egyszeri elszámolásra nincs lehetőség.
- 5) Az alábbi költségek tekintetében összesítőként történik a megvalósítás során az elszámolás, amennyiben releváns:
  - a) Személyi jellegű költségek elszámolása a Személyi jellegű költségek összesítőjén (kivéve: egyszerűsített költségelszámolás alkalmazásához kapcsolódóan)
  - b) Áfa-összesítő fordított adózás esetére alkalmazandó
  - c) Az utazási és kiküldetési (napidíj) költségtérítés elszámolása az Összesítő az utazási és kiküldetési (napidíj) költségtérítés elszámolásához összesítőn (kivéve: egyszerűsített költségelszámolás alkalmazásához kapcsolódóan)
  - d) Kis támogatástartalmú számlák a Kis támogatástartalmú számlák összesítőjén

Felhívjuk a figyelmet, hogy az összesítőben szereplő költségek alátámasztó dokumentumait az irányító hatóság helyszíni ellenőrzés keretében fogja ellenőrizni. Kérjük, figyeljen arra, hogy az elszámoló bizonylatok (pl.: számlák, bérjegyzék, stb.) ebben az esetben is megfeleljenek a jogszabályban meghatározott formai elvárásoknak (pl.: záradékolás, megrendelés dokumentuma, ajánlatok stb.).

A kis támogatástartalmú bizonylatok összesítőjén elszámolható bizonylatok maximális támogatástartalma: amennyiben a 25 millió forintnál kevesebb támogatással megvalósuló projektek esetén az elszámoló bizonylat támogatástartalma a 100 ezer forintot nem haladja meg, illetve a legalább 25 millió forint támogatással megvalósuló projektek esetén az elszámoló bizonylat támogatástartalma az 500 ezer forintot nem haladja meg, az elszámoló bizonylatot „Kis támogatástartalmú számlák összesítőjén” szükséges elszámolni.

- 6) Önnek nincs lehetősége költségelszámolásra, ha az szóbeli megállapodáson alapul.
- 7) Közsféra szervezetek esetén a projektmenedzsment költségek elszámolhatósága tekintetében figyelembe kell venni az Elszámolási Útmutatóban foglalt előírásokat.
- 8) Saját teljesítés az Elszámolási Útmutatóban leírtak szerint az alábbi költségkategóriák költségtípusai vonatkozásában számolható el:
  - Projektelőkészítés költségei (összes költségtípus vonatkozásában);
  - Szakmai tevékenységekhez kapcsolódó szolgáltatások költségei (összes költségtípus vonatkozásában, kivéve: szakmai megvalósításhoz kapcsolódó bérleti díj);
  - Projektmenedzsment költségek (összes költségtípus vonatkozásában, kivéve: projektmenedzsmenthez kapcsolódó útiköltség, kiküldetési költség és egyéb projektmenedzsment költség).

Saját teljesítés keretén belül az Elszámolási Útmutató értelmében a közreműködő munkatársak személyi jellegű ráfordításait számolhatja el.

Ha Ön helyi önkormányzat kedvezményezett és az adott költség tekintetében a saját teljesítést lehetővé teszi a felhívás, akkor elszámolhatja a polgármesteri hivatal vagy közös önkormányzati hivatal alkalmazásában álló munkatársak bruttó munkabér- és bérjárulék költségét is a vonatkozó szabályozás feltételeinek betartásával.

#### **Összeférhetlenségi szabályok:**

A Korm. rendelet értelmében a nem közbeszerzés köteles beszerzések esetében figyeljen az alábbi összeférhetlenségi szabályokra:

Nem független az az ajánlattevő,

- a) amelyben a támogatást igénylő / kedvezményezett vagy ezek tulajdonosa - irányító vagy felügyeleti szerve -, annak tagja, és/vagy a szervezet nevében nyilatkozattételre, képviselőre jogosult személy, továbbá ezen személy hozzátartozója az alábbi jogok valamelyikét gyakorolja: tulajdonosi, fenntartói, vagyongazdálkodói, irányítási, képviselői, munkáltatói, vagy kinevezési;
- b) amelynek tulajdonosa - irányító vagy felügyeleti szerve -, annak tagja, és/vagy a szervezet nevében nyilatkozattételre, képviselőre jogosult személy, a támogatást igénylő / kedvezményezett szervezetében vagy ugyanazon beszerzés vonatkozásában másik ajánlattevő szervezetében az alábbi jogok valamelyikét gyakorolja: tulajdonosi, fenntartói, vagyongazdálkodói, irányítási, képviselői, munkáltatói vagy kinevezési; vagy

c) ha a támogatást igénylő / kedvezményezett vagy másik ajánlattevő vonatkozásában partner vagy kapcsolt vállalkozásnak minősül.

Az összeférhetetlenség vonatkozásában hozzátartozónak minősül a Ptk. 8:1. § (1) bekezdés 1. és 2. pontja értelmében a házastárs, az egyeneságbeli rokon, az örökbefogadott, a mostoha- és a nevelt gyermek, az örökbefogadó-, a mostoha- és a nevelőszülő, a testvér, az élettárs, az egyeneságbeli rokon házastársa, a házastárs egyeneságbeli rokona és testvére, és a testvér házastársa.

## 7.5. Melyek az elszámolható költségek mértékére és arányára vonatkozó elvárások?

A projekt tervezése során az egyes elszámolható költség típusok vonatkozásában vegye figyelembe a következő korlátozásokat.

Költség típus	Maximális mértéke az összes elszámolható költségre vetítve (%)
Műszaki dokumentáció költségei (Felhívás 7.3. 1))	5,00%
Tartalék	5,00%

A

felhívás keretében a fenti táblázatban meghatározott százalékos korlátok betartása a támogatási kérelem összeállítása, valamint a projektmegvalósítás során kötelező. A költségvetés összeállításakor kérjük, hogy figyeljen arra, hogy az egyes költség típusok maximális mértékére vonatkozó százalékot két tizedes jegy pontossággal határozza meg, mert a kérelem elbírálásakor ezt megvizsgáljuk.

A táblázatban szereplő százalékos korlát a projektmegvalósítás befejezésekor – a műszaki-szakmai tartalom csökkenésével nem járó – projektszintű megtakarítás eredményeként átléphető azzal, hogy az egyes költség típusokra megállapított összeg nem növekedhet.

A fenti korlátozások nem jelentik a felsorolt költség típusok százalékban meghatározott átalánnyal történő elszámolását. A költségvetésnek meg kell felelnie a felhívás 7.3.1 pontjában leírtaknak is.

### Szakmai jellegű belső költségvetési korlátok:

Költség típus	A projekt elszámolható összköltségei arányában számított %-os korlát	Maximális nettó elszámolható mérték (Ft)
I. SEAP felülvizsgálat		50.000 lakosig: 3 millió Ft; 50.001 – 100.000 lakos között: 5 millió Ft; 100.000 lakos feletti városok: 7 millió Ft
II. SEAP átdolgozás SECAP-pá		50.000 lakosig: 3 millió Ft; 50.001 – 100.000 lakos között: 5 millió Ft; 100.000 lakos felett: 7 millió Ft

III.SECAP kidolgozása		50.000 lakosig: 7 millió Ft; 50.001 – 100.000 lakos között: 8,5 millió Ft; 100.000 lakos felett: 10 millió Ft
Okos hálózat (smart grid) és okos mérés (smart metering) rendszer együttes létrehozása		maximum nettó 800 millió Ft
Okos mérés (smart metering) rendszer létrehozása, amennyiben pilot projekt keretében csak okos mérés rendszer kerül kialakításra		maximum nettó 400 millió Ft
Szemléletformálás, képzéshez kapcsolódó költségek	2 %	maximum nettó 1,5 millió Ft

## 7.6. Milyen költségek nem számolhatók el?

A támogatható tevékenységekhez kapcsolódóan nem elszámolható költségnek minősül mindazon költség, amely nem szerepel az 7.3. pontban, különösen:

- Új épület építése, kivéve az 50 nm-nél kisebb méretű, az alkalmazott technika befogadására szolgáló vagy biomassa tárolásához szükséges melléképület;
- Bíróságok, kötbérek, perköltségek;
- A felhívásban foglalt fejlesztésekhez közvetlenül nem kapcsolódó költségek;
- Banki és pénzügyi költségek, kamattartozás kiegyenlítése, hiteltüllépés költsége, egyéb pénzügyforgalmi költségek;
- Ingatlan lízing, bérlet – kivéve projektmenedzsmenthez kapcsolódó iroda bérlete;
- Használt gépek, berendezési tárgyak, felszerelések beszerzési költségei;
- Járművásárlás (személygépkocsi, szállító jármű stb.);
- Saját teljesítés (kivéve a felhívás 7.4.8. pontjában felsorolt költségkategóriákat);
- Reprezentációs költségek;
- Minden olyan költségtétel, amely vonatkozásában a piaci ár a felhívás 7.4. pontjának megfelelően nem alátámasztott
- A 2.3 pont 35) és 40) 2.3 és 2.4 alpontjaiban foglaltak szerint a méretezett éves hőigényt 25%-nál nagyobb mértékben meghaladóan tervezett, beépített teljesítményű hőtermelő beruházási többletköltsége nem elszámolható költségnek minősül. A méretezett hőigényhez képest felmerülő túllépés mértékével arányosan csökkentett költségrészt a projektben a támogatást igénylő nem elszámolható hozzájárulásaként szükséges feltüntetni.
- Bivalens üzemmódban tervezett hőszivattyúk esetén a meglévő hőtermelő (pl. gázkazán) mellett új kiegészítő hőtermelő beszerzésének költsége nem elszámolható, kivéve, ha a meglévő hőtermelő igazolhatóan 5 évnél régebben van üzemben és/vagy a kiegészítő funkciót műszaki okból igazoltan – a Projekt Terv B/2.3.3/e/2) alpontjában indokoltak és igazoltak alapján – nem tudja ellátni.

## 8. KIVÁLASZTÁSI ELJÁRÁSREND ÉS KIVÁLASZTÁSI KRITÉRIUMOK

### 8.1. Milyen eljárásrend alapján történik a támogatási kérelmek kiválasztása?

A felhívásra beérkező támogatási kérelmek a Korm. rendelet alapján standard eljárásrend vonatkozó szabályai szerint, területi kiválasztási eljárásrend alapján kerülnek elbírálásra.

A projektekről standard, illetve kiemelt eljárásrendben születik döntés.

Amennyiben a projektekről standard eljárásban születik döntés, a támogatási kérelmekről az irányító hatóság vezetője szakaszos elbírálással dönt. Amennyiben a projektekről kiemelt eljárásban születik döntés, a támogatási kérelmekről az irányító hatóság vezetője folyamatos elbírálással dönt.

Az eljárás során a Korm. rendelet szabályai szerint lehetőség van hiánypótlásra.

Az eljárás során a Korm. rendelet (a továbbiakban: Korm. rendelet) szabályai szerint lehetőség van tisztázó kérdés alkalmazására.

Az eljárás során a Korm. rendelet szabályai szerint lehetőség van szóbeli egyeztetésre.

Az irányító hatóság a támogatási kérelmekről való döntés megalapozására Döntés-előkészítő Bizottságot hív össze.

Az eljárásrendre vonatkozó további információk az "ÁÚF 21-27" 3. fejezetében található.

A TKR kiemelt eljárásrendet alkalmazó megyék esetén a kiválasztási eljárásrendre vonatkozó előírások – a fentiekől eltérő módon – a területi szereplőre vonatkozó területspecifikus mellékletben található meg. A Felhívás 13.3. pontja tartalmazza a területspecifikus mellékleteket, külön jelölve a TKR kiemelt eljárásrendben hirdető megyéket.

### 8.2. Melyek a kiválasztási kritériumok?

Azok a támogatási kérelmek támogathatóak, amelyek megfelelnek a vonatkozó jogszabályi feltételeknek, a felhívásban és mellékleteiben foglalt kritériumoknak, és az alábbi kritériumoknak:

#### 1) Nem hiánypótlható jogosultsági kritériumok:

- a) A támogatást igénylő által benyújtott nyilatkozat a felhívásban előírt módon került aláírásra vagy hitelesítésre, az aláírás hiánytalan, érvényes és hiteles.
- b) A támogatást igénylő átlátható szervezetnek minősül az államháztartásról szóló 2011. évi CXCV. törvény (a továbbiakban: Áht.) 1. § 4. pontja és 50. § (1) bekezdés c) pontja szerint.
- c) A támogatást igénylő a jelen felhívásban meghatározott lehetséges támogatást igénylő körbe tartozik.

A fenti jogosultsági kritériumok nem hiánypótlhatóak. Ezért ha a támogatási kérelem nem felel meg ezeknek a szempontoknak, akkor a kérelmet hiánypótlási felhívás nélkül elutasítjuk.

#### 2) Hiánypótlható jogosultsági szempontok:

- a) A támogatási kérelmet magyar nyelven nyújtották be.
- b) A támogatási kérelem adatlapjának valamennyi rovata jelen Felhívás, illetve az "ÁÚF 21-27" c. dokumentumban megadott szempontok szerint ki van töltve és minden kérdésére hiánytalanul választ ad.
- c) A támogatási kérelemben szereplő, az igényelt támogatásra vonatkozó táblázatok adatai egyezők.
- d) A fejlesztés megvalósításának időtartama a felhívásban megadott időintervallum maximumán belül van.
- e) A hiánypótlható, kötelezően csatolandó mellékletek benyújtásra kerültek.
- f) A támogatást igénylő rendelkezik az egyenlő bánásmódról és az esélyegyenlőség előmozdításáról szóló 2003. évi CXXV. törvény 31. §-a szerinti öt évre szóló helyi

esélyegyenlőségi programmal vagy az egyenlő bánásmódról és az esélyegyenlőség előmozdításáról szóló 2003. évi CXXV. törvény 63. §-a szerinti esélyegyenlőségi tervvel.

A fenti jogosultsági kritériumok esetében egy alkalommal hiánypótlási felhívást küldünk, ha az adott jogosultsági kritérium, vagy az adott jogosultsági szempontot igazoló dokumentum hiánya vagy hibája hiánypótlás keretében pótolható.

### 3) Tartalmi értékelési szempontok:

Az értékelés megfelelt/nem felelt meg/nem releváns minősítéssel történik. A „megfelelt”, „nem felelt meg” minősítést a szakmai értékelőnek részletes indoklással kell alátámasztania.

Amennyiben az adott szempontra vonatkozó információk alapján nem dönthető el egyértelműen, hogy a projekt megfelel-e vagy sem a kritériumban elvártaknak, akkor tisztázó kérdés kerül megküldésre a támogatást igénylőnek. A tisztázó kérdés megválaszolása során a kérelem tartalmi elemeinek módosítására nincs lehetőség. Amennyiben a kérelmező a tisztázó kérdésben foglaltakat nem teljesíti, vagy válasza alapján továbbra sem egyértelmű a kritériumnak való megfelelés, akkor az adott szempont a rendelkezésre álló információk alapján kerül értékelésre.

„Nem felelt meg” válasz esetén a szakmai értékelő támogatási vagy szerződéskötési feltételt szabhat az adott szempont teljesülésére.

Tájékoztatjuk a tisztelt támogatást igénylőt, hogy az Irányító Hatóság a támogatási kérelmet elutasítja, amennyiben:

- Amennyiben az 1.1, 1.2, 2.1, 4.1, 4.2, 4.4, pontok valamelyikében az értékelési szempont „nem felelt meg” minősítést kap.
- Az alábbi lenti táblázatban szereplő, adott támogatási kérelem vonatkozásában releváns tartalmi értékelési szempontok alapján (ide nem értve az adott támogatási kérelem esetében nem releváns minősítésű szempontokat) a támogatási kérelem nem éri el a maximum szerezhető pontok legalább 50%-át.

	Értékelési szempont	Minősítés (Megfelelt / Nem felelt meg / Részben megfelelt / Nem releváns)
1.	Illeszkedés a TOP Plusz céljaihoz	
1.1.	A projekt illeszkedik a TOP Plusz valamely konkrét céljához/céljaihoz, és az abból levezetett felhívás céljaihoz. A projekt legalább egy, de lehetőség szerint több OP célhoz is hozzájárul.	Megfelelt / Nem felelt meg
1.2.	Az érintett épületek többségi önkormányzati tulajdonban vagy többségi önkormányzati tulajdonú gazdasági társaság tulajdonában vannak. Kivétel a megyei önkormányzat kisebbségi tulajdonában álló olyan épületek, amelyek tekintetében egyúttal az állam a további (többségi) tulajdonos, erre vonatkozóan jelen felhívás követelményei az önkormányzati tulajdoni hányad mértékétől függetlenül alkalmazandók.	Megfelelt / Nem felelt meg
2.	Kizáró okok vizsgálata	

	Értékelési szempont	Minősítés (Megfelelt / Nem felelt meg / Részben megfelelt / Nem releváns)
2.1.	A projekt és támogatást igénylő támogathatóságának vizsgálata a hazai és uniós jogszabályok, ÁÚF 21-27, állami támogatási és lehatárolási szabályok szerint. Jelen szempont keretében kerül vizsgálatra a Felhívás 1.2. pontjában meghatározott kizáró okok alá tartozás is.	Megfelelt / Nem felelt meg
3.	<b>Szakmai indokolttság, megalapozottság</b>	
3.1.	A projekt szakmailag indokolt és megalapozott, a feltárt szükségletekre/igényekre/hiányokra/problémákra reagál.  Ennek keretében vizsgálandó: - A projekt felépítése logikus, jól átgondolt. - A probléma jól alátámasztott/valós, a támogatást igénylő bemutatja milyen tényadatokra, adatbázisokra, térképekre és egyéb forrásokra támaszkodott, ezek megfelelnek a valóságnak. - Van-e strukturális (szabályozási) probléma a beruházást kiváltó okok között. - Megfelelően felmérte-e a támogatást igénylő a helyzetet és körülményeket (a projekt nincs alultervezve/túltervezve, a problémára arányos választ ad, a probléma kontextusát ismeri a pályázó és lehetőség szerint az okokat kezeli). - A pályázó nem hoz létre kihasználatlan kapacitást. - Bemutatásra került az alkalmazott technológia, műszaki-szakmai megoldások indokoltága, lehetőség szerint figyelembe veszi a legkorszerűbb, leghatékonyabb lehetséges megoldásokat. - A támogatást igénylő a támogatási kérelemben célérték vállalást tett a releváns indikátorokra és releváns szakmai adatszolgáltatási mutatókra vonatkozóan. A célérték vállalások összhangban vannak a bemutatott projekt tartalmával és az indikátorhoz kapcsolódó elvárásokkal. - A megalapozottság keretében vizsgálható: a tervezett tevékenységek támogathatósága (a felhívás 2.1. és 6.1. pontját figyelembe véve), a felhívások egyedi, alapvető szakmai-műszaki elvárásainak (ideértve a felhívás 2.3., 5., 6.2. pontjában foglalt elvárásokat) való megfelelés, a vonatkozó szabványoknak és jogszabályi (hazai/uniós) előírásoknak való megfelelés (a projekt előrehaladottabb kidolgozottsága esetén).	Megfelelt / Nem felelt meg / Részben megfelelt
3.2.	Amennyiben a projekt esetében releváns, az érintett épület rendelkezik a kiinduló állapotra vonatkozó hiteles energetikai tanúsítvánnyal vagy összetett projekt esetében rendelkezésre áll a projekt tervezett fizikai-műszaki kiterjedését lefedő épületenergetikai átvilágítás és annak javaslatai.	Megfelelt / Nem felelt meg
3.3.	A külső határoló szerkezetek korszerűsítése tevékenységet nem tartalmazó projektek esetén a megújuló energiaforrást alkalmazni kívánó épületnek meg kell felelnie a Felhívás vonatkozó követelményeinek, és legalább a felhívás megjelenésekor hatályos	Megfelelt / Nem felelt meg

	<b>Értékelési szempont</b>	<b>Minősítés (Megfelelt / Nem felelt meg / Részben megfelelt / Nem releváns)</b>
	176/2008. (VI. 30) Kormányrendelet szerinti „DD – korszerűt megközelítő” energetikai minősítési kategóriának. <sup>18</sup> A beruházás megfelel a projekt terv és mellékleteiben részletezett változat elemzés/átvilágítás szerinti szakmai tevékenység összetételnek.	
3.4.	Kizárólag a Felhívásban meghatározott követelményeknek megfelelő kombinációban összeállított támogatható tevékenységek kerültek betervezésre.	Megfelelt / Nem felelt meg / Részben megfelelt
3.5.	Amennyiben releváns, az energetikai melléklet a tanúsítványokkal összhangban került kitöltésre, valamint az energetikai mellékletben a fejlesztést megelőző-, és a fejlesztést követő energia felhasználás és költségek a Projekt Tervvel összhangban kerültek elkészítésre, vagy szakértői számítással alátámasztották a rendszer alkalmazásával elérhető primer energia megtakarítást és ÜHG csökkenést.	Megfelelt / Nem felelt meg
3.6.	A betervezett hőtermelő kapacitás megfelel a Felhívásban és az Energetikai melléklet kapcsolódó munkalapján előírt követelményeknek. A Projekt Terv releváns pontjában foglalt követelmények erre vonatkozóan kifejtésre kerültek.  A Projekt Tervet, az energetikai mellékletet és egyéb projekt dokumentumokat a Felhívás vonatkozó követelményeivel kerül összevetésre és megítélésre.	Megfelelt / Nem felelt meg
3.7.	A projekt fejlesztés szükségletének, illetve a tervezett fejlesztés gazdasági, környezeti és társadalmi, lakossági igényekre támaszkodó indokoltsága bemutatásra került.  Megfelelt: Amennyiben a támogatási kérelemben és mellékleteiben megfelelően kifejtésre és alátámasztásra kerül az indokoltság, és a fejlesztés céljai, továbbá azok a beruházások, amelyek az energiaválság által arányaiban jelentősen érintett településen valósulnak meg oly módon, hogy jelentősen hozzájárulnak a későbbi fenntarthatósághoz, valamint cél a projekt jellegével és az általa nyújtott lehetőségekkel összhangban a mélyfelújítás, illetve a 30% feletti energia megtakarítási szint elérésének lehetősége. Nem felelt meg: Az indokoltság, a fejlesztés céljainak kifejtése, az elérhető energia megtakarítás mértékének szakmai megalapozása nem történik meg, vagy nem támasztja alá a fejlesztést, vagy hiányos, kiegészítése szükséges.	Megfelelt / Nem felelt meg

<sup>18</sup> A jogszabály 2023. október 31. után hatályos változata alapján a C<sub>2023</sub> kategória a releváns.

	<b>Értékelési szempont</b>	<b>Minősítés (Megfelelt / Nem felelt meg / Részben megfelelt / Nem releváns)</b>
	Amennyiben kiegészítés szükséges kisebb hiányosságok pótlása érdekében, úgy támogatási feltétel előírása szükséges és legkésőbb az 1. mérföldkőig.	
<b>4.</b>	<b>Fenntarthatóság és horizontális szempontok</b>	
4.1.	<b>A támogatást igénylő a megvalósíthatóságon túl a későbbi működtetés feltételeit bemutatta, kitérve különösen a műszaki, szakmai, szervezeti, személyi és pénzügyi dimenziókra is. A támogatást igénylő vállalta a Felhívásban foglalt fenntartási időszakra vonatkozó kötelezettség teljesítését.</b>	Megfelelt / Nem felelt meg / Részben megfelelt
4.2.	<p><b>Horizontális elvárásoknak való megfelelés vizsgálata:</b>  <b>Általános horizontális elvárásoknak való megfelelés vizsgálata az alábbiak szerint:</b></p> <ul style="list-style-type: none"> <li>- A beruházás hatására a nemek közötti egyenlőség nem sérül.</li> <li>- A beruházás nem eredményez nemen, faji vagy etnikai származáson, valláson vagy meggyőződésen, fogyatékonyságon, koron vagy szexuális irányultságon alapuló bármilyen hátrányos megkülönböztetés megelőzést.</li> <li>- Támogatást igénylő vállalja a fogyatékonysággal élő személyek számára biztosítandó hozzáférhetőséget, hogy a fizikai és infokommunikációs akadálymentesítés betervezésre és megvalósításra kerül, amennyiben a projekt tartalma alapján az a felhívás alapján releváns.</li> </ul> <p>Amennyiben a támogatást igénylő települési önkormányzat, úgy az igénylőnek igazolnia kell a helyi esélyegyenlőségi program meglétét és a tervezett fejlesztés ahhoz való illeszkedését. Amennyiben a támogatást igénylő ötven főnél több személyt foglalkoztató költségvetési szerv, vagy többségi állami tulajdonban álló jogi személy, úgy az igénylőnek igazolnia kell az esélyegyenlőségi terv meglétét.</p>	Megfelelt / Nem felelt meg / Részben megfelelt / Nem releváns
4.3.	<p>„Ne okoz jelentős kárt” elveknek, a horizontális követelmények környezeti részének (CPR 9. cikk) és a klímareziliencia elvárásoknak való megfelelés vizsgálata az alábbiakkal:</p> <p>A DNSH elvek alapján a projekt rendelkezésre álló szakmai-műszaki tartalma és azok várható hatása alapján megállapítható, hogy az nem okoz jelentős kárt a célkitűzések egyikében sem.</p> <p>Kötelező megfelelni az EU környezetvédelmi joganyagának, amely a „Ne okoz jelentős kárt” (DNSH) elv alapja. A kritérium három előírást/elvárást összesít:</p> <ul style="list-style-type: none"> <li>- Éghajlatváltozási rezilienciavizsgálat (CPR 73. cikk (2) bekezdés (j) pont,</li> <li>- Horizontális követelmények - a környezetvédelmi joganyagok való megfelelés (CPR 9. cikk (4) bekezdés)</li> </ul>	Megfelelt / Nem felelt meg / Részben megfelelt

	<b>Értékelési szempont</b>	<b>Minősítés (Megfelelt / Nem felelt meg / Részben megfelelt / Nem releváns)</b>
	<p>- DNSH elv környezeti céljai ezek:</p> <p>a) az éghajlatváltozás mérséklése;  b) az éghajlatváltozáshoz való alkalmazkodás;  c) a vízi és tengeri erőforrások fenntartható használata és védelme;  d) a körforgásos gazdaságra való átállás; e) a szennyezés megelőzése és csökkentése;  f) a biológiai sokféleség és az ökoszisztémák védelme és helyreállítása.</p> <p>Az Éghajlatváltozási rezilienciavizsgálat megfelelés vizsgálata arra tér ki, hogy annak előzetes megalapozása megtörtént-e és vállalja a támogatást igénylő, hogy a központi útmutató szerint az Éghajlatváltozási rezilienciavizsgálatot legkésőbb az 1. mérföldköig elkészíti.</p>	
4.4.	<p><b>A támogatást igénylő megismerte az Európai Unió Alapjogi Chartájában foglalt jogokat, és a projekt tervezése során mérlegelte, hogy azok hogyan érintik a projekt megvalósítását. Vállalta továbbá az Európai Unió Alapjogi Chartájában foglaltak betartását mind a projekt megvalósítása során mind a fenntartási időszak alatt. Tudomásul veszi, hogy az adott elvárás teljesítését az Irányító Hatóság az adott időszakban vizsgálhatja.</b></p> <p>A benyújtott támogatási kérelem vizsgálata során<sup>19</sup> a projekt kapcsán Alapjogi Chartát érintő jogsérelem gyanúja nem merült fel a rendelkezésre álló információk alapján.<sup>20</sup></p> <p>A támogatást igénylő rendelkezik az Alapjogi Chartában szereplő alapjogok a megvalósítás során történő érvényesítésére alkalmas mechanizmusokkal.</p>	Megfelelt / Nem felelt meg
<b>5.</b>	<b>Költségvetés vizsgálata</b>	
5.1.	<p>A projekt megfelel a költségvetési vizsgálati szempontoknak.</p> <p>A kiválasztási kritérium vizsgálja:</p> <ul style="list-style-type: none"> <li>- a tervezett költségek az aktuális piaci árakhoz képest reálisak (nem szélsőségesen alábecsültek vagy túlbecsültek),</li> <li>- a betervezett költségek indokoltak és elszámolhatók,</li> <li>- az általános és szakmai belső arányok betartásra kerültek ,</li> <li>- az egyes tevékenységek megfelelően kerültek az egyes állami támogatási kategóriák szerinti besorolásra ,</li> <li>- az egyszerűsített költségelszámolási szabályok megfelelően alkalmazásra kerültek (a felhívás 7.3.1. pontjának megfelelően),</li> </ul>	Megfelelt / Nem felelt meg / Részben megfelelt

<sup>19</sup> Az Irányító Hatóság a vizsgálatot elsősorban a hozzá hivatalosan beérkezett információk, illetve az Arachne Kockázatértékelő Eszköz alapjogokat érintő negatív információi alapján folytatja le.

<sup>20</sup> A szempont felhívásba emelése előtt megnyitott benyújtási szakaszokra benyújtott támogatási kérelmek esetében a támogatott projektek életútját figyelembe véve kerül vizsgálatra meglévő, ill. szükség szerint bekért információk alapján. A szempont felhívásba emelése után nyitott benyújtási szakaszokra benyújtott támogatási kérelmek esetében a döntéselőkészítési folyamat részeként vizsgálendő.

	<b>Értékelési szempont</b>	<b>Minősítés (Megfelelt / Nem felelt meg / Részben megfelelt / Nem releváns)</b>
	- a költségvetés indokolt, összhangban áll a helyzetelemzésben foglaltakkal, valamint a tervezett tevékenységekkel.	
<b>6.</b>	<b>Költséghatékonyság</b>	
6.1.	A támogatási kérelem összhangban van a felhívásban meghatározott fajlagos költségekkel.	Megfelelt / Nem felelt meg
<b>Előnyben részesítést biztosító szempontok</b>		
<b>7.</b>	<b>Szinergia</b>	
7.1.	<p>A projekt keretében korszerűsített épület más támogatásokkal is fejlesztett.</p> <p>Megfelelt: A fejlesztéssel érintett épület legalább kettő, az ellátott funkcióhoz kapcsolódó egy támogatott projekthez is közvetlenül kapcsolódik.</p> <p>Részben megfelelt: A fejlesztéssel érintett épület legalább egy, az ellátott funkcióhoz kapcsolódó egy támogatott projekthez is közvetlenül kapcsolódik.</p> <p>Nem megfelelt: Nincs más támogatott projekttel kapcsolódás vagy nem került bemutatásra.</p> <p>Több fejlesztési helyszín esetében csak abban az esetben értékelhető részben megfelelt vagy megfelelt érték, amennyiben minden helyszín esetében megvan a kapcsolódás.</p>	Megfelelt / Részben megfelelt / Nem megfelelt
<b>8.</b>	<b>Integráltság</b>	
8.1.	<p>A támogatási kérelem tartalmaz energiahatékonysági és megújuló energia kiterjesztésére vonatkozó tevékenységet.</p> <p>Megfelelt: A támogatási kérelem tartalmaz energiahatékonysági és megújuló energia kiterjesztésére vonatkozó tevékenységet is.</p> <p>Részben megfelelt: A támogatási kérelem csak energiahatékonyságra vonatkozó korszerűsítési tevékenységet tartalmaz.</p> <p>Nem megfelelt: A támogatási kérelem csak megújuló energia kiterjesztésére vonatkozó tevékenységet tartalmaz.</p>	Megfelelt / Részben megfelelt / Nem megfelelt
<b>9.</b>	<b>Szakmai megalapozottság</b>	

	<b>Értékelési szempont</b>	<b>Minősítés (Megfelelt / Nem felelt meg / Részben megfelelt / Nem releváns)</b>
9.1.	<p>A fejlesztés illeszkedik az érintett települést is tartalmazó Fenntartható Energia és Klíma Akciótervhez (SECAP).</p> <p>Megfelelt: A tervezett fejlesztés illeszkedik az érintett települést is tartalmazó Fenntartható Energia és Klíma Akciótervhez (SECAP) és az illeszkedés megfelelően bemutatásra került.</p> <p>Részben megfelelt: A támogatási kérelem az infrastrukturális munkával egy időben tervezi elkészíteni a SECAP-ot</p> <p>Nem megfelelt: A fejlesztés nem illeszkedik Fenntartható Energia és Klíma Akciótervhez (SECAP) vagy nem került bemutatásra.</p>	Megfelelt / Részben megfelelt / Nem megfelelt
<b>10.</b>	<b>Költséghatékonyság</b>	
10.1.	<p>ÜHG megtakarítás fajlagos költségének előnyben részesítése</p> <p>Az értékelés a projektadatlapon megadott igényelt támogatás összege és az RCR29 - Becsült üvegházhatású gázkibocsátások indikátor célérték vállalás alapján kerül elvégzésre.</p> <p>Műemlék vagy helyi védett épület esetében:</p> <p>Megfelelt: minden megkezdett 3.000.000 Ft igényelt támogatás esetén 1 CO<sub>2</sub> egyenérték tonna ÜHG megtakarítás került vállalásra.</p> <p>Részben megfelelt: minden megkezdett 3.250.000 Ft igényelt támogatás esetén 1 CO<sub>2</sub> egyenérték tonna ÜHG megtakarítás került vállalásra.</p> <p>Nem megfelelt: minden megkezdett 3.500.000 Ft igényelt támogatás esetén 1 CO<sub>2</sub> egyenérték tonna ÜHG megtakarítás került vállalásra.</p> <p>Nem műemlék vagy helyi védett épület esetében:</p> <p>Megfelelt: minden megkezdett 2.500.000 Ft igényelt támogatás esetén 1 CO<sub>2</sub> egyenérték tonna ÜHG megtakarítás került vállalásra.</p> <p>Részben megfelelt: minden megkezdett 2.750.000 Ft igényelt támogatás esetén 1 CO<sub>2</sub> egyenérték tonna ÜHG megtakarítás került vállalásra.</p> <p>Nem megfelelt: minden megkezdett 3.000.000 Ft igényelt támogatás esetén 1 CO<sub>2</sub> egyenérték tonna ÜHG megtakarítás került vállalásra.</p>	Megfelelt / Részben megfelelt / Nem felelt meg

**Területspecifikus értékelési szempontok a felhívás adott területi egységre vonatkozó területspecifikus mellékletében található. A fent meghatározott releváns tartalmi értékelési szempontok értékelése során elért pontszám 35%-os részpontszámként jelenik meg az adott vármegyei területspecifikus mellékletben elérhető összpontszámon belül.**

A 256/2021. (V. 18.) Korm. rendelet 106.§ f) alpontja szerint az irányító hatóság vizsgálja a támogatást igénylő korábbi projektjeivel kapcsolatban a monitoring és információk rendszerben rendelkezésre álló információkat, különösen a pénzügyi korrekciót eredményezett szabálytalanságokat.

A 256/2021. (V. 18.) Korm. rendelet 106.§ g) alpontja értelmében az irányító hatóság figyelembe veszi az adott támogatási kérelemmel összefüggő, a rendelet IX. fejezete szerinti közbeszerzési eljárások ellenőrzésének eredményét annak érdekében, hogy el nem számolható támogatási összeg ne kerüljön odaítélésre.

## **9. AZ ÁLLAMI TÁMOGATÁSOKRA VONATKOZÓ SZABÁLYOK**

### **9.1. Állami támogatásokra vonatkozó rendelkezések**

Azonos, vagy részben azonos azonosítható elszámolható költségek esetén állami támogatás abban az esetben halmozható más, helyi, regionális, államháztartási vagy uniós forrásból származó állami támogatással, ha az nem vezet a csoportmentességi rendeletekben, vagy az Európai Bizottság jóváhagyó határozatában meghatározott legmagasabb támogatási intenzitás túllépéséhez.

Állami támogatás különböző azonosítható elszámolható költségek esetén halmozható más, helyi, regionális, államháztartási vagy uniós forrásból származó állami támogatással.

Az egy projekthez igénybe vett összes támogatás - függetlenül attól, hogy annak finanszírozása uniós, országos, regionális vagy helyi forrásból történik - támogatási intenzitása vagy összege nem haladhatja meg az irányadó uniós állami támogatási szabályokban meghatározott támogatási intenzitást vagy támogatási összeget.

Amennyiben a 651/2014/EU bizottsági rendelet 8. cikk (4) bekezdésében meghatározott támogatás, a csekély összegű támogatás, a mezőgazdasági csekély összegű támogatás és a csekély összegű közszolgáltatási támogatás nem rendelkezik azonosítható elszámolható költségekkel, a támogatás bármely egyéb, azonosítható elszámolható költségekkel rendelkező állami támogatással halmozható. Az azonosítható elszámolható költségekkel nem rendelkező támogatás a csoportmentességi rendeletekben és az Európai Bizottság jóváhagyó határozatában meghatározott legmagasabb teljes finanszírozási határértékig bármilyen más, azonosítható elszámolható költségekkel nem rendelkező állami támogatással halmozható.

### **9.2. A felhívás keretében nyújtott egyes támogatási kategóriákra vonatkozó egyedi szabályok**

#### **Közszolgáltatásért járó ellentételezés**

A közszolgáltatásért járó ellentételezésre vonatkozó részletes szabályokat az Európai Unió működéséről szóló szerződés 106. cikke (2) bekezdésének az általános gazdasági érdekű szolgáltatások nyújtásával megbízott egyes vállalkozások javára közszolgáltatás ellentételezése formájában nyújtott állami támogatásra való alkalmazásáról szóló, 2011. december 20-i 2012/21/EU bizottsági határozatnak (HL L 7., 2012.1.11., 3. o.), a 2021–2027 programozási időszakra rendelt források felhasználására vonatkozó uniós versenyjogi értelemben vett állami támogatási szabályokról szóló Korm. rendelet, valamint az európai uniós versenyjogi értelemben vett állami támogatásokkal kapcsolatos eljárásról és a regionális támogatási térképről szóló 37/2011. (III. 22.) Korm. rendelet szabályozza.

A 2012/21/EU bizottsági határozat alapján támogatás kizárólag a támogatható tevékenység tekintetében megbízási aktussal rendelkező kedvezményezett részére nyújtható.

A 2012/21/EU bizottsági határozat 4. cikke értelmében a megbízási aktusnak (támogatási szerződésnek) a következőket kell tartalmaznia:

- a) a közszolgáltatási kötelezettségek tartalma és időtartama;
- b) a vállalkozás megnevezése és adott esetben az érintett terület;
- c) a támogatást nyújtó által a vállalkozásnak adott kizárólagos vagy különleges jogok jellege;
- d) az ellentételezési mechanizmus leírása és az ellentételezés kiszámításának, ellenőrzésének és felülvizsgálatának paraméterei;
- e) a túlkompenzáció elkerülésére és visszafizettetésére hozott intézkedések.

A vállalkozás közszolgáltatás nyújtásával való megbízásának időtartama nem haladhatja meg a tíz évet. Tíz évnél hosszabb megbízási időtartam esetén a 2012/21/EU bizottsági határozat csak akkor alkalmazható, ha a közszolgáltató olyan jelentős beruházásra kényszerül, amelyet az általánosan elfogadott számviteli elvekkel összhangban hosszabb időtartam alatt kell amortizálni.

Amennyiben a Támogatott a közszolgáltatás körén belül és kívül is végez tevékenységeket, akkor a 2012/21/EU bizottsági határozat 5. cikkének (9) bekezdése értelmében a közszolgáltatás költségeit és bevételeit a többi szolgáltatásétól elkülönítve kell kimutatnia belső számláiban, a költségek és bevételek elkülönítésének paramétereivel együtt. A közszolgáltatáson kívül eső tevékenységek költségei magukban foglalják az összes közvetlen költséget, a közös költségek arányos részét és a megfelelő tökemegtérülést. E költségekre nem adható ellentételezés. A Támogatott a támogatásról olyan elkülönített elszámolást köteles vezetni, amelyből a 2012/21/EU bizottsági határozat 5. cikkének (2)-(4) bekezdésben meghatározott követelmények ellenőrizhetők.

Ha a Támogatott a 2012/21/EU bizottsági határozat 5. cikkének megfelelően meghatározott összeget meghaladó támogatásban részesül, a kedvezményezettnek a túlkompenzációt vissza kell fizetnie. Amennyiben a túlkompenzáció összege nem haladja meg az átlagos éves ellentételezés összegének 10 %-át, a túlkompenzáció átvihető a következő időszakra és levonható az arra az időszakra fizetendő támogatás összegéből.

### **Kultúrát és kulturális örökség megőrzését előmozdító támogatás**

A kultúrát és a kulturális örökség megőrzését előmozdító támogatásra vonatkozó részletes szabályokat a Szerződés 107. és 108. cikke alkalmazásában bizonyos támogatási kategóriáknak a belsőpiacra összeegyeztethetőnek nyilvánításáról (általános csoportmentességi rendelet) szóló 651/2014/EU bizottsági rendelet (HL L 187., 2014.6.26., 1. o.) I-II. fejezete és III. fejezetének 53. cikke, a 2021–2027 programozási időszakra rendelt források felhasználására vonatkozó uniós versenyjogi értelemben vett állami támogatási szabályokról szóló 638/2023. (XII. 28.) Korm. rendelet, valamint az európai uniós versenyjogi értelemben vett állami támogatásokkal kapcsolatos eljárásról és a regionális támogatási térképről szóló 37/2011. (III. 22.) Korm. rendelet szabályozza.

A kultúrát és a kulturális örökség megőrzését előmozdító támogatás keretében a következő kulturális célok és tevékenységek támogathatók:

- a) muzeális intézmény, levéltár, könyvtár, művészeti vagy közművelődési intézmény - ide értve a közösségi teret -, koncertterem, filmszínház,
- b) tárgyi kulturális örökség, régészeti lelőhely, emlékmű, történelmi emlékhely és épület, a kulturális örökséghez kapcsolódó természeti örökség, kulturális vagy természeti örökséggé nyilvánított örökség,
- c) a szellemi kulturális örökség valamennyi formája (pl. népi hagyományok, kézművesség),
- d) művészeti vagy kulturális esemény, előadás, fesztivál, kiállítás és hasonló kulturális tevékenység,
- e) kulturális és művészeti oktatási tevékenység, a kulturális kifejezőmódok sokfélesége védelmének és támogatásának jelentőségét tudatosító oktatási és társadalmi célú figyelemfelhívó programok, ideértve az új technológiák alkalmazását is ezen célokra,

f) zenei és irodalmi alkotások írása, szerkesztése, gyártása, terjesztése, digitalizálása, kiadása és fordítása.

A támogatás beruházási támogatásként nyújtható, beleértve a kulturális infrastruktúra építését, bővítését vagy korszerűsítését.

### **Csekély összegű támogatás:**

A támogatásra vonatkozó részletes szabályokat az Európai uniós működéséről szóló szerződés 107. és 108. cikkének a csekély összegű (de minimis) támogatásokra való alkalmazásáról szóló, 2023. december 13-i (EU) 2023/2831 bizottsági rendelet (a továbbiakban: általános de minimis rendelet), a 2021–2027 programozási időszakra rendelt források felhasználására vonatkozó uniós versenyjogi értelemben vett állami támogatási szabályokról szóló 638/2023. (XII. 28.) Korm. rendelet, valamint az európai uniós versenyjogi értelemben vett állami támogatásokkal kapcsolatos eljárásról és a regionális támogatási térképről szóló 37/2011. (III. 22.) Korm. rendelet szabályozza.

Az egy és ugyanazon vállalkozásnak minősülő vállalkozások részére az általános de minimis rendelet hatálya alá tartozó, Magyarországon odaítélt általános csekély összegű támogatás (a továbbiakban: támogatás) bruttó támogatástartalma bármely három év során nem haladhatja meg a 300 000 eurónak megfelelő forintösszeget, figyelembe véve az általános de minimis rendelet 3. cikk (8) és (9) bekezdését, amelyek a fúzió, felvásárlás és szétválás esetére tartalmazzak további rendelkezéseket.

A kedvezményezettnek az általános de minimis rendelet 7. cikkének (4) bekezdése figyelembevételével - az ott meghatározott feltételek teljesítésének megállapítására alkalmas módon - nyilatkoznia kell a részére a támogatás odaítélését megelőző három év (háromszor háromszázhatvanöt nap) során nyújtott csekély összegű támogatások támogatástartalmáról.

A támogatást nyújtó a kedvezményezettnek az általános de minimis rendelet 7. cikk (4) bekezdésével összhangban igazolást állít ki a támogatás összegéről bruttó támogatási egyenértékben kifejezve, és annak csekély összegű jellegéről, közvetlenül utalva az általános de minimis rendeletre.

A támogatás euró és forint közötti átváltásánál a 37/2011. (III. 22.) Korm. rendelet 35. §-a alapján kell eljárni.

Az általános de minimis rendelet alapján nyújtott támogatás más csekély összegű támogatással a vonatkozó bizottsági rendeletekben foglalt felső támogatási határok közül a legmagasabb felső határig halmozható.

Az általános csekély összegű támogatás halmozható azonos támogatható költségek vonatkozásában vagy azonos kockázatfinanszírozási célú intézkedés vonatkozásában nyújtott állami támogatással, ha a halmozás következtében az odaítélt támogatások nem lépik túl bármely csoportmentességi rendeletben vagy a Bizottság által elfogadott határozatban az egyes esetek meghatározott körülményeire vonatkozóan rögzített maximális intenzitást vagy összeget.

A több részletben fizetendő támogatást az odaítélése időpontjában érvényes értékére kell diszkontálni. A diszkontálás céljára és a bruttó támogatástartalom kiszámításához az odaítélés idején érvényes referenciarátát kell alkalmazni.

### **Helyi infrastruktúra fejlesztéséhez nyújtott beruházási támogatás:**

A helyi infrastruktúra fejlesztéséhez nyújtott beruházási támogatásra vonatkozó részletes szabályokat a Szerződés 107. és 108. cikke alkalmazásában bizonyos támogatási kategóriáknak a belsőpiacra összeegyeztethetőnek nyilvánításáról (általános csoportmentességi rendelet) szóló 651/2014/EU bizottsági rendelet (HL L 187., 2014.6.26., 1. o.) I-II. fejezete és III. fejezetének 56. cikke, a 2021–2027 programozási időszakra rendelt források felhasználására vonatkozó uniós versenyjogi értelemben vett állami támogatási szabályokról szóló Korm. rendelet, valamint az európai uniós versenyjogi értelemben vett állami támogatásokkal kapcsolatos eljárásról és a regionális támogatási térképről szóló 37/2011. (III. 22.) Korm. rendelet szabályozza.

Ha a támogatás összege meghaladja a 638/2023. (XII. 28.) Korm. rendelet 20. § (1) bekezdés 26. pontjában meghatározott mértéket, a támogatást előzetes jóváhagyás céljából be kell jelenteni az Európai Bizottság részére és a támogatás a Bizottság jóváhagyó határozatának birtokában nyújtható. Helyi infrastruktúra fejlesztéséhez nyújtott beruházási támogatás helyi infrastruktúra építéséhez, bővítéséhez vagy korszerűsítéséhez nyújtható, ha ezen infrastruktúra helyi szinten hozzájárul az üzleti és a fogyasztói környezet korszerűsítéséhez és ipari bázisok fejlesztéséhez.

A támogatás nyújtásának feltétele, hogy a megvalósuló infrastruktúrát nyílt, átlátható és megkülönböztetés-mentes alapon kell a felhasználók rendelkezésére bocsátani. Az infrastruktúra használatáért felszámított vagy eladása során meghatározott árak szokásos piaci árak kell lennie. Az infrastruktúra működtetését koncesszióba adni vagy azzal harmadik felet megbízni csak nyílt, átlátható és megkülönböztetés-mentes módon, a vonatkozó jogszabályok betartásával lehet.

#### **Sportlétesítményhez és multifunkcionális szabadidős létesítményhez nyújtható támogatás:**

A sportlétesítményhez és multifunkcionális szabadidős létesítményhez nyújtható támogatásra vonatkozó részletes szabályokat a Szerződés 107. és 108. cikke alkalmazásában bizonyos támogatási kategóriáknak a belső piacra összeegyeztethetőnek nyilvánításáról (általános csoportmentességi rendelet) szóló 651/2014/EU bizottsági rendelet (HL L 187., 2014.6.26., 1. o.) I-II. fejezete és III. fejezetének 55. cikke, a 2021–2027 programozási időszakra rendelt források felhasználására vonatkozó uniós versenyjogi értelemben vett állami támogatási szabályokról szóló 638/2023. (XII. 28.) Korm. rendelet, valamint az európai uniós versenyjogi értelemben vett állami támogatásokkal kapcsolatos eljárásról és a regionális támogatási térképről szóló 37/2011. (III. 22.) Korm. rendelet szabályozza.

Ha a támogatás összege meghaladja a 638/2023. (XII. 28.) Korm. rendelet 20. § (1) bekezdés 25. pontjában meghatározott mértéket, a támogatást előzetes jóváhagyás céljából be kell jelenteni az Európai Bizottság részére és a támogatás a Bizottság jóváhagyó határozatának birtokában nyújtható.

A sportlétesítményhez és multifunkcionális szabadidős létesítményhez nyújtott támogatás beruházási támogatásként sportlétesítmény és multifunkcionális szabadidős létesítmény építéséhez, bővítéséhez vagy korszerűsítéséhez nyújtható.

A támogatott sportlétesítmény, multifunkcionális szabadidős létesítmény építésével, bővítésével, korszerűsítésével, működtetésével, üzemeltetésével történő megbízás odaítélése során átlátható és megkülönböztetés-mentes módon, a vonatkozó jogszabályok figyelembevételével kell eljárni.

A támogatott sportlétesítményhez, multifunkcionális szabadidős létesítményhez a felhasználók számára átlátható és megkülönböztetés-mentes módon kell hozzáférést biztosítani. A beruházási költséget legalább 30%-ban finanszírozó vállalkozás a támogatott létesítményt kedvezőbb feltételek mellett használhatja, ha e feltételeket nyilvánossá teszi.

A támogatott sportlétesítmény nem állhat egyetlen hivatásos sportoló vagy hivatásos csapat kizárólagos használatában. A létesítményt az éves időbeli kapacitás legalább 20%-ában más hivatásos vagy amatőr sportolónak vagy csapatnak kell használnia. Amennyiben a sportlétesítményt egyidejűleg több használó veszi igénybe, az időbeli kapacitás-kihasználás megfelelő hányadát kell figyelembe venni.

Ha a támogatott sportlétesítményt hivatásos csapat használja, a hivatásos csapat esetén alkalmazott díjszámítási feltételeket nyilvánossá kell tenni.

## 10. TOVÁBBI INFORMÁCIÓK

Tájékoztatjuk, hogy a támogatási kérelmek elbírálásához felhasználjuk az Önről a közhiteles adatbázisokban elérhető adatokat.

### 10.1. Milyen adatkezelési kötelezettségek vannak?

Az általános adatvédelmi rendelet (GDPR) előírásaiból fakadó kötelezettségek

A támogatási kérelem benyújtásának célja, hogy Ön – sikeres elbírálás és támogatási döntés esetén – a tervezett projekt megvalósítására támogatási szerződést kössön. A támogatási kérelem feldolgozásához szükséges, hogy kezeljük azokat a személyes adatokat, amelyeket Ön a támogatási kérelemben és annak mellékleteiben tüntetett fel. Az adatokat a <https://www.palyazat.gov.hu> honlapon elérhető Adatvédelmi nyilatkozatban szereplő adatkezelési célok szerint kezeljük.<sup>21</sup>

Ön felelős azért, hogy – az (EU) 2016/679 rendelet (általános adatvédelmi rendelet) előírásainak megfelelően – a támogatási kérelemben és annak mellékleteiben feltüntetett további érintettek (Ön és az esetleges konzorciumi partnereinek, tulajdonosainak nevében és érdekében eljáró más személyek) személyes adatainak a kezelése és a fejlesztéspolitikai intézményrendszer számára történő rendelkezésre bocsátása megfelelő jogalappal és az érintettek megfelelő tájékoztatását követően történik. Az adatkezelés jogalapját jogszabályi felhatalmazás, az érintettre vonatkozó szerződéses kötelezettség, vagy az érintett előzetes, egyértelmű, megfelelő tájékoztatáson alapuló, önkéntes és határozott hozzájárulása képezheti, amelyben félreérthetetlen hozzájárulását adja a rá vonatkozó személyes adatok meghatározott célból és körben történő kezeléséhez. Az érintettektől személyes adatai kezeléséhez általános jelleggel hozzájárulás nem kérhető.

Felhívjuk a figyelmet, hogy ha helyszíni szemlére kerül sor, akkor ennek keretében azt is megvizsgálhatjuk, hogy a fentieket megfelelően dokumentálták-e. Ha az adatkezelés jogszerűségével kapcsolatban a döntés-előkészítési folyamat bármely szakaszában kétség merül fel, akkor ennek vizsgálatához a releváns dokumentumokat be kell nyújtania.

### 10.2. További dokumentumok

**A Felhívás elválaszthatatlan része az Általános Útmutató a 2021-20207-es programozási időszakban meghirdetett felhívásokhoz c. dokumentum és az Elszámolási Útmutató, amelynek hatályos verziója megtalálható a [www.palyazat.gov.hu](http://www.palyazat.gov.hu) honlapon.**

Az Általános Útmutató a 2021-20207-es programozási időszakban meghirdetett felhívásokhoz és az Elszámolási Útmutató az alábbiakról nyújt tájékoztatást:

**Általános Útmutató a 2021-20207-es programozási időszakban meghirdetett felhívásokhoz**

1. Az Útmutató célja, hatálya
2. Kizáró okok listája
3. A támogatási kérelmek benyújtásának és elbírálásának módja
4. Tájékoztatás kifogás benyújtásának lehetőségéről
5. Tájékoztató támogatói okirat kibocsátásáról vagy a támogatási szerződés megkötéséről

<sup>21</sup> Az adatkezelés jogalapja az (EU) 2016/679 rendelet 6. cikk (1) bekezdés b) pontja.

6. A biztosítéknyújtási kötelezettségre vonatkozó tájékoztató
7. A fejlesztéssel érintett ingatlanra vonatkozó feltételek
8. Tájékoztató a projektek megvalósításáról, finanszírozásáról, és előrehaladásának követéséről
9. A közbeszerzési kötelezettségre vonatkozó tájékoztató
10. Tájékoztatóra és nyilvánosságra vonatkozó kötelezettségek
11. A horizontális (környezetvédelmi, esélyegyenlőségi és a nők és férfiak egyenlőségét biztosító) követelmények
12. A felhívással, a projektkiválasztási eljárással és a projektmegvalósítással kapcsolatos legfontosabb jogszabályok

### **Elszámolási Útmutató**

- I. Nemzeti Szabályozás az Elszámolható Költségekről
- II. A kifizetési kérelemben benyújtandó, elszámolható költségek valódiságát igazoló, valamint a szakmai beszámolót alátámasztó dokumentumok – „Mátrix”
- III. A kifizetési kérelemben benyújtandó alátámasztó dokumentumok hitelesítését szolgáló ellenőrzés szempontjai
- IV. Pályázati általános forgalmi adóról szóló útmutató

**Kérjük, hogy a támogatási kérelmet az útmutatók figyelembevételével készítse el!**

## **11. ÜGYFÉLSZOLGÁLATOK ELÉRHETŐSÉGE**

Ha további információkra van szüksége, forduljon bizalommal az Egységes Fejlesztéspolitikai Ügyfélszolgálathoz a 06/1 896-0000 normál díjazású telefonszámon, amely az alábbi nyitvatartási időben áll rendelkezésre:

- érdeklődés általános pályázati lehetőségekkel kapcsolatban: hétfőtől péntekig 9-től 16 óráig,
- érdeklődés már benyújtott pályázattal kapcsolatos konkrét ügyben: hétfőtől csütörtökig 9-től 12 óráig,
- segítségkérés a pályázati informatikai rendszerek használatával kapcsolatban: hétfőtől péntekig 9-től 16 óráig.

Kérjük, kövesse figyelemmel a felhívással kapcsolatos közleményeket a palyazat.gov.hu oldalon, ahol az Egységes Fejlesztéspolitikai Ügyfélszolgálat elektronikus elérhetőségeit is megtalálhatja!

## **12. CSATOLANDÓ MELLÉKLETEK LISTÁJA**

### **12.1. Milyen dokumentumokat kell csatolni a támogatási kérelemhez?**

Kérjük, csatolja a kérelemhez az alábbiakat:

1. Az érintett ingatlanok tulajdonviszonyainak igazolásáról szóló okiratokat az ÁÚF-ben leírtaknak megfelelően;
2. Nyilatkozat a 2.3 pont 3) funkciók igazolására, releváns esetben a funkcióváltásra, 2.3. pont 39), 40), 48), 55) alpontjaira, valamint a 2.4 pont valamennyi releváns alpontjára vonatkozóan;
3. Projekt Terv és a „Kötelezően csatolandó” mellékleteinek (I.-VI.) benyújtása a felhívás 2.3. 16)-ban leírtak alapján történik. Amennyiben csak a felhívás szerinti 2.1.1.7. tevékenységre nyújtanak be támogatási kérelmet, úgy ezek benyújtása nem releváns. Amennyiben csak a felhívás szerinti 2.1.1. 8. vagy a 2.1.1. 9. tevékenységre nyújtanak be támogatási kérelmet, úgy a Projekt Terv releváns részei töltendőek és csak a releváns mellékletek benyújtandók. Ez esetben nyilatkozatba kell foglalni, hogy mely mellékletek benyújtása nem releváns a projekttel kapcsolatban;

4. Épületenergetikai mellékletek (a 2.1.1. 7. és 2.1.1. 9. tevékenységek esetén nem releváns):
- Energetikai melléklet (a megadott Excel sablon alapján), amely tartalmazza a Szakértői nyilatkozatot, a Kivitelezői nyilatkozatot (2. mérföldkőnél szükséges benyújtani), a napelem és/vagy hőszivattyú betervezése esetén a Tervezői nyilatkozatot, továbbá a záró beszámoló (ZB) nyilatkozatot (2. mérföldkőnél szükséges benyújtani), melyet a beruházás megvalósítását követően, a záró beszámolóhoz szükséges csatolni. A mellékletben szereplő nyilatkozatokat nyomtatvány, továbbá aláírt, szkennelt, kereshető, elektronikus (pdf) formátumban is csatolni szükséges;
  - Az épület beruházás megvalósítását megelőző (kiinduló) állapotára vonatkozó, tanúsító program használatával készített – a 176/2008. (VI.30.) Korm. rendelet szerinti - hitelesített energetikai tanúsítvány a 9/2023. (V.25.) ÉKM rendelet szerinti, ill. ennek 10. § (3) pontja szerinti esetben a 7/2006. (V.24.) TNM rendelet szerinti számítással, mely a CO<sub>2</sub> kibocsátási értékeket tartalmazza;
  - Az energiahatékonysági fejlesztések hatására bekövetkező (köztes) állapotot, valamint a beruházás megvalósítását követő (tervezett) állapotot rögzítő, tanúsító program használatával készített, a 9/2023. (V.25.) ÉKM rendelet szerinti, ill. ennek 10. § (3) pontja szerinti esetben a 7/2006. (V.24.) TNM rendelet szerinti számítás<sup>24</sup>, mely a CO<sub>2</sub> kibocsátási értékeket tartalmazza;
- A számítások készíthetők egyszerűsített vagy részletes módszerrel, azonban a megelőző (kiinduló), az energiahatékonysági fejlesztések hatására bekövetkező (köztes) és a tervezett állapot kizárólag azonos számítási módszer/tanúsító szoftver alapján kerülhet meghatározásra.
- „Nyilatkozatok” mellékletek benyújtása.
  - Ha a projekt beruházási költsége tartalmaz nem elszámolható költségeket is, úgy a projekthez kapcsolódó önerő rendelkezésre állását a támogatási kérelem benyújtójának a támogatási kérelem benyújtásakor nyilatkozattal szükséges igazolnia (amennyiben releváns).
  - Konzorciumi megállapodás támogatásban részesített projekt megvalósítására (amennyiben releváns)
  - Adatlap a Turizmus 2.0-hoz történő szakmai illeszkedés bemutatásáról, továbbá az MTÜ ezzel kapcsolatban kiadott, a fejlesztésről szóló szakmai véleménye

Felhívjuk figyelmét, hogy a fent felsorolt mellékleteket a támogatási kérelem elkészítésekor kell csatolni! A támogatást igénylő adatait tartalmazó *Nyilatkozat* c. dokumentum példányát pedig a támogatási kérelem véglegesítése és lezárása után az elektronikus kitöltő program fogja generálni, így az a csatolandó mellékletek között nem került felsorolásra. A Nyilatkozat aláírását és elküldését, továbbá támogatási kérelmek benyújtásának és elbírálásának folyamatát az „ÁÚF 21-27” 3. pontja tartalmazza.

A Projekt Terv VII.–XIV. számú mellékleteit legkésőbb az első mérföldkő időpontjáig szükséges benyújtani.

## 12.2. Milyen dokumentumokat kell csatolni a támogatási szerződéshez?

Felhívjuk figyelmét, hogy a felsorolt mellékleteket a támogatási szerződés megkötése során csatolni szükséges:

- A kedvezményezett nevében aláíró személy vagy személyek - a költségvetési szerv, a helyi önkormányzat, a kisebbségi önkormányzat, az egyházi jogi személy, a felsőoktatási intézmény, a közalapítvány és az állam kizárólagos tulajdonában lévő gazdasági társaság kivételével - pénzügyi intézmény által igazolt, ügyvéd által ellenjegyzett vagy közjegyző által hitelesített aláírás mintáját,
- a kedvezményezett - a költségvetési szerv, a helyi önkormányzat, a nemzetiségi önkormányzat, az egyházi jogi személy, a felsőoktatási intézmény, a közalapítvány és az állam kizárólagos tulajdonában lévő gazdasági társaság kivételével - alapító (létesítő) okiratát vagy jogszabályban meghatározott nyilvántartásba vételét igazoló okiratát,

3. A Konzorciumi megállapodást a támogatásban részesített projekt megvalósítására (amennyiben releváns).

### 12.3. Milyen dokumentumokat kell csatolni az első kifizetési kérelemhez?

Minden olyan dokumentum, mely a támogatási kérelem benyújtásától a támogatási szerződés megkötéséig nem kerül benyújtásra és a Korm. rendelet az 1. kifizetési igénylés benyújtásáig előírja.

## 13. A FELHÍVÁS SZAKMAI MELLÉKLETEI

### 13.1. A felhívás indokoltsága és az OP-hoz való illeszkedése

A Terület- és Településfejlesztési Operatív Program Plusz (TOP Plusz) stratégiai célja az alacsony széndioxid-kibocsátású gazdaságra való áttérés ösztönzése, csatlakozva a globális erőfeszítésekhez. Bár a klímaváltozás alapvető okainak nagy része a városias térségekben összpontosul, a széndioxid-kibocsátás csökkentés és az erőforrás-hatékonyság megvalósítása valamennyi településen kihívást jelent, így a város-vidék együttműködés is nagy szerepet kaphat a célkitűzések megvalósításában.

Magyarországon az éghajlatváltozás kapcsán a fő stratégiai keretet a nemzeti katasztrófakockázat-értékeléséről szóló jelentés és a második Nemzeti Éghajlatváltozási Stratégia (NÉS-2) biztosítják. Az új Nemzeti Energiastratégia és a NEKT legfontosabb célkitűzése az energiaszuverenitás és az energiabiztonság megerősítése. A felhívás eredményeként rendelkezésre álló beavatkozások elengedhetetlenek ahhoz, hogy Magyarország ÜHG kibocsátása legalább 40%-kal csökkenjen 2030-ig 1990-hez képest, azaz a kibocsátás 2030-ban nem haladja meg az 56,19 millió t CO<sub>2</sub>-egyenértéket, továbbá, hogy 2030-ra a bruttó végső energiafogyasztásban elérhető legyen a legalább 21%-os megújuló energiaforrás részarány.

A beavatkozások elengedhetetlenek a 2012/27/EU irányelv szerinti energiahatékonysági illetve a 2009/28/EK irányelv szerinti megújuló energia részarányra vonatkozó kötelezettségek tagállami teljesítéséhez. Az intézkedés átfogó célja a felhívásban meghatározott önkormányzati intézmények hatékonyabb energiahasználatának, racionálisabb energiagazdálkodásának elősegítése, amelyen belül alcélként jelenik meg:

- Többségi önkormányzati és/vagy Többségi önkormányzati tulajdonú gazdasági társaságok tulajdonában lévő épületek, illetve infrastrukturális létesítmények energiahatékonyságot célzó felújítása és fejlesztése, amennyiben az egyes beruházások a fosszilis energiahordozókból származó üvegházhatású gázok (ÜHG) kibocsátásának csökkentését szolgálják;
- a hazai megújuló energiaforrások fokozottabb használata, mivel az elmarad az EU átlagtól, ugyanakkor Magyarország ilyen jellegű potenciálja több területen is kimagasló. Ezért további cél a projektek keretein belül a megújuló energiaforrások elérhetőbbé tétele, használatának ösztönzése, népszerűsítése.

A felhívás hozzájárul a Duna Régió Stratégia fellépésének megvalósulásához:

- 1. pillér, KK2, 1. fellépés: A tiszta biomassa, napenergia, földhőenergia, vízenergia és szélenergia fenntartható felhasználásának további lehetőségeinek vizsgálata, hogy ezzel erősítsük az energia-függetlenséget és támogassuk a többcélú határokon átnyúló megújuló energiafelhasználási projekteket.
- 1. pillér, KK2, 2. fellépés: Az energiahatékonyság és a megújuló energia épületekben és fűtési rendszerekben való felhasználásnak ösztönzése, beleértve a távfűtést és a hűtési és kombinált hűtési és energiatermelő létesítményeket.
- 1. pillér, KK2, 4. fellépés: Az energiahatékonyság és költséghatékonyság javítása és az innovatív alacsony szén-dioxid kibocsátású technológiák támogatása, beleértve az intelligens megoldásokat, mindeközben szem előtt tartva a technológia semlegesség elvét.

- 2. pillér, KK6, 9. fellépés: Intézkedések foganatosítása a légszennyezettség fokozatos csökkentése érdekében, a minimálisan megvalósítandó cél a Levegőtisztasági irányelvben előírt szennyező anyag határértékeknek való megfelelés.

## 13.2. A felhíváshoz kapcsolódó jogszabályok

### Törvények, rendeletek

A kapcsolódó jogszabályok listáját a felhívás 6. számú melléklete tartalmazza.

## 13.3. További mellékletek

### A) Területsspecifikus mellékletek:

1. Bács-Kiskun megye (TKR standard eljárásrend, EPTK felület azonosító száma: TOP\_Plusz-1.2.3-21-BK1)
2. Baranya megye (TKR standard eljárásrend, EPTK felület azonosító száma: TOP\_Plusz-1.2.3-21-BA1), Baranya megye (TKR kiemelt eljárásrend, EPTK felület azonosító száma: TOP\_Plusz-1.2.3-21-BA2)
3. Békés megye (TKR standard eljárásrend, EPTK felület azonosító száma: TOP\_Plusz-1.2.3-21-BS1), Békés megye (TKR kiemelt eljárásrend, EPTK felület azonosító száma: TOP\_Plusz-1.2.3-21-BS2)
4. Borsod-Abaúj-Zemplén megye (TKR standard eljárásrend, EPTK felület azonosító száma: TOP\_Plusz-1.2.3-21-BO1) , Borsod-Abaúj-Zemplén megye (TKR kiemelt eljárásrend, EPTK felület azonosító száma: TOP\_Plusz-1.2.3-21-BO2)
5. Csongrád-Csanád megye (TKR standard eljárásrend, EPTK felület azonosító száma: TOP\_Plusz-1.2.3-21-CS1), Csongrád-Csanád megye (TKR kiemelt eljárásrend, EPTK felület azonosító száma: TOP\_Plusz-1.2.3-21-CS2)
6. Fejér megye (TKR standard eljárásrend, EPTK felület azonosító száma: TOP\_Plusz-1.2.3-21-FE1)
7. Győr-Moson-Sopron megye (TKR standard eljárásrend, EPTK felület azonosító száma: TOP\_Plusz-1.2.3-21-GM1)
8. Hajdú-Bihar megye (TKR standard eljárásrend, EPTK felület azonosító száma: TOP\_Plusz-1.2.3-21-HB1)
9. Heves megye (TKR standard eljárásrend, EPTK felület azonosító száma: TOP\_Plusz-1.2.3-21-HE1)
10. Jász-Nagykun-Szolnok megye (TKR standard eljárásrend, EPTK felület azonosító száma: TOP\_Plusz-1.2.3-21-JN1)
11. Komárom-Esztergom megye (TKR standard eljárásrend, EPTK felület azonosító száma: TOP\_Plusz-1.2.3-21-KO1)
12. Nógrád megye (TKR standard eljárásrend, EPTK felület azonosító száma: TOP\_Plusz-1.2.3-21-NG1)
13. Pest megye (TKR standard eljárásrend, EPTK felület azonosító száma: TOP\_Plusz-1.2.3-21-PT1)
14. Somogy megye (TKR standard eljárásrend, EPTK felület azonosító száma: TOP\_Plusz-1.2.3-21-SO1)
15. Szabolcs-Szatmár-Bereg megye (TKR standard eljárásrend, EPTK felület azonosító száma: TOP\_Plusz-1.2.3-21-SB1), Szabolcs-Szatmár-Bereg megye (TKR kiemelt eljárásrend, EPTK felület azonosító száma: TOP\_Plusz-1.2.3-21-SB2)
16. Vas megye (TKR standard eljárásrend, EPTK felület azonosító száma: TOP\_Plusz-1.2.3-21-VS1)
17. Veszprém megye (TKR standard eljárásrend, EPTK felület azonosító száma: TOP\_Plusz-1.2.3-21-VE1)
18. Zala megye (TKR standard eljárásrend, EPTK felület azonosító száma: TOP\_Plusz-1.2.3-21-ZA1)

19. Tolna megye (TKR standard eljárásrend, EPTK felület azonosító száma: TOP\_Plusz-1.2.3-21-TL1)

**B) Szakmai melléletek:**

1. Projekt Terv útmutató és melléletei
2. Energetikai melléklet, és annak főbb nyilatkozatai
  - a) Szakértői nyilatkozat
  - b) Kivitelezői nyilatkozat
  - c) Tervezői nyilatkozat
  - d.) Záró beszámoló nyilatkozat (ZB)
3. „Nyilatkozatok” melléletek.
  - a) Fenntartói/Üzemeltetői/Vagyongazdálkodói hozzájárulás és igazolás
  - b) A beruházással érintett ingatlanra vonatkozó önkormányzati nyilatkozat
4. Akadálymentesítéssel kapcsolatos elvárások
5. Összesítők
6. Jogszabályok listája és fogalomjegyzék
7. Segédlet a közszolgáltatások egyenlő esélyű hozzáféréseinek megteremtéséhez
8. Adatlap a Turizmus 2.0-hoz történő szakmai illeszkedés bemutatásáról

## TERÜLETSPECIFIKUS MELLÉKLET

### TERÜLET: BARANYA VÁRMEGYE

### FELHÍVÁS SZÁMA: TOP\_PLUSZ-2.1.1-21

#### A rendelkezésre álló forrás

A Felhívás meghirdetésekor a támogatásra rendelkezésre álló tervezett keretösszeg:

	Ft
Teljes rendelkezésre álló keretösszeg, összes elszámolható költség alapon	5 352 797 546
A területi szereplő által a fejlesztési célterület(ek) <sup>1</sup> számára elkülönített forrás:	
a) Turizmusfejlesztési zóna számára elkülönített indikatív keretösszeg	2 859 227 244
b) Pécs-Mohács növekedési centrum zóna számára elkülönített indikatív keretösszeg	573 000 000
c) Sellyei járás számára elkülönített indikatív keretösszeg	188 000 000
d) Hegyháti járás számára elkülönített indikatív keretösszeg	268 000 000
e) Egyedi fejlesztési zóna számára elkülönített indikatív keretösszeg	1 464 570 302

A támogatott támogatási kérelmek várható száma: 17-25 db.

#### 1.3. Mikor lehet benyújtani a támogatási kérelmet?

A támogatási kérelmet az elektronikus kitöltő program segítségével az alábbi benyújtási szakaszokban nyújthatja be:

1. benyújtási szakaszban: 2021.12.01. 0 óra 00 perctől 2022.01.14. 23 óra 59 percig
2. benyújtási szakaszban: 2022.05.31. 0 óra 00 perctől 2022.07.04. 23 óra 59 percig
3. benyújtási szakaszban: 2024.03.26. 00:00-tól 2024.05.31. 23:59:59-ig kizárólag a Helyi, térségi jelentőségű gyógyfürdők energetikai célú fejlesztése, korszerűsítése tevékenységre (felhívás 2.1.1 pont 9. tevékenység). Más tématerületet érintő támogatási kérelmek benyújtására nincs lehetőség. A szakaszban kizárólag a Turizmusfejlesztési zóna és az Egyedi fejlesztési zóna forrásfelhasználási módon kerülhet benyújtásra támogatási kérelem.

<sup>1</sup> A fejlesztési célterületek vizsgálata során jelen Felhívás keretében megvalósuló projekt megvalósítási helyszínét szükséges figyelembe venni.

### 3.2. Mennyi a projekt Európai Unióval elszámolható összköltsége?

A projekt Európai Unióval elszámolható összköltsége<sup>2</sup> legfeljebb:

		Ft
A területi szereplő által a fejlesztési célterület(ek) számára elkülönített forrásból:		
a)	Turizmusfejlesztési zóna számára elkülönített indikatív keretösszeg	350 000 000
b)	Pécs-Mohács növekedési centrum zóna számára elkülönített indikatív keretösszeg	350 000 000
c)	Sellyei járás számára elkülönített indikatív keretösszeg	188 000 000
d)	Hegyháti járás számára elkülönített indikatív keretösszeg	134 000 000
e)	Egyedi fejlesztési zóna számára elkülönített indikatív keretösszeg	350 000 000

A projekt Európai Unióval elszámolható összköltsége<sup>3</sup> a harmadik benyújtási szakaszban legfeljebb:

		Ft
A területi szereplő által a fejlesztési célterület(ek) számára elkülönített forrásból:		
a)	Turizmusfejlesztési zóna számára elkülönített indikatív keretösszeg	1 900 000 000
e)	Egyedi fejlesztési zóna számára elkülönített indikatív keretösszeg	240 797 546

### 3.3. Mennyi támogatást lehet igényelni?

Az igényelhető vissza nem térítendő támogatás összege:

		minimum Ft	maximum Ft
A területi szereplő által a fejlesztési célterület(ek) számára elkülönített forrás:			
a)	Turizmusfejlesztési zóna számára elkülönített indikatív keretösszeg	25 000 000	350 000 000
b)	Pécs-Mohács növekedési centrum zóna számára elkülönített indikatív keretösszeg	25 000 000	350 000 000
c)	Sellyei járás számára elkülönített indikatív keretösszeg	25 000 000	188 000 000
d)	Hegyháti járás számára elkülönített indikatív keretösszeg	25 000 000	134 000 000

<sup>2</sup> A „projekt Európai Unióval elszámolható összköltsége” fogalom megegyezik a 2014-2020-as programozási időszakban használt „projekt maximálisan elszámolható költsége” fogalommal, tehát az itt megjelenő összeg tartalmazza a társfinanszírozást is.

<sup>3</sup> A „projekt Európai Unióval elszámolható összköltsége” fogalom megegyezik a 2014-2020-as programozási időszakban használt „projekt maximálisan elszámolható költsége” fogalommal, tehát az itt megjelenő összeg tartalmazza a társfinanszírozást is.

e) <b>Egyedi fejlesztési zóna</b> számára elkülönített indikatív keretösszeg	25 000 000	350 000 000
--	------------	-------------

Az igényelhető vissza nem térítendő támogatás összege a harmadik benyújtási szakaszban:

	minimum Ft	maximum Ft
A területi szereplő által a fejlesztési célterület(ek) számára elkülönített forrás:		
a) <b>Turizmusfejlesztési zóna</b> számára elkülönített indikatív keretösszeg	25 000 000	1 900 000 000
e) <b>Egyedi fejlesztési zóna</b> számára elkülönített indikatív keretösszeg	25 000 000	240 797 546

## 8.2. Melyek a kiválasztási kritériumok?

**A Turizmusfejlesztési zóna, Pécs-Mohács növekedés centrum zóna, Sellyei járás, Egyedi fejlesztési zóna, Hegyháti járás, terület specifikus értékelési szempontjai:**

	Értékelési szempont	Adható pontszám	Magyarázat
0.	A projekt tartalmi megfelelősége	0-54	Az általános és felhívás-specifikus szövegesen értékelt releváns kiválasztási kritériumok alapján elért pontszám arányos összege.
1.	<b>Kapcsolódás stratégiai dokumentumokhoz</b>		
1.1.	A projekt illeszkedik Baranya Megye Területfejlesztési Konceptiójához	0/2/4/6	0 pont: amennyiben a projekt illeszkedése nem kerül bemutatásra a támogatási kérelemben vagy a projekt nem illeszkedik egyetlen átfogó célhoz sem. 2-2 pont adható átfogó célonként, amennyiben a projekt illeszkedik a megyei területfejlesztési koncepcióban meghatározott átfogó célokhoz és az a támogatási kérelemben bemutatásra került: - 1. átfogó cél: Magas hozzáadott értéket teremtő foglalkoztatást biztosító gazdaság kialakítása: a projekt tartalmaz kutatási-fejlesztési és innovációs (K+F+I) tevékenységet és/vagy fejleszti a

	Értékelési szempont	Adható pontszám	Magyarázat
			<p>helyi vállalkozások számára elérhető üzleti infrastruktúrát</p> <p>- II. átfogó cél: Fenntartható, egészséges és megújuló társadalom: a projekt tartalmaz oktatási és/vagy egészségügyi és/vagy szociális és/vagy kulturális intézmény fejlesztésére irányuló tevékenységet</p> <p>- III. átfogó cél: Környezet- és energiatudatos megye: a fejlesztés hozzájárul a környezeti és klímaváltozással járó kockázatok csökkentéséhez azáltal, hogy a projekt tartalmaz megújuló energiaforrás telepítést és/vagy csapadékvíz helyben tartását szolgáló tevékenységet és/vagy zöldfelület megújítást</p> <p>A szempontnak való megfelelést a megalapozó dokumentumban szükséges bemutatni.</p> <p>Baranya Megye Területfejlesztési Konceptió elérhetősége:  <a href="http://www.baranya.hu/top-baranyai-dokumentumai">http://www.baranya.hu/top-baranyai-dokumentumai</a></p>
2.			
2.1.	A projekt komplexitása	0/5/10/15/20	<p>A fejlesztés tartalmaz energiahatékonyságra, valamint megújuló energiahasznosításra irányuló beruházási elemet a következő összetételben:</p> <p>A projekt javaslat csak hőtechnikai fejlesztést tartalmaz. (hőszigetelés és/vagy nyílászárócsere) - 5 pont</p> <p>A projekt javaslat csak megújuló telepítést tartalmaz - 5 pont</p> <p>A projekt javaslat csak gépészeti korszerűsítést tartalmaz - 5 pont</p> <p>A projekt javaslat hőtechnikai fejlesztés mellett vagy gépészeti korszerűsítést (fűtési rendszer korszerűsítés és/vagy világítás korszerűsítés) vagy megújuló telepítést (napelem és/vagy napkollektor) tartalmaz. - 10 pont</p> <p>A projekt javaslat hőtechnikai fejlesztést + gépészeti</p>

	Értékelési szempont	Adható pontszám	Magyarázat
			<p>korszerűsítést + egyféle megújuló telepítést (napelem / napkollektor / biomassza kazán / hőszivattyú) tartalmaz. - 15 pont</p> <p>A projekt javaslat hőtechnikai fejlesztést + gépészeti korszerűsítést + többféle megújuló telepítést (napelem és/vagy napkollektor és/vagy biomassza kazán és vagy hőszivattyú) tartalmaz. - 20 pont</p> <p>A szempontnak való megfelelést a megalapozó dokumentumban szükséges bemutatni.</p>
3.	<b>Hozzájárulás a megye társadalmi fenntarthatóságához</b>		
3.1.	A fejlesztés a Baranya Megyei Integrált Területi Programban meghatározott településkategóriában valósul meg	0/3/6/9/12/15/18	<p>1. kategória: 18 pont 2. kategória: 15 pont 3. kategória: 12 pont 4. kategória: 9 pont 5. kategória: 6 pont 6. kategória: 3 pont 7. kategória: 0 pont</p> <p>Amennyiben a beruházás több településkategóriát érint, úgy a magasabb pontszámot adó kategóriához rendelt pontszám vehető figyelembe.</p> <p>Baranya Megyei Integrált Területi Program elérhetősége: <a href="http://www.baranya.hu/top-baranyai-dokumentumai">http://www.baranya.hu/top-baranyai-dokumentumai</a></p> <p>A szempontnak való megfelelést a megalapozó dokumentumban szükséges bemutatni.</p>
3.2.	Korszerűsítéssel érintett közszolgáltatások száma	0/4/8	<p>1 db korszerűsítéssel érintett közszolgáltatás - 0 pont, 2-3 db korszerűsítéssel érintett közszolgáltatás - 4 pont, 3-nál több korszerűsítéssel érintett közszolgáltatás - 8 pont.</p> <p>Közszolgáltatások típusai: közhatalmi, önkormányzati tevékenységek, oktatási, közművelődési, közgyűjteményi, kulturális, tudományos, szociális, gyermekjóléti, gyermekvédelmi,</p>

	Értékelési szempont	Adható pontszám	Magyarázat
			egészségügyi, sport-, ifjúsági, foglalkoztatási, közlekedési, ügyfélszolgálati szolgáltatás, ellátás, illetve tevékenység Megítélése a pályázati dokumentációhoz csatolt tulajdonosi nyilatkozat alapján végezhető el, melyre a Projekt Tervben hivatkozni szükséges. Feltétel, hogy emellett a megvalósuló beruházásnak a település komfortossága és ellátottsága növelését kell eredményeznie.
	3.3. A fejlesztéssel érintett település lakónépessége	0/4/8	A támogatási kérelem benyújtásakor rendelkezésre álló legfrissebb lakónépesség a KSH helységnévtár adatbázisa alapján: 5.000 fő feletti település - 0 pont 2.000-5.000 fő közötti település - 4 pont 2.000 fő alatti település - 8 pont  A szempontnak való megfelelést a megalapozó dokumentumban szükséges bemutatni.
<b>4.</b>	<b>Hozzájárulás a megye környezeti fenntarthatóságához</b>		
	4.1. A tervezett fejlesztés hozzájárul a "Becsült ÜHG-kibocsátás" indikátor megyei szinten vállalt értékének teljesítéséhez?	3/6/9/12/15	Szakmai megalapozó dokumentum és a projekt adatlap alapján szükséges megítélni. <20,00 t ÜHG csökkentés - 3 pont 20,00 - 40,00 t ÜHG csökkentés - 6 pont 40,01 -80,00 t ÜHG csökkentés - 9 pont 80,01 - 160,00 t ÜHG csökkentés - 12 pont > 160,00 t ÜHG csökkentés - 15 pont A szempontnak való megfelelést a szakmai megalapozó dokumentum, a projekt adatlap, illetve a szakmai mellékletek adattartalma alapján szükséges bemutatni.
	4.2. A tervezett fejlesztés hozzájárul a "Javított energetikai teljesítményel"	3/6/9/12/15	Szakmai megalapozó dokumentum és a projekt adatlap alapján szükséges megítélni. <=250 négyzetméter - 3 pont

	Értékelési szempont	Adható pontszám	Magyarázat
	rendelkező középületek" indikátor szinten értékek teljesítéséhez? megyei vállalt		<p>&gt;250 - &lt;=500 négyzetméter - 6 pont</p> <p>&gt;500 - &lt;=750 négyzetméter - 9 pont</p> <p>&gt;750 - &lt;=1000 négyzetméter - 12 pont</p> <p>&gt;1000 négyzetméter - 15 pont</p> <p>Amennyiben a projektben több épületet érintő fejlesztésről van szó, akkor az összehasonlításhoz az érintett épületek összesített alapterületét szükséges figyelembe venni.</p>
4.3.	Energetikai minősítési osztályok közötti előrelépés	0/2/4/6/8/10	<p>A fejlesztés előtti állapotra elkészített hiteles energetikai tanúsítvány (HET) tervezett állapotra vonatkozó minősítése alapján a kategória ugrás:</p> <p>7 vagy több kategória javulás - 10 pont</p> <p>6 kategória javulás - 8 pont</p> <p>5 kategória javulás - 6 pont</p> <p>3-4 kategória javulás - 4 pont</p> <p>1-2 kategória javulás - 2 pont</p> <p>Több épület fejlesztése esetén a kategória ugrások az épületek nettó alapterületével súlyozott számtani átlaga alapján kerül értékelésre.</p> <p>A szempont a szakmai megalapozó dokumentum, a projekt adatlap, illetve a szakmai mellékletek adattartalma alapján értékelendő.</p>
	<b>Összesen:</b>	<b>154</b>	

## Használt termásvíz energetikai hasznosítása

### Szigetvár város közintézményeiben

Szigetvár Város Önkormányzat, mint a Szigetvári Gyógyfürdő többségi tulajdonosa több belvárosi közintézmény fenntartója is. A téli időszakban ezen intézmények fűtését és használati melegvíz ellátását az önkormányzat hőközpontjából gázüzemű kazánnal biztosítja. A fürdő hőenergia ellátottsága a szolgáltatások, meglévő ingatlanok, valamint medence számok tekintetében kielégítő, ezért annak hulladékvízében rejlő többletenergiára nincs szüksége. A Szigetvári Gyógyfürdőben napi szinten 450 – 950 m<sup>3</sup>, átlagosan 37 °C -os termális eredetű hulladékvíz keletkezik, ami az Almás-patak befogadóba kerül elvezetésre. A fürdő és a hőközpont közötti kis távolság, a nagy tömegben rendelkezésre álló hőenergia lehetősége, valamint a fejlett hőszivattyús technológia mára már lehetővé teszi számunkra a fosszilis energia nagyrésztben megújuló energiahordozóra történő kiváltását közel teljes mértékben. Az alap koncepció, hogy a fürdőben keletkező használt gyógyvizet egy erre a célra kialakított gyűjtő aknából nyomásfokozó segítségével, szigetelt csövezetéken keresztül a Szigetvári Önkormányzat hőközpontjába kerül eljuttatásra. A magas hőmérsékletű 37 °C -os primer víz tározók, hőszivattyúk, valamint hőcserélők közbeiktatásával 55-60 °C -os ra kerül felmelegítésre. Az ingatlanok meglévő fűtési hálózata ezzel az 55-60 °C -os szekunder vízzel kerül ellátásra, biztosítva mellette a használati melegvíz ellátást is. A primer termásvíz hőleadása után 17 °C-ra lehűlve, gravitációs hatásra kerül az Almás patakba. A tározó tartály szerepe a rendszerben, hogy a fürdő éjszakai időszakában a medencék tisztítása után a primer vizet töltési céllal felhasználja, ezért a nappal betározott víztömegből kerül kinyerésre az éjszakai hőenergia az ingatlanok fűtésére.

Az érintett ingatlanok a következők:

- Szigetvári Polgármesteri Hivatal (313 hrsz. Zrínyi tér 1. épület; 314/1 hrsz Vár utca 2. épület);
- Könyvtár (316 hrsz. Mártírok útja 1. );
- Orvosi rendelő (314/2 hrsz., Berzsényi D. u. 2.);
- Vigadó (342/2 hrsz., József A. u. 9.).

A csatolt térképen a termelő cső lehetséges nyomvonala látható.

A nyomvonal csak önkormányzati területeket érint.

- 285/1 hrsz. – Szigetvári Gyógyfürdő;
- 254/2 hrsz. – Sportpálya;
- 254/1hrs. – Sportcsarnok;
- 302 hrsz. - Kumilla Hotel;
- 252/1 hrsz. - Mártírok útja;
- 307 hrsz. – Rendőrség előtti parkoló;
- 310 hrsz. - Berzsényi utca;
- 314/2 hrsz. - Kazánház, Orvosi rendelő.

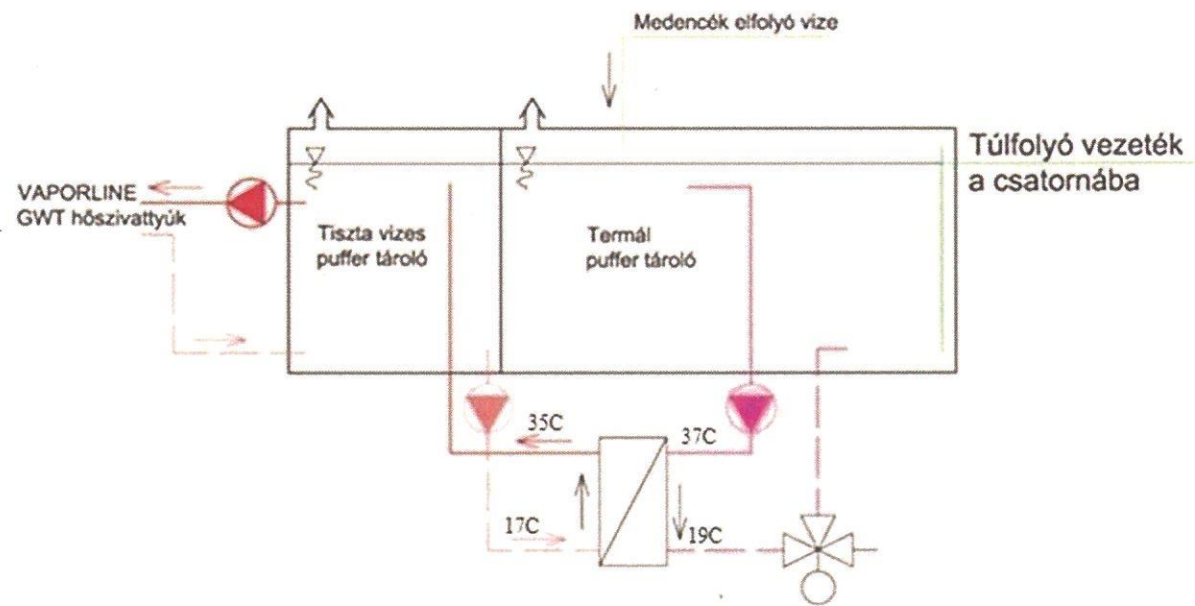
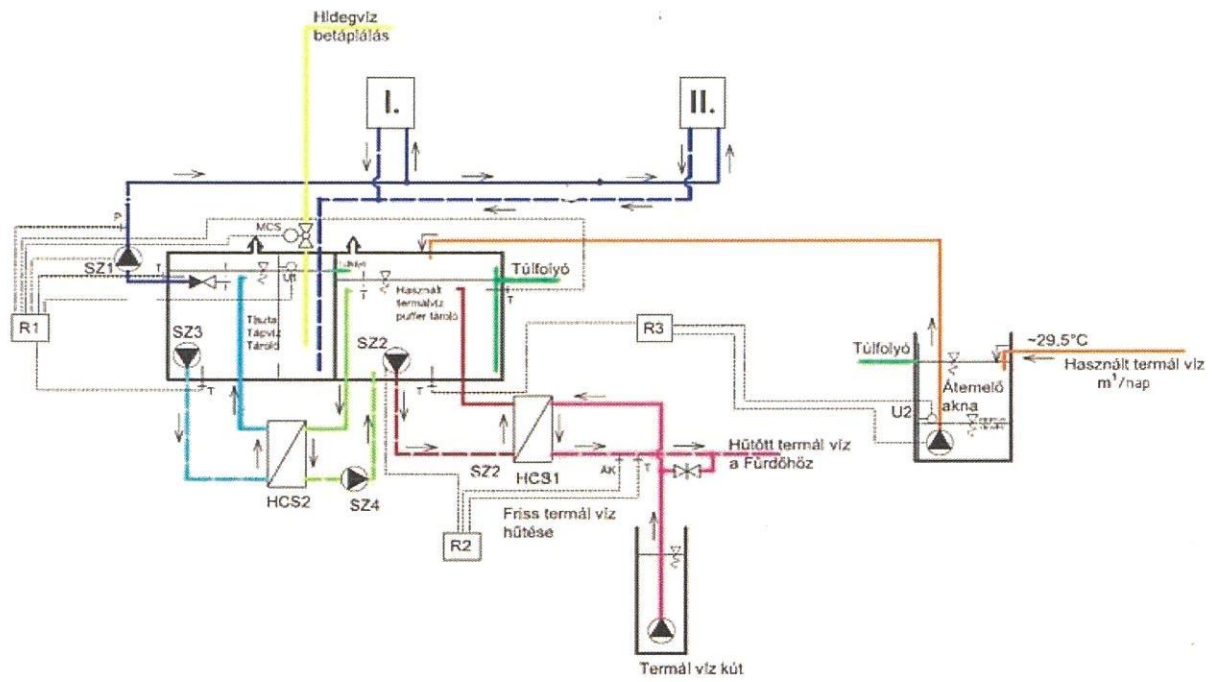

BAVKH Földhivatali Főosztály Földhivatali Osztály 5.  
Szigetvár 7900 Szigetvár, Kossuth tér 16. Pf.:34.

3. SZ. MUNKAT

Oldal: 1/1

## E-hiteles tulajdoni lap - Szemle másolat

Megrendelés szám:30005/8067/2024

2024.04.05

SZIGETVÁR

Szektor: 53

Belterület 313 helyrajzi szám

7900 SZIGETVÁR Zrínyi tér 1.

## I. RÉSZ

1. Az ingatlan adatai:

alrészlet adatok művelési ág/kivett megnevezés/	min.o	terület ha m2	kat.t.jöv. k.fill.	alosztály adatok ter. kat.jöv ha m2 k.fill
--	-------	------------------	-----------------------	--

. Kivett községháza	0	1766	0.00	
---------------------	---	------	------	--

2. bejegyző határozat: 50041/1958  
Műemlék

## II. RÉSZ

3. tulajdoni hányad: 1/1

bejegyző határozat, érkezési idő: 30762/1993.02.19

jogcím: tulajdonba adás 1990.LXV.tv.,107.§.(2)

jogállás: tulajdonos

név: SZIGETVÁR VÁROS ÖNKORMÁNYZATA

cím: 7900 SZIGETVÁR Zrínyi tér 1

törzsszám: 15724193

## III. RÉSZ

4. bejegyző határozat, érkezési idő: 36352/2/2012.06.22

VezetékJog

jogosult:

név: E.ON DÉL-DUNÁNTÚLI ÁRAMHÁLÓZATI ZRT. törzsszám: 10732614

cím : 7626 PÉCS Búza tér 8/A

6. bejegyző határozat, érkezési idő: 185850/2/2023.08.21

eredeti határozat: 31321/2013.03.13

Használat joga

Módosítás 2023. július 01. napjától, Képviselésében eljár, mint vagyonkezelő a Baranya Megyei Kormányhivatal (7623 Pécs, József A. u. 10.) 616,11 m2 nagyságú ingatlanrészre a 2012. évi. XCIII.törvény alapján.

jogosult:

név: MAGYAR ÁLLAM

cím : -

Az E-hiteles tulajdoni lap másolat tartalma a kiadást megelőző napig megegyezik az ingatlan-nyilvántartásban szereplő adatokkal. A szemle másolat a fennálló bejegyzéseket, a teljes másolat valamennyi bejegyzést tartalmazza. Ez az elektronikus dokumentum kinyomtatva nem minősül hiteles bizonyító erejű dokumentumnak. Ez a tulajdoni lap közigazgatási hatósági eljárás céljából került kiadásra. Másra nem használható.

TULAJDONI LAP VÉGE

BA VKH Földhivatali Főosztály Földhivatali Osztály 5.  
Szigetvár 7900 Szigetvár, Kossuth tér 16. Pf.:34.

Oldal: 1/1

**E-hiteles tulajdoni lap - Szemle másolat**

Megrendelés szám:30005/8069/2024

2024.04.05

**SZIGETVÁR**

Szektor: 53

**Belterület 314/1 helyrajzi szám**

"címkézés alatt"

**I. RÉSZ**

1. Az ingatlan adatai:

alrészlet adatok művelési ág/kivett megnevezés/	min.o	terület ha m2	kat.t.jöv. k.fill.	alosztály adatok ter. kat.jöv. ha m2 k.fill
--	-------	------------------	-----------------------	---

. Kivett irodaház, udvar

0

721

0.00

2. bejegyző határozat: 36078/2/2018.10.26

Terheli a SZIGETVÁR Belterület 314/2 HRSZ-t illető Átjárási és útszolgalmi jog

3. bejegyző határozat: 36078/2/2018.10.26

Műemlék  
50041/1958.

**II. RÉSZ**

1. tulajdoni hányad: 1/1

bejegyző határozat, érkezési idő: 36078/2/2018.10.26  
eredeti határozat: 30762/1993.02.19  
jogcím: tulajdonba adás 1990.LXV.tv.107.§.(2) 30762/1993.02.19  
jogállás: tulajdonos  
név: SZIGETVÁR VÁROS ÖNKORMÁNYZATA  
cím: 7900 SZIGETVÁR Zrínyi tér 1  
törzsszám: 15724193

**III. RÉSZ**

1. bejegyző határozat, érkezési idő: 36078/2/2018.10.26

Önálló szöveges bejegyzés telekhatárrendezés és megosztás következtőben területe kialakítva a 312/1, 312/2. és a 314 hrsz-ek. területéből.

2. bejegyző határozat, érkezési idő: 181857/3/2020.06.16

VezetékJog  
29 m2 nagyságú területre.

jogosult:  
név: E.ON DÉL-DUNÁNTÚLI GÁZHÁLÓZATI ZRT.  
cím : 7626 PÉCS Búza tér 8/A.

Az E-hiteles tulajdoni lap másolat tartalma a kiadást megelőző napig megegyezik az ingatlan-nyilvántartásban szereplő adatokkal. A szemle másolat a fennálló bejegyzéseket, a teljes másolat valamennyi bejegyzést tartalmazza. Ez az elektronikus dokumentum kinyomtatva nem minősül hiteles bizonyító erejű dokumentumnak. Ez a tulajdoni lap közigazgatási hatósági eljárás céljából került kiadásra. Másra nem használható.

**TULAJDONI LAP VÉGE**

BA VKH Földhivatali Főosztály Földhivatali Osztály 5.

Szigetvár 7900 Szigetvár, Kossuth tér 16. Pf.:34.

Oldal: 1/1

**E-hiteles tulajdoni lap - Szemle másolat**

Megrendelés szám:30005/8072/2024

2024.04.05

**SZIGETVÁR**

Szektor: 53

**Belterület 316 helyrajzi szám**

7900 SZIGETVÁR Mártírok útja 1.

**I. RÉSZ**

## 1. Az ingatlan adatai:

alrészlet adatok	terület	kat.t.jöv.	alosztály adatok
művelési ág/kivett megnevezés/	ha m <sup>2</sup>	k.fill.	ter. kat.jöv ha m <sup>2</sup> k.fill

min.o

. Kivett könyvtár

0

994

0.00

**II. RÉSZ**

## 3. tulajdoni hányad: 1/1

bejegyző határozat, érkezési idő: 32445/2/1992.06.15

jogcím: tulajdonba adás 1990.LXV.tv.107.§.(2)

jogállás: tulajdonos

név: SZIGETVÁR VÁROS ÖNKORMÁNYZATA

cím: 7900 SZIGETVÁR Zrínyi tér 1

törzsszám: 15724193

**III. RÉSZ**

## 1. bejegyző határozat, érkezési idő: 35805/1997.08.08

Önálló szóveges bejegyzés telekhatárrendezés és csere, ennek következtében a terület nem változott.

Az E-hiteles tulajdoni lap másolat tartalma a kiadást megelőző napig megegyezik az ingatlan-nyilvántartásban szereplő adatokkal. A szemle másolat a fennálló bejegyzéseket, a teljes másolat valamennyi bejegyzést tartalmazza. Ez az elektronikus dokumentum kinyomtatva nem minősül hiteles bizonyító erejű dokumentumnak. Ez a tulajdoni lap közigazgatási hatósági eljárás céljából került kiadásra. Másra nem használható.

**TULAJDONI LAP VÉGE**

BA VKH Földhivatali Főosztály Földhivatali Osztály 5.

Szigetvár 7900 Szigetvár, Kossuth tér 16. Pf.:34.

Oldal: 1 / 1

**E-hiteles tulajdoni lap - Szemle másolat**

Megrendelés szám:30005/8074/2024

2024.04.05

**SZIGETVÁR**

Szektor: 53

**Belterület 342/4 helyrajzi szám**

7900 SZIGETVÁR József Attila utca 9.

**I. RÉSZ**

## 1. Az ingatlan adatai:

alrészlet adatak	terület	kat.t.jöv.	alosztály adatak
művelési ág/kivett megnevezés/	min.o	ha m2	ter. kat.jöv
			ha m2 k.fill

. Kivett vigadó , szabadtéri színpad	0	1917	0.00
--------------------------------------	---	------	------

**II. RÉSZ**

## 3. tulajdoni hányad: 1/1

bejegyző határozat, érkezési idő: 31324/2001.02.21

eredeti határozat: 32445/2/1992.06.15

jogcím: tulajdonba adás 1990.LXV.tv.107.§. (2) 32445/2/1992.06.15

jogállás: tulajdonos

név: SZIGETVÁR VÁROS ÖNKORMÁNYZATA

cím: 7900 SZIGETVÁR Zrínyi tér 1

törzsszám: 15724193

**III. RÉSZ**

## 1. bejegyző határozat, érkezési idő: 31324/2001.02.21

Önálló szöveges bejegyzés megosztás következtében kialakítva a 342/1 helyrajzi számú ingatlanból és vétel következtében a terület növekedett 21 nm-el a 325 helyrajzi számú ingatlan területéből.

## 7. bejegyző határozat, érkezési idő: 36352/2/2012.06.22

VezetékJog

jogosult:

név: E.ON DÉL-DUNÁNTÚLI ÁRAMHÁLÓZATI ZKT. törzsszám: 10/32614

cím : 7626 PÉCS Búza Tér 8/A

## 8. bejegyző határozat, érkezési idő: 31398/2014.03.14

Önálló szöveges bejegyzés épületfeltüntetés.

Az E-hiteles tulajdoni lap másolat tartalma a kiadást megelőző napig megegyezik az ingatlan-nyilvántartásban szereplő adatokkal. A szemle másolat a fennálló bejegyzéseket, a teljes másolat valamennyi bejegyzést tartalmazza. Ez az elektronikus dokumentum kinyomtatva nem minősül hiteles bizonyító erejű dokumentumnak. Ez a tulajdoni lap közigazgatási hatósági eljárás céljából került kiadásra. Másra nem használható.

**TULAJDONI LAP VÉGE**

BAVKH Földhivatali Főosztály Földhivatali Osztály 5.

Szigetvár 7900 Szigetvár, Kossuth tér 16. Pf.:34.

Oldal: 1/2

## E-hiteles tulajdoni lap - Szemle másolat

Megrendelés szám:30005/8065/2024

2024.04.05

SZIGETVÁR

Szektor: 53

Belterület 285/1 helyrajzi szám

## I. RÉSZ

1. Az ingatlan adatai:

alrészlet adatok	terület	kat.t.jöv.	alosztály adatok
művelési ág/kivett megnevezés/	min.o	ha m2	ter. kat.jöv ha m2 k.fill

Kivett gyógyfürdő , főépület, raktár, 4 db medence, 2 db büfé	0	1.8794	0.00
---	---	--------	------

2. bejegyző határozat: 30146/8/2013.01.10  
Terheli a SZIGETVÁR Belterület 285/1/A HRSZ-t illető Földhasználati jog

3. bejegyző határozat: 30146/8/2013.01.10  
Terheli a SZIGETVÁR Belterület 285/1/B HRSZ-t illető Földhasználati jog

## II. RÉSZ

1. tulajdoni hányad: 6681/10000  
bejegyző határozat, érkezési idő: 30146/7/2013.01.10  
eredeti határozat: 33712/2008.05.19  
jogcím: adásvétel  
jogállás: tulajdonos  
név: SZIGETVÁR VÁROS ÖNKORMÁNYZATA  
cím: 7900 SZIGETVÁR Zrínyi tér 1  
törzsszám: 15724193
4. tulajdoni hányad: 2268/10000  
bejegyző határozat, érkezési idő: 181004/3/2024.01.19  
eredeti határozat: 31934/2014.04.14  
jogcím: apport  
jogállás: tulajdonos  
név: SZIGETVÁRI GYÓGYFÜRDŐ ÜZEMELTETŐ ÉS HUMÁN SZOLGÁLTATÓ KFT.  
cím: 7900 SZIGETVÁR Tinódi Sebestyén utca 1/1.  
törzsszám: 24769460

5. tulajdoni hányad: 1051/10000  
bejegyző határozat, érkezési idő: 181004/3/2024.01.19  
jogcím: adásvétel  
jogállás: tulajdonos  
név: SZIGETVÁR VÁROS ÖNKORMÁNYZATA  
cím: 7900 SZIGETVÁR Zrínyi tér 1  
törzsszám: 15724193

## III. RÉSZ

1. bejegyző határozat, érkezési idő: 30146/7/2013.01.10

Önálló szöveges bejegyzés megosztás következtében kialakítva a 285 hrsz-ből.

Folytatás a következő lapon

**E-hiteles tulajdoni lap - Szemle másolat**

Megrendelés szám:30005/8065/2024

2024.04.05

**SZIGETVÁR**

Szektor: 53

**Belterület 285/1 helyrajzi szám**

**Folytatás az előző lapról  
III. RÉSZ**

13. bejegyző határozat, érkezési idő: 34660/2015.12.09

Jelzálogjog 280 000 000 FT, azaz kétszáznyolcvanmillió FT és járulékai erejéig.

Képviselőtében eljár: Dél-dunántúli Régió Pécsi Kereskedelmi Banki Centrum 7621 Pécs, Rákóczi út 44.

jogosult:

név: OTP BANK NYRT. törzsszám: 10537914

cím : 1051 BUDAPEST Nádor utca 16

14. bejegyző határozat, érkezési idő: 34660/2015.12.09

Elidegenítési és terhelési tilalom bejegyzett jelzálog biztosítására .

Képviselőtében eljár: Dél-dunántúli Régió Pécsi Kereskedelmi Banki Centrum 7621 Pécs, Rákóczi út 44.

utalás: III/13.

jogosult:

név: OTP BANK NYRT. törzsszám: 10537914

cím : 1051 BUDAPEST Nádor utca 16

Az E-hiteles tulajdoni lap másolat tartalma a kiadást megelőző napig megegyezik az ingatlan-nyilvántartásban szereplő adatokkal. A szemle másolat a fennálló bejegyzéseket, a teljes másolat valamennyi bejegyzést tartalmazza. Ez az elektronikus dokumentum kinyomtatva nem minősül hiteles bizonyító erejű dokumentumnak. Ez a tulajdoni lap közigazgatási hatósági eljárás céljából került kiadásra. Másra nem használható.

**TULAJDONI LAP VÉGE**

BA VKH Földhivatali Főosztály Földhivatali Osztály 5.

Szigetvár 7900 Szigetvár, Kossuth tér 16. Pf.:34.

Oldal: 1/2

## E-hiteles tulajdoni lap - Szemle másolat

Megrendelés szám:30005/8059/2024

2024.04.05

SZIGETVÁR

Szektor: 53

Belterület 254/2 helyrajzi szám

## I. RÉSZ

1. Az ingatlan adatai: alrészlet adatok művelési ág/kivett megnevezés/	min.o	terület ha m2	kat.t.jöv. k.fill.	alosztály adatok ter. kat.jöv. ha m2 k.fill
--	-------	------------------	-----------------------	---

. Kivett lakóház, udvar, gazdasági épület ,sporttelep és közterület

0

3.5149

0.00

## II. RÉSZ

1. tulajdoni hányad: 1/1  
 bejegyző határozat, érkezési idő: 37650/2008.08.26  
 eredeti határozat: 31309/2003.02.11  
 jogcím: adásvétel  
 jogállás: tulajdonos  
 név: SZIGETVÁR VÁROS ÖNKORMÁNYZATA  
 cím: 7900 SZIGETVÁR Zrínyi tér 1  
 törzsszám: 15724193

## III. RÉSZ

1. bejegyző határozat, érkezési idő: 37650/2008.08.26  
 eredeti határozat: 1694/1984.05.31  
 Vívezeték elhelyezési és karbantartási szolgalmi jog .  
 jogosult:  
 név: DÉL-DUNÁNTÚLI VÍZÜGYI IGAZGATÓSÁG törzsszám: 15308414  
 cím : 7623 PÉCS Köztársaság tér 7

2. bejegyző határozat, érkezési idő: 37650/2008.08.26  
 eredeti határozat: 1694/1984.05.31  
 Vívezeték elhelyezési és karbantartási szolgalmi jog .  
 jogosult:  
 név: BELÜGYMINISZTERIUM  
 cím : 1051 BUDAPEST József Attila utca 2-4

4. bejegyző határozat, érkezési idő: 37650/2008.08.26

Önálló szöveges bejegyzés telekhatárrendezés következtében a terület kialakítva a 254 helyrajzi számú ingatlanból.

6. bejegyző határozat, érkezési idő: 31151/2009.02.24

Önálló szöveges bejegyzés kisajátítás következtében a terület növekedett 17 nm-rel, a 300 helyrajzi számú ingatlan területéből.

Folytatás a következő lapon

**E-hiteles tulajdoni lap - Szemle másolat**

Megrendelés szám:30005/8059/2024

2024.04.05

**SZIGETVÁR**

Szektor: 53

**Belterület** 254/2 helyrajzi szám

Folytatás az előző lapról

III. RÉSZ

7. bejegyző határozat, érkezési idő: 36352/2/2012.06.22

VezetékJog

jogosult:

név: E.ON DÉL-DUNÁNTÚLI ÁRAMHÁLÓZATI ZRT. törzsszám: 10732614

cím : 7626 PÉCS Búza tér 8/A

Az E-hiteles tulajdoni lap másolat tartalma a kiadást megelőző napig megegyezik az ingatlan-nyilvántartásban szereplő adatokkal. A szemle másolat a fennálló bejegyzéseket, a teljes másolat valamennyi bejegyzést tartalmazza. Ez az elektronikus dokumentum kinyomtatva nem minősül hiteles bizonyító erejű dokumentumnak. Ez a tulajdoni lap közigazgatási hatósági eljárás céljából került kiadásra. Másra nem használható.

TULAJDONI LAP VÉGE

BA VKH Földhivatali Főosztály Földhivatali Osztály 5.

Szigetvár 7900 Szigetvár, Kossuth tér 16. Pf.:34.

Oldal: 1/2

**E-hiteles tulajdoni lap - Szemle másolat**

Megrendelés szám:30005/8060/2024

2024.04.05

**SZIGETVÁR**

Szektor: 53

**Belterület 254/1 helyrajzi szám**

7900 SZIGETVÁR Olay Lajos utca 4.

**I. RÉSZ**

1. Az ingatlan adatai:

alrészlet adatak művelési ág/kivett megnevezés/	min.o	terület ha m2	kat.t.jöv. k.fill.	alosztály adatok ter. kat.jöv ha m2 k.fill
. Kivett sportcsarnok és udvar	0	2658	0.00	

**II. RÉSZ**

1. tulajdoni hányad: 1/1

bejegyző határozat, érkezési idő: 37650/2008.08.26

eredeti határozat: 31309/2003.02.11

jogcím: adásvétel

jogállás: tulajdonos

név: SZIGETVÁR VÁROS ÖNKORMÁNYZATA

cím: 7900 SZIGETVÁR Zrínyi tér 1

törzsszám: 15724193

**III. RÉSZ**

1. bejegyző határozat, érkezési idő: 37650/2008.08.26

eredeti határozat: 1694/1984.05.31

Vízvezeték elhelyezési és karbantartási szolgalmi jog .

jogosult:

név: DÉL-DUNÁNTÚLI VÍZÜGYI IGAZGATÓSÁG törzsszám: 15308414

cím : 7623 PÉCS Köztársaság tér 7

2. bejegyző határozat, érkezési idő: 37650/2008.08.26

eredeti határozat: 1694/1984.05.31

Vízvezeték elhelyezési és karbantartási szolgalmi jog .

jogosult.

név: BELÜGYMINISZTERIUM

cím : 1051 BUDAPEST József Attila utca 2-4

4. bejegyző határozat, érkezési idő: 37650/2008.08.26

Önálló szöveges bejegyzés telekhatárrendezés következtében a terület kialakítva a 254 helyrajzi számú ingatlanból.

5. bejegyző határozat, érkezési idő: 186898/3/2021.08.09

VezetékJog

151 m<sup>2</sup>-re.

jogosult:

név: E.ON DÉL-DUNÁNTÚLI ÁRAMHÁLÓZATI ZRT. törzsszám: 10732614

cím : 7626 PÉCS Búza tér 8/A

Folytatás a következő lapon

**E-hiteles tulajdoni lap - Szemle másolat**

Megrendelés szám:30005/8060/2024

2024.04.05

**SZIGETVÁR**

Szektor: 53

**Belterület**

**254/1 helyrajzi szám**

---

**Folytatás az előző lapról**

Az E-hiteles tulajdoni lap másolat tartalma a kiadást megelőző napig megegyezik az ingatlan-nyilvántartásban szereplő adatokkal. A szemle másolat a fennálló bejegyzéseket, a teljes másolat valamennyi bejegyzést tartalmazza. Ez az elektronikus dokumentum kinyomtatva nem minősül hiteles bizonyító erejű dokumentumnak. Ez a tulajdoni lap közigazgatási hatósági eljárás céljából került kiadásra. Másra nem használható.

---

**TULAJDONI LAP VÉGE**

---

BA VKH Földhivatali Főosztály Földhivatali Osztály 5.

Szigetvár 7900 Szigetvár, Kossuth tér 16. Pf.:34.

Oldal: 1 / 1

## E-hiteles tulajdoni lap - Szemle másolat

Megrendelés szám:30005/8062/2024

2024.04.05

SZIGETVÁR

Szektor: 53

Belterület

302 helyrajzi szám

7900 SZIGETVÁR Olay Lajos utca 6.

## I. RÉSZ

1. Az ingatlan adatai:

alrészlet adatok

művelési ág/kivett megnevezés/

min.o

terület kat.t.jöv. alosztály adatok

ha m2

k.fill.

ter. kat.jöv

ha m2 k.fill

. Kivett szálloda, étterem, udvar

0

2413

0.00

## II. RÉSZ

7. tulajdoni hányad: 1/1

bejegyző határozat, érkezési idő: 31976/2003.02.28

jogcím: adásvétel

jogállás: tulajdonos

név: SZIGETVÁR VÁROS ÖNKORMÁNYZATA

cím: 7900 SZIGETVÁR Zrínyi tér 1

törzsszám: 15724193

## III. RÉSZ

1. bejegyző határozat, érkezési idő: 33255/2/1988.10.03

Vezetékjog

jogosult:

név: PÉCSI POSTAIGAZGATÓSÁG

cím : PÉCS Jókai utca 10

2. bejegyző határozat, érkezési idő: 37650/2008.08.26

Önálló szöveges bejegyzés telekhatárrendezés következtében a terület növekedett.

4. bejegyző határozat, érkezési idő: 32183/2011.04.18

Önálló szöveges bejegyzés épület feltüntetése.

5. bejegyző határozat, érkezési idő: 33283/2014.07.03

Jelzálogjog 300 000 000 FT, azaz háromszázmillió FT erejéig .

Képviselőtében eljár az OTP Bank Nyrt. Dél-dunántúli Régió Pécsi Igazgatósága (Cím: 7621 Pécs, Rákóczi u. 44.), Terheli még a szigetvári 1786/18/A/13., 1787/124. hrsz-t. is.

jogosult:

név: OTP BANK NYRT. törzsszám: 10537914

cím : 1051 BUDAPEST Nádor utca 16

Az E-hiteles tulajdoni lap másolat tartalma a kiadást megelőző napig megegyezik az ingatlan-nyilvántartásban szereplő adatokkal. A szemle másolat a fennálló bejegyzéseket, a teljes másolat valamennyi bejegyzést tartalmazza. Ez az elektronikus dokumentum kinyomtatva nem minősül hiteles bizonyító erejű dokumentumnak. Ez a tulajdoni lap közigazgatási hatósági eljárás céljából került kiadásra. Másra nem használható.

TULAJDONI LAP VÉGE

BA VKH Földhivatali Főosztály Földhivatali Osztály 5.

Szigetvár 7900 Szigetvár, Kossuth tér 16. Pf.:34.

Oldal: 1 / 1

**E-hiteles tulajdoni lap - Szemle másolat**

Megrendelés szám:30005/8061/2024

2024.04.05

**SZIGETVÁR**

Szektor: 53

**Belterület 252/1 helyrajzi szám**

7900 SZIGETVÁR Mártírok útja. "felülvizsgálat alatt"

**I. RÉSZ**

1. Az ingatlan adatai:

alrészlet adatak	terület	kat.t.jöv.	alosztály adatak
művelési ág/kivett megnevezés/	ha m2	k.fill.	ter. kat.jöv
	min.o		ha m2 k.fill

. Kivett közút

0

1988

0.00

**II. RÉSZ**

1. tulajdoni hányad: 1/1

bejegyző határozat, érkezési idő: 32445/2/1992.06.15

jogcím: tulajdonba adás 1990.LXV.tv.107.§.(2)

jogállás: tulajdonos

név: SZIGETVÁR VÁROS ÖNKORMÁNYZATA

cím: 7900 SZIGETVÁR Zrínyi tér 1

törzsszám: 15724193

**III. RÉSZ**

1. bejegyző határozat, érkezési idő: 37650/2008.08.26

Önálló szöveges bejegyzés telekhatárrendezés következtében a terület növekedett.

2. bejegyző határozat, érkezési idő: 36352/2/2012.06.22

VezetékJog

jogosult:

név: E.ON DÉL-DUNÁNTÚLI ÁRAMHÁLÓZATI ZRT. törzsszám: 10732614

cím : 7626 PÉCS Búza tér 8/A

Az E-hiteles tulajdoni lap másolat tartalma a kiadást megelőző napig megegyezik az ingatlan-nyilvántartásban szereplő adatokkal. A szemle másolat a fennálló bejegyzéseket, a teljes másolat valamennyi bejegyzést tartalmazza. Ez az elektronikus dokumentum kinyomtatva nem minősül hiteles bizonyító erejű dokumentumnak. Ez a tulajdoni lap közigazgatási hatósági eljárás céljából került kiadásra. Másra nem használható.

**TULAJDONI LAP VÉGE**

BA VKH Földhivatali Főosztály Földhivatali Osztály 5.  
Szigetvár 7900 Szigetvár, Kossuth tér 16. Pf.:34.

Oldal: 1 / 1

**E-hiteles tulajdoni lap - Szemle másolat**

Megrendelés szám:30005/8064/2024

2024.04.05

**SZIGETVÁR**

Szektor: 53

**Belterület**

**307 helyrajzi szám**

**I. RÉSZ**

1. Az ingatlan adatai:

alrészlet adatok

művelési ág/kivett megnevezés/

min.o

terület kat.t.jöv. alosztály adatok

ha m2

k.fill.

ter. kat.jöv

ha m2 k.fill

. Kivett udvar

0

571

0,00

**II. RÉSZ**

5. tulajdoni hányad: 1/1

bejegyző határozat, érkezési idő: 30467/2014.01.27

jogcím: ingyenes átadás

jogállás: tulajdonos

név: SZIGETVÁR VÁROS ÖNKORMÁNYZATA

cím: 7900 SZIGETVÁR Zrínyi tér 1

törzsszám: 15724193

**III. RÉSZ**

1. bejegyző határozat, érkezési idő: 30467/2014.01.27

Elidegenítési tilalom 2028.12.31-ig

képviselőtében eljár a Magyar Nemzeti Vagyonkezelő Zrt. 1133 Budapest, Pozsonyi út 56.

jogosult:

név: MAGYAR ÁLLAM

cím : -

Az E-hiteles tulajdoni lap másolat tartalma a kiadást megelőző napig megegyezik az ingatlan-nyilvántartásban szereplő adatokkal. A szemle másolat a fennálló bejegyzéseket, a teljes másolat valamennyi bejegyzést tartalmazza. Ez az elektronikus dokumentum kinyomtatva nem minősül hiteles bizonyító erejű dokumentumnak. Ez a tulajdoni lap közizgazgatási hatósági eljárás céljából került kiadásra. Másra nem használható.

TULAJDONI LAP VÉGE

RA VKH Földhivatali Főosztály Földhivatali Osztály 5.

Szigetvár 7900 Szigetvár, Kossuth tér 16. Pf.:34.

Oldal: 1/1

**E-hiteles tulajdoni lap - Szemle másolat**

Megrendelés szám:30005/9929/2024

2024.05.02

**SZIGETVÁR**

Szektor: 53

**Belterület****310 helyrajzi szám**

7900 SZIGETVÁR Berzsényi utca.

**I. RÉSZ**

1. Az ingatlan adatai:

alrészlet adatok

művelési ág/kivett megnevezés/

min.o

terület kat.t.jöv. alosztály adatok

ha m2

k.fill.

ter. kat.jöv

ha m2 k.fill

. Kivett közterület

0

840

0.00

**II. RÉSZ**

3. tulajdoni hányad: 1/1

bejegyző határozat, érkezési idő: 32445/2/1992.06.15

jogcím: tulajdonba adás 1990.LXV.tv.107.§.(2)

jogállás: tulajdonos

név: SZIGETVÁR VÁROS ÖNKORMÁNYZATA

cím: 7900 SZIGETVÁR Zrínyi tér 1

törzsszám: 15724193

**III. RÉSZ**

1. bejegyző határozat, érkezési idő: 31921/1998/1997.07.21

Önálló szöveges bejegyzés területe telekalakítás következtében nőtt.

2. bejegyző határozat, érkezési idő: 33586/2015.09.14

Önálló szöveges bejegyzés telekalakítás következtében a 310. hrsz. területe 3 m2-rel csökkent.

Az E-hiteles tulajdoni lap másolat tartalma a kiadást megelőző napig megegyezik az ingatlan-nyilvántartásban szereplő adatokkal. A szemle másolat a fennálló bejegyzéseket, a teljes másolat valamennyi bejegyzést tartalmazza. Ez az elektronikus dokumentum kinyomtatva nem minősül hiteles bizonyító erejű dokumentumnak. Ez a tulajdoni lap közigazgatási hatósági eljárás céljából került kiadásra. Másra nem használható.

**TULAJDONI LAP VÉGE**

BA VKH Földhivatali Főosztály Földhivatali Osztály 5.  
Szigetvár 7900 Szigetvár, Kossuth tér 16. Pf.:34.

Oldal: 1/2

**E-hiteles tulajdoni lap - Szemle másolat**

Megrendelés szám:30005/8071/2024

2024.04.05

**SZIGETVÁR**

Szektor: 53

**Belterület 314/2 helyrajzi szám**

7900 SZIGETVÁR Berzsényi utca 2.

**I. RÉSZ**

1. Az ingatlan adatai:

alrészlet adatok művelési ág/kivett megnevezés/	min.o	terület ha m2	kat.t.jöv. k.fill.	alosztály adatok ter. kat.jöv. ha m2 k.fill
--	-------	------------------	-----------------------	---

. Kivett orvosi rendelő, udvar , kazánház	0	735	0.00	
---	---	-----	------	--

2. bejegyző határozat: 36078/2/2018.10.26

Illetli a SZIGETVÁR Belterület 314/1 HRSZ-t terhelő Átjárási és útszolgalmi jog  
59 nm nagyságú területre.

**II. RÉSZ**

1. tulajdoni hányad: 1/1

bejegyző határozat, érkezési idő: 36078/2/2018.10.26  
eredeti határozat: 32445/2/1992.06.15  
jogcím: tulajdonba adás 1990.LXV.tv.107.§. (2) 32445/2/1992.06.15  
jogállás: tulajdonos  
név: SZIGETVÁR VÁROS ÖNKORMÁNYZATA  
cím: 7900 SZIGETVÁR Zrínyi tér 1  
törzsszám: 15724193

**III. RÉSZ**

1. bejegyző határozat, érkezési idő: 36078/2/2018.10.26

Önálló szöveges bejegyzés telekhatárrendezés és megosztás következtében területe kialakítva  
a 312/1 ,312/2. és a 314. hrsz-ek területéből.

3. bejegyző határozat, érkezési idő: 182072/2/2020.06.30

Önálló szöveges bejegyzés épületfeltüntetés.

4. bejegyző határozat, érkezési idő: 181857/3/2020.06.16

Vezetékjog  
5 m2 nagyságú területre.  
jogosult:  
név: E.ON DÉL-DUNÁNTÚLI GÁZHÁLÓZATI ZRT.  
cím : 7626 PÉCS Búza tér 8/A.

5. bejegyző határozat, érkezési idő: 181559/2/2021.02.15

Önálló szöveges bejegyzés épületfeltüntetés.

Folytatás a következő lapon

BAVKII Földhivatali Főosztály Földhivatali Osztály 5.  
Szigetvár 7900 Szigetvár, Kossuth tér 16. Pf.:34.

Oldal: 2/2

**E-hiteles tulajdoni lap - Szemle másolat**

Megrendelés szám:30005/8071/2024

2024.04.05

**SZIGETVÁR**

Szektor: 53

**Belterület 314/2 helyrajzi szám**

---

**Folytatás az előző lapról**

Az E-hiteles tulajdoni lap másolat tartalma a kiadást megelőző napig megegyezik az ingatlan-nyilvántartásban szereplő adatokkal. A szemle másolat a fennálló bejegyzéseket, a teljes másolat valamennyi bejegyzést tartalmazza. Ez az elektronikus dokumentum kinyomtatva nem minősül hiteles bizonyító erejű dokumentumnak. Ez a tulajdoni lap közigazgatási hatósági eljárás céljából került kiadásra. Másra nem használható.

---

**TULAJDONI LAP VÉGE**

---



BAVKH Földhivatali Főosztály Földhivatali Osztály 5.

Szigetvár 7900 Szigetvár, Kossuth tér 16. Pf.:34.

Oldal

1/1

## E-hiteles tulajdoni lap - Szemle másolat

Megrendelés szám:30005/9870/2024

2024.04.30

SZIGETVÁR

Szektor: 53

Belterület

1741/2 helyrajzi szám

		I. RÉSZ			
1. Az ingatlan adatai:		terület	kat.t.jöv.	alosztály	adatok
alrészlet adatai	min.o	ha m2	k.fill.	ter.	kat.jöv
művelési ág/kivett megnevezés/				ha m2	k.fill
-----					
1. Kivett vízmű	0	1630	0.00		

3. tulajdoni hányad: 1/1  
 bejegyző határozat, érkezési idő: 33512/1993.08.05  
 jogcím: átadás  
 jogállás: tulajdonos  
 név: SZIGETVÁR VÁROS ÖNKORMÁNYZATA  
 cím: 7900 SZIGETVÁR Erinyi tér 1  
 törzesszám: 10724193

II. RÉSZ

1. bejegyző határozat, érkezési idő: 32612/2013.05.27

Önálló szöveges bejegyzés rendeltetésmód változás.

Az E-hiteles tulajdoni lap másolat tartalma a kiadást megelőző napig megegyezik az ingatlan-nyilvántartásban szereplő adatokkal. A szemle másolat a fennálló bejegyzéseket, a teljes másolat valamennyi bejegyzést tartalmazza. Ez az elektronikus dokumentum kinyomtatva nem minősül hiteles bizonyító erejű dokumentumnak. Ez a tulajdoni lap közigazgatási hatósági eljárás céljából került kiadásra. Másra nem használható.

TULAJDONILAP VÉGE

## VÁLLALKOZÁSI SZERZŐDÉS

Amely létrejött egyrészről,

Név: Szigetvári Gyógyfürdő Üzemeltető és Humán Szolgáltató Kft.

Székhelye: 7900 Szigetvár Tinódi u. 1/1.

Adószáma: 24769460-2-02

Képviseli: Bein Mihály ügyvezető

**mint Megrendelő** (továbbiakban: Megrendelő),

másrésről

Név: Eu-Winner Consulting Kft.

Székhely: 7900 Szigetvár Akácoss u. 9.

Képviseli: Karsai Dániel

Adószám: 14705492-2-02

Cégnyilvántartási szám: 02-09-073946

Bankszámlaszám: 11731094-21458037-00000000

Számlavezető pénzintézet: OTP Bank Nyrt.

**mint Vállalkozó** (továbbiakban: Vállalkozó),

mint szerződő Felek között az alulírott napon és helyen az alábbi tartalommal:

## I. ELŐZMÉNY

Megrendelő a Szigetvári Gyógyfürdő Üzemeltető és Humán Szolgáltató Kft. a TOP\_Plusz-2.1.1-21 kódszámú „Önkormányzati épületek energetikai korszerűsítése” című pályázat keretében tervezi a 285/1 hrsz., Tinódi utca 1/1. szám alatti (Szigetvár Város Önkormányzat 66,81%; valamint a Szigetvári Gyógyfürdő Üzemeltető és Humán Szolgáltató Kft. 33,19% tulajdonú) **Szigetvári Gyógyfürdő fejlesztését.**

A pályázat benyújtásához szükséges tanulmány készítő szervezet által összeállított **Projekt Terv (PT).**

## II. A SZERZŐDÉS TÁRGYA

A **Megrendelő** a jelen okirat aláírásával **megrendeli**, a **Vállalkozó** pedig **elvállalja** a TOP\_Plusz-2.1.1-21 kódszámú „Önkormányzati épületek energetikai korszerűsítése” pályázat keretében, a „Szigetvár Gyógyfürdő fejlesztése” tárgyában a pályázat benyújtásához **szükséges Projekt Terv (PT) teljeskörű elkészítését az alábbiak szerint:**

**A feladat leírása, specifikációja:**

- A Projekt Tervet a TOP\_Plusz-2.1.1-21 kódszámú „Önkormányzati épületek energetikai korszerűsítése” című pályázati felhívás mellékleteként csatolt előírásainak megfelelő tartalommal kell elkészíteni;
- a Projekt előkészítő tanulmány „útmutató a projekt-előkészítési tanulmány elkészítéséhez” formai követelményei, valamint az összes hozzá kapcsolódó segédlet a <http://www.szigetvar.hu/top-plusz-211-21> honlapról érhető el.

- a Projekt Tervet a mindenkor hatályos pályázati felhívás és segédletei szerint kell elkészíteni,
- a Projekt Tervet a véglegesítése előtt a dokumentumokat jóváhagyás céljából egyeztetni kell a Megrendelővel;
- a feladat magába foglalja a pályázat benyújtása után az esetleges hiánypótlásban/tisztázó kérdésben a Projekt Tervet érintő hiányosságok javítását, módosítását;
- Megrendelő által jóváhagyott dokumentum elektronikus adathordozón (pl. CD/DVD/pendrive) word és pdf formátumban kerül leadásra Megrendelő részére.

### III. A SZERZŐDÉS IDŐTARTAMA, HATÁRIDŐK, TELJESÍTÉSEK

#### 1. A szerződés teljesítésének határideje:

- 1. teljesítés: Projekt Terv leadási határideje: 2024. május 31. (vagy a pályázati felhíváshoz kapcsolódó mindenkor aktuális Terület-specifikus melléklet 1.3 pontjában (3. benyújtási szakaszban) meghatározott záródátum utolsó napja – előteljesítés lehetséges.)
  - 2. teljesítés (végteljesítés): a TOP\_Plusz-2.1.1-21 kódszámú „Önkormányzati épületek energetikai korszerűsítése” című pályázat keretében, a „Szigetvár Gyógyfürdő energetikai fejlesztése” tárgyában benyújtott pályázatra vonatkozó támogató döntést tartalmazó hivatalos értesítés kézhezvételének napja.
2. A Vállalkozó köteles a szerződés teljesítését akadályozó valamennyi körülményről a Megrendelőt írásban értesíteni, s egyben lehetősége szerint azokat haladéktalanul megszüntetni, elhárítani.
  3. Megrendelő a szerződésben szereplő elvégzett feladatait, azok mennyiségét és minőségét jóváhagyó teljesítés-igazolással veszi át a Vállalkozótól.
  4. A teljesítés akkor szerződésszerű, ha a II. illetve a III. pont 1. fejezetben meghatározott feladatok a jelen szerződésben foglalt követelményeknek, valamint a jogszabályi előírásoknak, illetve az esetlegesen felmerülő hatósági előírásoknak megfelelnek.
  5. Hibás teljesítés esetén a jegyzőkönyvnek tartalmaznia kell a mennyiségi és minőségi hiba pontos leírását, a kijavítás minőségének meghatározását (megfelelő utalással vagy a felek megállapodása szerint) és a kijavítás határidejét.
  6. A tevékenység bármely részét jogában áll a Megrendelőnek visszautasítani, amennyiben azt hibásnak, vagy nem megfelelő minőségűnek találja, de ennek tételes indokolását a kijavítás érdekében köteles a Vállalkozó tudomására hozni.
  7. A Vállalkozónak a hibát a jegyzőkönyvben megjelölt határidőn belül ki kell javítani. Ha ezt a Vállalkozó elmulasztja, a Megrendelő jogosult más személyekkel elvégeztetni, és összes kiadását a Vállalkozóra tovább hárítani.
  8. Amennyiben a teljesítés hibás volta a felek között vitás, megfelelő független szakértő kirendelését kérhetik. Amennyiben a szakértő megállapítja, hogy a teljesítés hibás volt, a szakértő eljárásával kapcsolatos költségek a Vállalkozót terhelik, ellenkező esetben a Megrendelőt.

## **IV. A FELEK EGYÜTTMŰKÖDÉSE**

### **IV/1. Kölcsönösségen alapuló kötelezettségek**

1. Szerződő Felek kölcsönösen szükségesnek tartják egymás írásban történő tájékoztatását minden olyan körülményről, amely a szerződés szerinti teljesítést veszélyeztetni vagy lehetetlenné teszi. Az a fél, aki ezt elmulasztja, vagy későbbi időben teszi meg, mint ahogyan az bizonyíthatóan tudomására jutott, elegendő okot szolgáltat arra, hogy az együttműködési jószándékot a másik fél kétségbe vonja és az esetet úgy minősítse, hogy az vitathatatlanul kimeríti a szerződésszegés fogalmát.
2. Vállalkozó értesíti Megrendelőt, ha a jelen szerződés II. fejezetében meghatározott tevékenység végrehajtásához a jelen szerződés megkötésekor nem ismert adatszolgáltatás, vagy közbelső intézkedés válik szükségessé. Ezek teljesítésére Megrendelő a megkeresés időpontjától számított 5 napon belül köteles intézkedni.
3. Szerződő felek az adataikban bekövetkezett valamennyi, a szerződés szempontjából lényeges változást (pl. cégforma, név, számlázási cím, bankszámlaszám változás, stb.) kötelesek 5 munkanapon belül írásban a másik fél tudomására hozni.
4. Szerződő felek megállapodnak abban, hogy Megrendelő a jelen szerződés teljesítése során keletkező dokumentumok, szellemi alkotások tekintetében területi korlátozás nélkül, határozatlan idejű, kizárólagos és harmadik személynek is átadható felhasználási, hasznosítási jogot szerez, valamint jogot szerez a dokumentumok átdolgozására is, melyeknek ellenértékét a V. fejezetben rögzített vállalkozói díj tartalmazza.

### **IV/2. A Megrendelő jogai, kötelességei**

1. A Megrendelő kizárólagos joga a jelen szerződésben érintett tartalommal kapcsolatosan valamennyi kötelezettségvállalást jelentő, vagy azt eredményező döntés meghozatala. A Megrendelő kötelezettségvállalási jogát az elkészülő szakértői munkarészek alapján, azok Vállalkozó által való közérthető előterjesztése alapján jogosult gyakorolni.
2. A Megrendelő jogosult a jelen szerződés végrehajtásával kapcsolatosan Vállalkozótól akár szóban, akár írásban, 8 napon belül tájékoztatást kérni, annak módjának megadásával egyidejűleg.
3. Megrendelő jogosult a jelen szerződés II. fejezetében meghatározott tevékenység végrehajtása során a folyamatokat figyelemmel kíséreni, észrevételeit jelezni, melyet Vállalkozónak figyelembe kell vennie.
4. Megrendelő jogosult a Vállalkozó tevékenységét ellenőrizni, de az ellenőrzés a Vállalkozó szerződés szerinti teljesítését nem hátráltathatja. Vállalkozó nem mentesül a felelősség alól, ha Megrendelő az ellenőrzést elmulasztotta vagy nem megfelelően végezte el, és nem is hivatkozhat arra.
5. A Megrendelő köteles a jelen szerződésben rögzített feladatok ellátásához szükséges adatokat, információkat, illetve a csak célszerűen általa biztosítható dokumentumokat a Vállalkozó által kért formátumban, és határidőre a Vállalkozónak adatszolgáltatás keretében átadni.

6. A Megrendelő felel az általa átadandó anyag tartalmáért. Ez a felelősség kiterjed különösen arra, hogy az anyag nem tartalmaz:
- jogosulatlanul, vagy a tisztességtelen piaci magatartás és versenykorlátozás tilalmáról szóló törvény által tiltott módon megszerzett adatokat, vagy üzleti titkokat;
  - szerzői jogot sértő alkotó elemeket;
  - megtévesztő jellegű adatokat;
  - hamis tényeket nem tüntet fel valós színben; mások személyhez fűződő jogait nem sérti.

#### **IV/3. A Vállalkozó jogai, kötelességei**

1. Vállalkozó köteles a vonatkozó jogszabályi és szakmai előírásoknak mindenben megfelelő, hiba- és hiánymentes teljesítésre, valamint a teljesítési határidők szigorú betartására.

A Vállalkozó köteles a szerződésben meghatározott tevékenységet a tőle telhető legnagyobb körültekintéssel, az elvárható legjobb minőségben végezni.

2. A Vállalkozó köteles a szerződés teljesítését akadályozó valamennyi körülményről a Megrendelőt írásban értesíteni, s egyben lehetősége szerint azokat haladéktalanul megszüntetni, elhárítani.

3. Vállalkozó köteles a jelen szerződés II. fejezetében meghatározott tevékenységet a szakmai követelmények szerinti tartalomban és minőségben szolgáltatni, a megállapodott határidőig elkészíteni, lebonyolítani, és az azokkal kapcsolatosan készült dokumentumokat a Megrendelő képviselőjének átadni.

4. Vállalkozó a szerződésben meghatározott díjért és határidőre köteles a szerződés szerinti teljesítésére, valamint ha a tevékenység ellátása során szükségessé válik további szakemberek bevonása, az Vállalkozó feladatát képezi, mely vonatkozásában többlet költség elszámolása nem jogosult.

5. A Vállalkozó a teljesítés során alvállalkozókat is bevonhat a Megrendelővel folytatott előzetes egyeztetést követően, annak jóváhagyásával. A Vállalkozó az alvállalkozók teljesítéséért úgy felel, mintha azt saját maga végezte volna el. A Megrendelő az ilyen, alvállalkozó által okozott kárt Vállalkozóval szemben az egyetemleges felelősség szabályai alapján jogosult érvényesíteni.

6. A fenti folyamat során Vállalkozó vállalja a Megrendelő tájékoztatását, az általa megjelöltre kerülő szervezetek(ek)nek és személy(ek)nek megfelelő bevonását.

7. Amennyiben a szerződést teljesítő személyében bármely oknál fogva változás áll be – és a változás nem igényli jelen szerződés módosítását –, erről a Vállalkozó a Megrendelőt és az ellenőrzésre jogosult szervezetet haladéktalanul tájékoztatja, csatolva egyúttal a jogutód kötelezettségvállaló nyilatkozatát a Projekt jelen szerződés szerinti befejezéséről.

8. Amennyiben a szerződés teljesítése során fellépő körülmények a szerződés tartalmának megváltoztatását teszik szükségessé, úgy a felek a szerződést módosíthatják, vagy a szerződéstől elállhatnak.

9. Vállalkozó szükség esetén köteles együttműködni Megrendelő projekt megvalósításban közreműködő egyéb vállalkozóival.

10. Vállalkozó köteles a szerződés teljesítése során felmerült kérdések, problémák megválaszolásában közreműködni, továbbá Vállalkozó köteles a feladat teljes időtartama alatt Megrendelő rendelkezésére állni és vele együttműködni.

11. Vállalkozó a jelen szerződés II. fejezetében meghatározott tevékenység teljesítése során köteles folyamatosan egyeztetni a Megrendelővel vagy annak kapcsolattartójával.

#### IV/4. Kapcsolattartás

A szerződés teljesítése során Megrendelő részéről a kijelölt kapcsolattartó:

Név: Bcin Mihály  
Levelezési cím: 7900 Szigetvár, Tinódi u. 1/1.  
Telefon: +36 30/378-3586  
E-mail: misi.bein@gmail.com

Megrendelő a teljesítés során további, Vállalkozóval kapcsolattartásra kötelezett harmadik fele(ke)t is megnevezhet, ennek tényét és a kapcsolattartó személyét és adatait a Vállalkozó felé írásban közli. Az új/további kapcsolattartó Megrendelő által, írásban történt megnevezéséig a Vállalkozó kizárólag a korábban megnevezett kapcsolattartóval jogosult kapcsolatot tartani.

A Vállalkozó részéről a projekt felelőse és kapcsolattartója:

Név: Karsai Dániel  
Levelezési cím: 7900 Szigetvár Akácok u. 9.  
Telefon: 06/30-308-7895  
E-mail: karsai.daniel@eu-winner.hu

#### V. VÁLLALKOZÓI DÍJ

1. Szerződő felek megállapodnak abban, hogy Vállalkozót a jelen szerződés II. fejezete szerinti tevékenység teljes és hibátlan ellátásáért mindösszesen

**nettó 4.600.000,-Ft + 1.242.000,-Ft (27% ÁFA) =5.842.000,- Ft,**

azaz **nettó négymillió-hatszázezer forint + egymillió-kettőszáznegyvenkettőezer forint (27% általános forgalmi adó) = bruttó ötmillió-nyolcszáznegyvenkettőezer forint összegű vállalkozói díj** illeti meg.

Vállalkozó egy alkalommal, a megbízási díj 15 %-át elérő mértékben jogosult részszámlát benyújtani, a szerződés III.1. 1 részben foglalt teljesítési határidejét követő legkésőbb 8 naptári napon belül.

Vállalkozó egy alkalommal jogosult a fennmaradó megbízási díjra vonatkozóan végszámlát benyújtani (a megbízási díj 85%), a TOP\_Plus-2.1.1-21 kódszámú „Önkormányzati épületek energetikai korszerűsítése” felhívásra benyújtott pályázatra vonatkozó támogató döntést tartalmazó hivatalos értesítés kézhezvételét követő legkésőbb 8 naptári napon belül.

2. Vállalkozó kijelenti, hogy az ajánlat megtétele előtt figyelembe vett minden körülményt, amely a szerződés hiánytalan és megfelelő teljesítéséhez szükséges és beépítette az árba a szerződés teljesítésével kapcsolatos valamennyi költségét, így különösen a szolgáltatás lebonyolításához kapcsolódó közvetlen (munkabérek, alvállalkozói díjak, stb.) és közvetett (adminisztrációs költségek, stb.) költségeket, valamint minden olyan költséget, mely a szerződés tárgyát képező szolgáltatás hiánytalan ellátásához elengedhetetlenül szükséges.

3. A vállalkozói díj a szerződés szerinti teljesítésig változatlan. A szerződés létrejöttét követően a fentiekre való vagy bármilyen más hivatkozással a vállalkozói díj módosítására többletköltségek érvényesítésére a Vállalkozó nem jogosult.

4. A Vállalkozó előlegre nem jogosult.

5. Megrendelő a Projekt Terv elkészítését a TOP\_Plusz-2.1.1-21 kódszámú „Önkormányzati épületek energetikai korszerűsítése” című pályázati kiírás keretében elnyert támogatásból kívánja finanszírozni, melynek érdekében támogatásra irányuló igényt (pályázatot) nyújt be a pályázati kiírásban foglaltak szerint.

## VI. ELSZÁMOLÁS ÉS SZÁMLÁZÁS

1. A Megrendelő a teljesítés elismeréséről a Vállalkozó kézre jelentését és a dokumentáció átadását követő 5. munkanapig köteles nyilatkozni, a teljesítésigazolást kiállítani. A teljesítésigazolás kiállítására Megrendelő képviselője jogosult.

2. Vállalkozó a Megrendelő által kiállított teljesítésigazolást követő 8 napon belül jogosult a számla kiállítására. Megrendelő vállalkozási díjat, a számla kiállítását követő 15 napon belül átutalással, forintban (HUF) teljesíti.

A teljesítésigazolás Vállalkozó részére történő eljuttatásának módja e-mailben, majd az eredeti példányban postán, vagy személyesen.

Szerződő felek rögzítik, hogy a teljesítés igazolása önmagában nem teszi a Vállalkozó követelését elismertté. Pénzügyi és jogi szempontból a díjkövetelés létrejöttéhez az is szükséges, hogy a Vállalkozó a teljesítési igazolásban szereplő vállalkozói díj összegéről a hatályos jogszabályoknak megfelelően kiállítsa a számláját (melynek elválaszthatatlan melléklete a munkafeljegyzés az elvégzett tevékenységekről), és azt benyújtsa a Megrendelőhöz, s azt a Megrendelő befogadja.

3. A számlát mindenkor egy példányban, a Megrendelő nevére, székhelyét és adószámát feltüntetve kell kiállítani és Megrendelő székhelyére megküldeni. Vállalkozó a kibocsátott számlán köteles feltüntetni a Megrendelő adószámát, a szerződés tárgyát, a szerződés finanszírozási alapját képező projekt azonosítóra hivatkozást és az elvégzett feladat megnevezését. A számlák elválaszthatatlan melléklete a teljesítés-igazolás. Ettől eltérően kiállított számlák esetében Megrendelő jogosult azokat azonosíthatatlanként visszaküldeni. Az ebből eredő fizetési késedelem miatt a Vállalkozó késedelmi kamatot nem érvényesíthet a Megrendelővel szemben.

Vállalkozói és alvállalkozói számlákon szerepeltetni kell a következőket:

- a tevékenység leírását, és annak TEÁOR számát,
- feladat megnevezését,

- a projekt azonosító számát,
- a fizetési határidőt,
- bankszámlaszámot, bank nevét,
- adószámot.

4. A Vállalkozó kötelezi magát, hogy amennyiben harmadik fél követelést támaszt vele szemben nem hivatkozik arra, hogy követelése áll fenn a Megrendelő irányában, továbbá kötelezi magát, hogy a követelést nem ajánlja fel biztosítékul.

5. A pénzügyi teljesítés az OTP Bank Nyrt. banknál vezetett, 11731094-21458037-00000000 számú bankszámlájára történik.

6. Megrendelő fizetési késedelme esetén Vállalkozó jogosult a Ptk. szerinti késedelmi kamatot követelni.

## **VII. SZERZŐDÉSSZEGÉS, KÉSEDELEM**

1. A Felek rögzítik, hogy minden késedelmet okozó tényezőt 8 munkanapon belül, de legkésőbb az aktuális határidő teljesíthetőségét még nem akadályozó időtávon belül írásban jeleznek egymás felé.

2. A Vállalkozó szavatossággal tartozik a szerződéses kötelezettségei szerződésszerű teljesítéséért, valamint azért, hogy az elvégzett tevékenység megfelel a törvényes valamint a jelen szerződésben meghatározott feltételeknek.

3. Késedelmi kötbér: a szolgáltatás Vállalkozó a neki felróható okból történő bármely tervezéssel összefüggő kötelezettség késedelmes teljesítése esetén késedelmi kötbér fizetésére köteles, melynek napi mértéke a vállalkozói díj bruttó értékének 0,5%-a, melynek maximum értéke vállalkozói díj bruttó értékének 10%-a. Kötbér terhes határidő a szerződésben meghatározott véghatáridőhöz képest, 20 naptári nap. A kötbér a késedelem megszűnésével, a Vállalkozó által vállalt póthatáridő lejártával, vagy abban az időpontban válik esedékessé, amikor eléri a legmagasabb mértéket.

A kötbér összege a számlából kerül levonásra, beszámítás alkalmazásával. Amennyiben a Megrendelő felé benyújtott számla nem fedezi a késedelmi kötbér összegét a Vállalkozó köteles a kötbért az arról szóló számla alapján 15 nap alatt kiegyenlíteni.

4. Meghiúsulási kötbér: Amennyiben a Vállalkozónak felróható késedelem a határidőkhöz képest eléri a 30 napot és a Vállalkozó a Megrendelő írásbeli felszólítása ellenére késedelmét nem hozza be, a teljesítést a Vállalkozó hibájából eredően meghiúsultnak kell tekinteni (a teljesítés kötelezettnek felróható okból való lehetetlenné válása) és a Megrendelő anélkül, hogy érdekmúlását bizonyítania kellene jogosult a szerződéstől elállni. Ebben az esetben a Vállalkozó a késedelmi kötbér összegén felül, a vállalkozói díj bruttó értékének alapul vételével számított 10%-os mértékű meghiúsulási kötbért köteles megfizetni. A meghiúsulási kötbér összege a teljesítés arányában nem csökken.

5. A Megrendelő elállási, azonnali hatályú felmondási jogát kiköti arra az esetre is, amennyiben a Vállalkozóval szemben, neki felróható olyan körülmény merül fel, amely a szerződés rendeltetésszerű teljesítését nyilvánvalóan akadályozza vagy meghiúsítja, a Vállalkozó a szerződés teljesítését megtagadja, vagy a hibát nem javítja ki. Ezekben az

esetekben a Vállalkozó a fent írt összegű meghiúsulási kötbér fizetésére köteles. Hiba teljesítés esetén a Megrendelőt a hiba kijavításáig a késedelmi kötbér mértékével azonos mértékű kötbér illeti meg.

6. A Megrendelővel szemben kötbér nem érvényesíthető.

7. Kártérítés: A munkavégzésből származó vétkes magatartással okozott károkért a Vállalkozó felelős, a károk rendezése az ő feladata. A teljesítéssel, vagy a tevékenység határidőre történő elvégzésének elmulasztásából adódó, a Megrendelőnek vagy harmadik személynek okozott károkért a Vállalkozó közvetlenül felelős, akkor is, ha a kárt alvállalkozója okozta.

## VIII. A SZERZŐDÉS MÓDOSÍTÁSA, FELMONDÁSA, MEGSZŪNÉSE

1. A szerződés módosítása csak Szerződő Felek egyező akaratnyilatkozata alapján írásban történhet.

2. Szerződő Felek tekintettel a szerződés határozott időtartamára, a rendes felmondás lehetőségét kizárják.

3. Megrendelő jelen szerződést a Vállalkozóhoz intézett írásbeli nyilatkozattal, kártérítési kötelezettség nélkül azonnali hatállyal felmondhatja:

3.1. A Megrendelő a Vállalkozó súlyos szerződésszegő magatartása, a Megrendelő érdeksérelme esetén jogosult azonnali hatállyal írásban felmondani a szerződést. Ebben az esetben a Megrendelő jogosult a Vállalkozó szemben érvényesíteni a szerződésszegésből fakadó egyéb igényeit is. Súlyos szerződésszegésnek minősül, a jelen szerződésben külön pontokban megjelölt felmondási indokokon túlmenően a teljesség igénye nélkül pl.:

- A Vállalkozó indokolt ok nélkül elmulasztotta megkezdeni, vagy felfüggesztette munkavégzését.
- A Vállalkozó a hibásan elvégzett munkát felszólítás ellenére nem javítja ki.
- A felszámítható késedelem eléri a maximumot.
- A Vállalkozóval szemben csődeljárás, illetve felszámolási eljárás indul.
- A körülmények arra utalnak, hogy a Vállalkozó nem lesz képes határidőre teljesíteni.
- A Vállalkozó megsérti a titoktartási kötelezettséget.

3.2. Az VIII.3.1. pont szerinti felmondás esetén a Vállalkozó a szerződés megszűnése előtt már teljesített szolgáltatás szerződésszerű pénzbeli ellenértékére jogosult.

4. A Vállalkozó a Megrendelő súlyos szerződésszegő magatartása esetén jogosult azonnali hatállyal írásban felmondani a szerződést. Ebben az esetben a Vállalkozó jogosult a Megrendelővel szemben érvényesíteni a szerződésszegésből fakadó egyéb igényeit is.

## IX. VITÁK RENDEZÉSE

1. Szerződő felek kijelentik, hogy a jelen szerződésből eredő vitás kérdések rendezését felek tárgyalások útján kötelesek megkísérelni.

2. Szerződő felek a jelen szerződésből eredő jogvitáik eldöntésére perértéktől függően kikötik a Szigetvári Járásbíróság, vagy a Pécsi Törvényszék kizárólagos illetékességét.

## X. EGYÉB RENDELKEZÉSEK

1. Jelen szerződésben nem szabályozott kérdésekben a mindenkor hatályos magyar jogszabályok – különös tekintettel a Ptk. rendelkezéseire – az irányadók.
2. Jelen szerződés a Felek általi aláírása napján lép hatályba.
3. Jelen szerződés 4 eredeti példányban készült, melyből 1 példány a Vállalkozót, 3 példány a Megrendelőt illeti meg.

A Szerződő Felek jelen szerződést – áttanulmányozása, értelmezése és megértése után –, mint akaratukkal mindenben megegyezőt jóváhagyólag írják alá.

Kelt: Szigetvár, 2024. április 26.

Szigetvár, 2024. április 26.

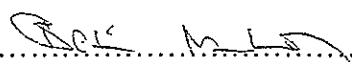

Szigetvári Gyógyfürdő Üzemeltető és  
Humán Szolgáltató Kft.  
Bein Mihály ügyvezető

Megrendelő  
Szigetvári Gyógyfürdő Kft.  
7600 Szigetvár, Ifjúság út 111.  
Adószám: 24763490-2-02  
Régisztrációs szám: 11731094-2031636  
Cégjegyzékszám: 02-09 07030

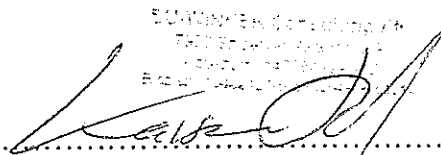

Eu-Winner Consulting Kft

Karsai Dániel

Vállalkozó

## Ajánlati adatlap

Ajánlatkérő neve:	Szigetvári Gyógyfürdő Üzemeltető és Humán Szolgáltató Kft.
Ajánlatkérő székhelye:	7900 Szigetvár Tinódi utca 1/1.
Adószám:	24769460-2-02
Kapcsolattartó:	Bein Mihály ügyvezető
Telefonszáma/faxszáma:	06/30-378-3586

### 1. Ajánlat tárgya:

TOP\_Plus-2.1.1-21 kódszámú „Önkormányzati épületek energetikai korszerűsítése” című pályázat tárgyában - pályázat benyújtásához szükséges Projekt Terv (PT) készítő szervezet kiválasztása.

### 2. Ajánlattevő adatai:

Ajánlattevő neve:	EU-Winner Consulting Kft.
Ajánlattevő székhelye:	7900 Szigetvár, Akácos utca 9.
Telefonszáma/faxszáma:	0630/308-7895
Adószám:	14705492-2-02
E-mail elérhetősége:	karsai.daniel@eu-winner.hu
Ajánlattevő honlapja:	<a href="https://www.eu-winner.hu/">https://www.eu-winner.hu/</a>
Kapcsolattartó neve:	Karsai Dániel
KKV szerinti minősítés:	kisvállalkozás
Bankszámlaszám:	11731094-21458037-00000000 OTP Bank Nyrt.

### 3. Ellátandó feladat:

A Szigetvári Gyógyfürdő Üzemeltető és Humán Szolgáltató Kft. ezen pályázati forrás felhasználásával tervezi a 285/1 hrsz., Tinódi utca 1/1. szám alatti (Szigetvár Város Önkormányzat 66,81%; és a Szigetvári Gyógyfürdő Üzemeltető és Humán Szolgáltató Kft. 33,19% tulajdonú) Szigetvári Gyógyfürdő fejlesztését.

A pályázat benyújtásához szükséges tanulmány készítő szervezet által összeállított Projekt Terv (PT).

#### A Projekt Terv funkciója, formai követelményei:

A Projekt Terv (továbbiakban PT) a TOP\_Plus-2.1.1-21 a támogatási kérelem megalapozó tanulmánya, amely a támogatási kérelem benyújtása előtt készül.

Funkciója, hogy a támogatási kérelem szakmai értékelés során biztosítsa a szükséges információkat annak elbírálásához, hogy

- a tervezett beruházás illeszkedik az operatív program és a felhívás céljaihoz;
- a projekt megvalósítása indokolt és a megvalósításhoz és üzemeltetéshez szükséges személyi és működési háttér rendelkezésre áll,
- műszaki és szakmai tartalma megvalósítható és hosszútávon fenntartható;
- várható társadalmi hasznai jogossá teszik a támogatást;
- pénzügyileg végiggondolt és a felhívásban előírt szempontoknak megfelel.

Elvárás, hogy a PET lényegre törő legyen, ugyanakkor tartalmazza az összes releváns, az értékelés során szükséges információt. A PET tartalmának valós adatokon kell alapulnia!

Fontos továbbá, hogy a tanulmányban leírtak összhangban legyenek a projekt adatlapon megadott információkkal.

A Projekt Tervnek összhangban kell lennie a TOP\_Plus-2.1.1-21 kódszámú „Önkormányzati épületek energetikai korszerűsítése” című pályázati felhívás céljaival és meg kell felelni a Felhívásban foglalt elvárásoknak (a Felhívás az alábbi honlapon érhető el: <https://archive.palyazat.gov.hu/top-plusz-211-21/>)

#### Formai követelmények:

Kéri, hogy a PET elkészítése során az Útmutatóban foglalt szerződési feltételek és ügyeljen arra, hogy minden olyan információt tartalmazzon, ami az Útmutató egyes fejezetei alatt feltüntetett szempontként szerepel a felhívásban. Az Útmutatóban foglalt feltételek az Útmutatóban meghatározottaknak felelnek meg.

2022. 03. 01.

fejezetresz, illetve annak elvárt információtartalma, úgy az adott fejezet alatt kérjük ismertetni az eltérés szakmailag alátámasztott indoklását (pl.: A szempont az adott projekt esetében nem releváns, mivel...)

Kérjük, hogy a Projekt Tervet és mellékleteit digitálisan előállított (valamilyen szoftver "nyomtatás (print)" funkciója felhasználásával), kereshető PDF formátumban kerüljenek benyújtásra! (A kép formátumú (szkennelt) PDF nem megfelelő.)

A címlapon kérjük feltüntetni az „Projekt Terv” címet, alatta az érintett projekt címét. A címlap az egyes fejezetek és mellékleteinek oldalszámait pontosan mutató tartalomjegyzék kövesse. Kérjük, hogy az anyag elkészítése során törekedjen az átláthatóságra, és arra, hogy annak terjedelme lehetőség szerint ne haladja meg az 30 oldalt!

*Felhívjuk a szíves figyelmet, hogy az adott vármegyei terüleetspecifikus értékelési szempontoknak való megfelelést a Projekt Terv A/5. pontjában szükséges bemutatni. Továbbá, amennyiben a terüleetspecifikus mellékletekben foglaltaknak megfelelően külön dokumentum benyújtása szükséges, azt a Projekt Terv mellékleteként kell csatolni.*

**A tanulmányt készítő szervezet további feladatai:**

- Az elkészített Projekt Tervet elektronikus adathordozón (pl. CD/DVD/pendrive) word és pdf formátumban történő leadása vagy megküldése az önkormányzatnak.
- Projektelőkészítéshez kapcsolódó megbeszélésen való részvétel.
- Folyamatos rendelkezésre állás, tanácsadás, ill. együttműködés a Megbízó munkatársaival, az előkészítési tevékenységbe bevont szakmai szervezetekkel.
- A támogatási kérelem benyújtása után az esetleges hiánypótlásban, a PT-et érintő hiányosságok javításában, módosításában való közreműködés.

#### **4. Teljesítési határidő:**

A szerződés teljesítésének határideje:

- 1. teljesítés (1. részszámla 15%): Projekt előkészítő tanulmány leadási határideje: 2024. május 31. (vagy a pályázati felhíváshoz kapcsolódó mindenkor aktuális Terüleetspecifikus melléklet 1.3 pontjában (3. benyújtási szakaszban) meghatározott záródátum utolsó napja – előteljesítés lehetséges.)
- 2. teljesítés (végteljesítés, végszámla 85%): a TOP\_Plusz-2.1.1-21 kódszámú „Önkormányzati épületek energetikai korszerűsítése” című pályázat keretében, a „Szigetvár Gyógyfürdő energetikai fejlesztése” tárgyában benyújtott pályázatra vonatkozó támogató döntést tartalmazó hivatalos értesítés kézhezvételének napja.

#### **5. Árajánlat:**

Nettó 4.600.000,- Ft + ÁFA,

azaz négy millió-hatszáz ezer forint plusz általános forgalmi adó, azaz bruttó 5.842.000 HUF.

A fent említett nettó értékek mellett a hatályos 27%-os ÁFA-t alkalmaztam.

Ajánlatunk a beadástól számítva 90 napig érvényes.

Bécs-Szigetvár, 2024.04.17.

NYILATKOZAT

az ajánlati felhívás szerinti  
alkalmassági feltételnek való megfeleléséről

Alulírott Karsai Dániel, mint az EU-Winner Consulting Kft (székhely: 7900 Szigetvár, Akácos utca 9.,  
adószám: 1470542-2-02) aláírásra jogosult képviselője nyilatkozom, hogy:

- az elmúlt 36 hónapban közreműködött minimum 1 db Európai Unió pályázathoz/projekthez kapcsolódó tanulmány összeállításban.

Kelt: Szigetvár, 2024.04.17.

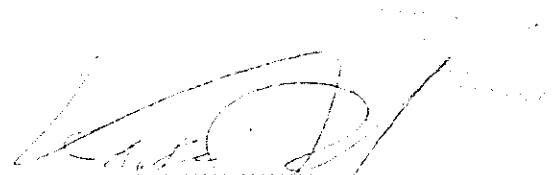

.....  
Cégszerű aláírás

A szerződés adatgyűjtő lapja és nyilatkozata

Cég/szervezet neve: EU-Winner Consulting Kft.

Székhely: 7960 Szigetvár, Akácos utca 9.

Cégjegyzékszám: 02-09-073946

Adószám: 14705492-2-02

Hivatalos képviselő: Karsai Dániel

A cég/szervezet képviseletére jogosult személyként büntetőjogi felelősségem tudatában nyilatkozom, hogy a Nemzeti Adó és Vámhivatal hatáskörébe tartozó, lejárt köztartozása az általam képviselt szervezetnek

1)  
nincs

2)  
az Adóhatóság fizetési könnyítést (részletfizetés,  
fizetési halasztás) engedélyezett

Kelt: Szigetvár, 2024.04.17.



Cégszerű aláírás

5. sz. Melléklet

**A BERUHÁZÁSSAL ÉRINTETT INGATLANRA VONATKOZÓAN A TÖBBSÉGI  
ÖNKORMÁNYZATI/ TÖBBSÉGI ÁLLAMI /VAGY TÖBBSÉGI ÖNKORMÁNYZATI  
TULAJDONÚ GAZDASÁGI TÁRSASÁG NYILATKOZATA**

Alulírott .....(név), a ..... (szervezet megnevezése), mint a  
..... (helyrajzi szám, pontos cím) alatti ingatlan bejegyzett v. többségi  
tulajdonosa **hozzjárulok a TOP.....számú felhívás keretében történő**  
.....című támogatási kérelem  
**benyújtásához, a projekt végrehajtásához, illetve a megvalósítást követően a**  
**projekt eredmények legalább 5 éves** fenntartásához, a fenntartási időszak alatt a  
fenntartói/üzemeltetői/vagyonkezelői jog tulajdonosra történő visszaszállása esetében, a  
támogatási kérelem elbírálásakor figyelembe vett és támogatott eredeti funkciót a  
fenntartási időszak végéig megtartom, vagy az elbírálás időpontjában azonos  
feltételekkel támogatható egyéb funkció(k) ellátását biztosítom, melynek hatására ezen  
funkció(k)nak helyt adó épület/épületrész fosszilis energiaszükséglete nem növekszik és  
releváns esetben a megújuló energiafelhasználása nem csökken.

Kelt: ....., 20 .....

.....  
Cégszerű aláírás  
(Név, pontos megnevezés)  
P.H.